

209242



F. e. 6-7-1976

Int. Cl.º: B65D

M E M O R I A   D E S C R I P T I V A

que se acompaña a una solicitud de modelo de utilidad por veinte años, para España y sus Posesiones, por

BOLSA-ESTUCHE PERFECCIONADA

Solicitante : D. Francisco BERNABEU DURA  
Nacionalidad : Española  
Residencia : CASTALLA Alicante  
Domicilio : San Juan de Ribera 7.



El presente modelo de utilidad se refiere a una bolsa estuche perfeccionada.

5

Esta bolsa-estuche, es aplicable a diversos tamaños y formatos y se dedica especial, pero no limitativamente, a artículos de juguetería o similar, cerradas normalmente con un asa de cartón litografiada o cualquier otro medio adecuado.

10

En esencia, la bolsa se caracteriza por tener una de sus caras transparente y la otra opaca. Ambas son de material plástico flexible, y la cara no transparente bien puede ser lisa y de color o bien pudiera llevar dibujos, filigranas o cualquier motivo ornamental, en uno o en varios colores, sin limitación. La unión de estas dos caras de la bolsa se hace convenientemente a través de un ribete de cualquier color. No obstante, si fuese necesario esta unión podría efectuarse por soldadura química mediante un termoadherente o cualquier medio convencional adecuado.

15

Para mejor comprensión de esta memoria, se acompañan los dibujos adjuntos que muestran un ejemplo de realización no limitativo, de los varios que caben en el cuadro general de la invención sin que el mismo se altere. En tales dibujos:

20

La fig. 1 muestra la bolsa vista por su cara transparente.

La fig. 2 muestra la bolsa vista por su cara opaca.

La fig. 3 es una perspectiva de la bolsa que se aprecia por su cara transparente.

25

De conformidad con la invención referida a los dibujos adjuntos, la bolsa se halla formada a partir de dos láminas de material plástico flexible, de los cuales la del anverso (1) es transparente y la del reverso (2) es opaca, y puede ser lisa en un sólo color o llevar dibujos en uno o más colores. La bolsa se referencia con (B) en general, en el dibujo adjunto.

30

La unión de ambas caras (2-3) de la bolsa, se efectúa por medio de un ribete (3) pespunteado; pero también es factible que es-



99  
T E N F

ta unión se realice mediante un empleo de un medio adherente o termosoldable adecuado, de tipo convencional.

35 Adicionalmente, a esta bolsa así obtenida, se le acopla un asa (A) de cartón litografiada o de cualquier otro material o forma, ya que ello es indiferente en cuanto a la esencia de la invención.

40 Finalmente, tras lo descrito sólo resta señalar que en el presente modelo de utilidad cabrán cuantas variantes de realización como sean posibles sin que se altere la esencia del mismo, pudiéndose fabricar su objeto en toda clase de materiales, formas y tamaños apropiados, sin limitación.

- - - -

45 NOTA - Descrito suficientemente lo que antecede sólo resta señalar que lo que se declara propio, nuevo y útil del solicitante, es lo contenido en las siguientes:

REIVINDICACIONES

50 1 - Bolsa-estuche perfeccionada, caracterizada porque se halla constituida esencialmente a partir de dos láminas de material plástico flexibles, de las que una de ellas, correspondiente al anverso, es transparente, y la otra, correspondiente al reverso, es de material opaco, y puede ser de un sólo color o bien llevar dibujos, viñetas, etc. de uno o varios colores.

55 2 - Bolsa-estuche perfeccionada, según reivindicación 1ª caracterizada porque ambas láminas van unidas periféricamente entre sí, a excepción de la boca de la bolsa, mediante un ribete que las bordea y las confiere refuerzo.

3 - Bolsa-estuche, según reivindicaciones 1 y 2 caracterizada porque ambas láminas van unidas entre sí, por sus bordes, a

209242



60

Excepción de su boca, por termosoldadura o mediante del empleo de un adhesivo adecuado.

4 - Bolsa-estuche, según reivindicaciones de 1 a 4 caracterizada porque, adicionalmente se le aplica un asidero y medio de cierre.

65

5 - BOLSA-ESTUCHE PERFECCIONADA.

- - - - -

Todo según se describe en la presente memoria que consta de cuatro hojas foliadas y escritas por una cara con sesenta y nueve líneas y dibujo anexo.

MADRID 21 enero, 1975

p.a.

209242

D. FRANCISCO BERNABEU DURA

HOJA ÚNICA



21 FEB

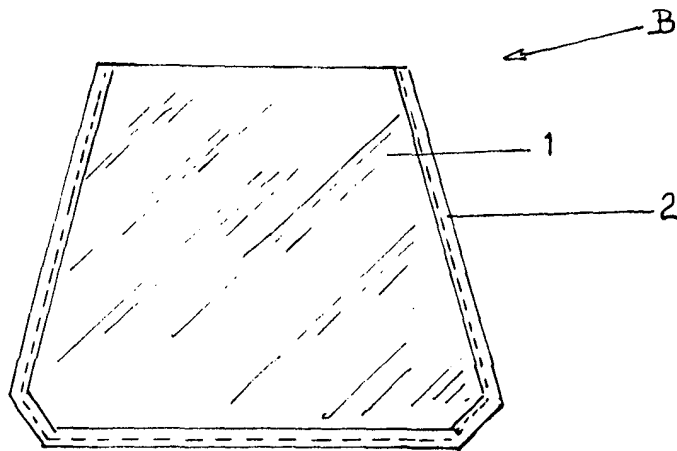

Fig. 1

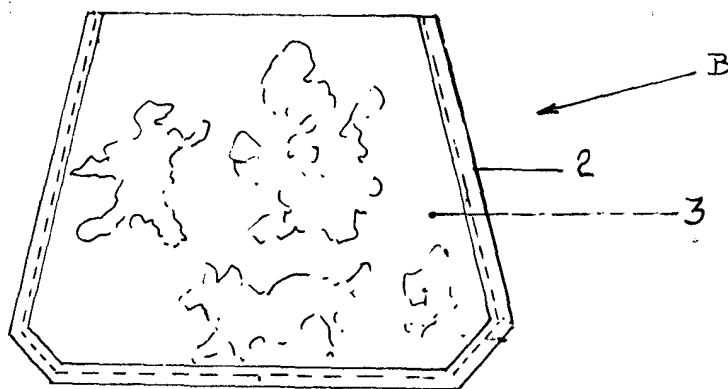

Fig. 2

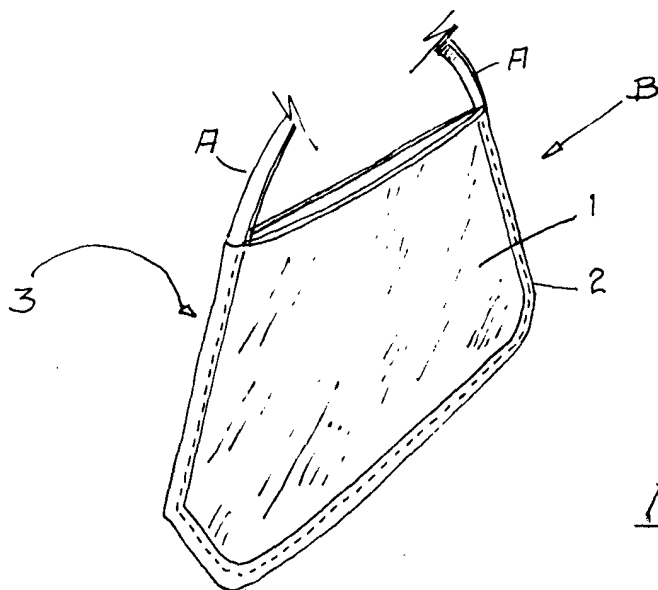

Fig. 3

ESCALA VARIABLE

MADRID 21 Enero 1975

