

209200



- 2 -

5 racterísticas estructurales y constitutivas, que difieren notablemente de los envases, cajas ó contenedores actualmente conocidos, por cuyas razones además de las esenciales de novedad y utilidad práctica, se estima con fundamento - suficiente para obtener el privilegio de exclusividad que se solicita, referente a su fabricación y venta por el titular en España.

10 Las cajas ó envases plegables actualmente conocidos, son de utilización general, pero a pesar de sus buenos servicios, presentan ciertos inconvenientes, como por ejemplo es el apilado de todas ellas desplegadas y llenas del - producto envasado, puesto que por carecer de guías, fácilmente se deslizan unas sobre otras y caen al suelo con las consiguientes pérdidas del producto, roturas del propio envase
15 e incluso con posibles accidentes a los operarios ó usuarios que las manejan; por todas éstas circunstancias, se ha visto la necesidad de dotar a los contenedores plegables, de medios de retención en el apilado, al propio tiempo que tales medios, le presten una gran resistencia.

20 Para obtener los resultados apetecidos, el bastidor ó marco inferior del contenedor, adopta un doble escalonamiento, cuyo escalón inferior, tiene una doble utilidad; primeramente, sirve para albergar el tablero constitutivo del fondo del contenedor y como segunda utilidad y más principal, presenta un saliente inferior del contenedor en forma rectangular, que permite ser alojado en el interior ó boca de otro -
25 contenedor inferior, resultante del bastidor superior, impidiéndose por éste medio que puedan deslizarse unos contenedores sobre otros.

.../...



El bastidor inferior provisto de doble escalonamiento, presenta en los tramos menores y en el primero de los escalones, unas ligeras embuticiones que sirven de medio de retención de los tableros basculantes constitutivos de los testeros del contenedor, y las piezas laminares dobladas en forma horquillada que sirven a modo de bisagras en el plegado del contenedor, adoptan unos acoplamientos sobre los respectivos bastidores en sentido de estrechamiento, que seguidamente se ensanchan para acoplar al tablero, evitando excesivas holguras que restan consistencia al contenedor.

Para una mejor comprensión de las características generales anteriormente expuestas, se acompañan dos láminas de dibujos que nos muestran gráficamente representado, un caso de realización práctica del contenedor plegable perfeccionado objeto de la invención, haciendo constar, que las figuras diseñadas en dichas láminas de dibujos por presentar únicamente el aspecto de mero ejemplo informativo, deberán ser examinadas con el mas amplio criterio y sin carácter limitativo alguno.

Las figuras representadas en las dos hojas de dibujos que se acompañan, exponen como a continuación se determina:

Figura 1.- Proyección general en perspectiva del contenedor completamente desplegado y listo para su utilización.

Figura 2.- Perspectiva del contenedor plegado, observándose en primer término el fondo formado por un bastidor provisto de un doble escalonamiento, cuya parte mas estrecha, permite alojarse dentro del bastidor superior de otro con-

.../...



tenedor, para su apilamiento.

Figura 3.- Sección longitudinal A-B en alzado de la figura 1, con la disposición del tablero inferior ó fondo, dentro del segundo de los escalones que se encuentran formados en el bastidor inferior.

Figura 4.- Sección transversal C-D en detalle de la figura 3, observándose en alzado, como se realiza el apilado de los contenedores, alojando el segundo escalón del bastidor inferior de uno de ellos, dentro del bastidor superior de otro, quedando apoyada el primero de los escalones, sobre el plano superior del citado bastidor superior.

Figura 5.- Proyección en perspectiva del bastidor inferior, observándose por el interior del mismo, el doble escalonamiento con los orificios en el segundo escalón para la fijación del tablero del fondo y las embuticiones de los lados transversales del primero de los escalones, para retención de los testeros basculantes.

Figura 6.- Sección transversal E-F en alzado de la figura 5, observándose la forma de alojamiento y sujeción del tablero inferior ó fondo, así como la retención de los testeros a través de las embuticiones practicadas en el primero de los escalones de los lados transversales del bastidor inferior.

Al objeto de facilitar la localización de las diferentes partes que comprenden el contenedor plegable perfeccionado a que nos venimos refiriendo se han incorporado acotaciones numéricas en las figuras de las hojas de dibujos que se acompañan, relacionadas con las descripciones que se realizan a continuación, siendo -1-, el bastidor ó marco su-

.../...

5 perior, en cuyos lados mayores se montan las piezas lamina-
res -2- convenientemente dobladas para constituir bisagras
con los tableros laterales -3-, presentando dicho bastidor
-1- por los extremos de los lados mayores, los pasadores -
-4-, que constituyen sendos ejes de giro de los tableros
-5- correspondientes a los testeros del contenedor, por lo
que se desprende que los citados testeros resultan basculan-
tes y permiten ser plegados sobre el bastidor superior -1-.

10 Los tableros laterales -2- por la parte inferior,
están igualmente dotados de unas bisagras -6-, que se alojan
en los orificios alargados -7- del bastidor inferior -8-, -
correspondiente al fondo del contenedor, presentando este -
bastidor inferior -8-, un doble escalón inferior -9-, cuyas
dimensiones exteriores han de ser apropiadas para alojarse
15 dentro del hueco del bastidor superior -1-, para por éste -
medio permitir su apilamiento.

20 En el segundo escalón -9-, se dispone el tablero
del fondo -10-, fijado por los remaches -11- que atraviesan
los orificios -12- del bastidor, mientras que en los lados
transversales menores del primero de los escalones de este
bastidor -8-, se encuentran las embuticiones -13- en sentido
ascendente, que actúa de medio de retención de los testeros
-5- con el fin de que el contenedor permanezca totalmente -
desplegado, presentando éstos testeros -5-, unos amplios -
25 orificios horizontales alargados -14-, que actúan de asas
para su transporte ó desplazamiento de un lugar a otro.

Finalmente conviene aclarar, que las bisagras -2- de
la parte superior y -6- de la parte inferior, presentan el
estrechamiento -15-, para coplar a los respectivos bastidores

.../...



-1- y -8-, evitando excesivas holguras.

5 Estimando ámpliamente descritas todas y cada una de las partes que constituyen éste contenedor plegable perfeccionado, solamente nos resta manifestar la posibilidad de que sus diferentes partes podrán ser fabricadas en variedad de materiales, tamaños y formas, pudiendo igualmente introducirse en su constitución, aquellas variaciones - de tipo constructivo que la práctica aconseje, siempre y - cuando las mismas, no sean capaces de alterar los puntos -

10 esenciales, puestos de manifiesto en la siguiente:

NOTA REIVINDICATORIA
 = = = = =

Los puntos no conocidos ni practicados en España que se presentan para su reivindicación en éste Modelo de Utilidad, son:

15 1º.- Contenedor plegable perfeccionado, esencialmente caracterizado porque el bastidor inferior constitutivo del fondo del contenedor, presenta un doble escalonamiento adoptando una sección de línea quebrada con dos asientos angulares, el primero de los cuales y superior, sirve en los

20 lados longitudinales mayores, para sujetar las bisagras para la articulación de los tableros laterales, mientras que los lados transversales menores, constituyen el asiento - de los testeros basculantes, quedando éstos retenidos por unas embuticiones ascendentes del material de éste primer

25 escalón sobre el canto de los citados testeros, albergando el segundo de los asientos ó escalones de la parte inferior,

.../...

209200

18 ENE 1975

- 7 -

5 el tablero del fondo del contenedor sujeto mediante remaches, resultando saliente inferiormente éste segundo escalón del bastidor inferior, cuya configuración rectangular, presenta unas dimensiones apropiadas para alojarse dentro del bastidor superior de otro de los contenedores, quedando así retenidos ambos en su apilamiento.

10 2º.- CONTENEDOR PLEGABLE PERFECCIONADO", de conformidad en un todo en lo esencial y fines industriales a lo descrito en la precedente memoria descriptiva y gráficamente representado en los adjuntos planos para su mejor comprensión.

Esta memoria consta de SIETE hojas escritas ó mecanografiadas por una sola cara a doble espacio.

Madrid, 18 ENE. 1975

Por autorización del interesado.

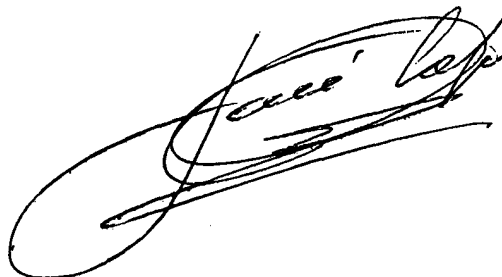

200200

18 ENE 1975



Fig. 1

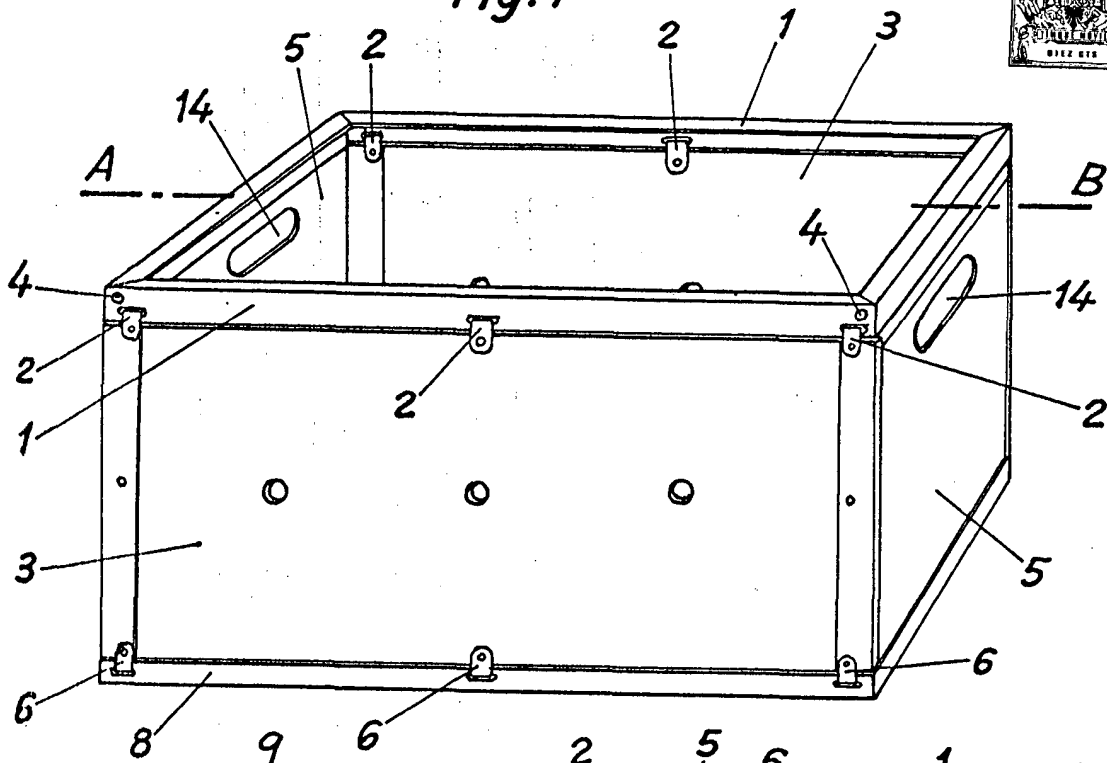
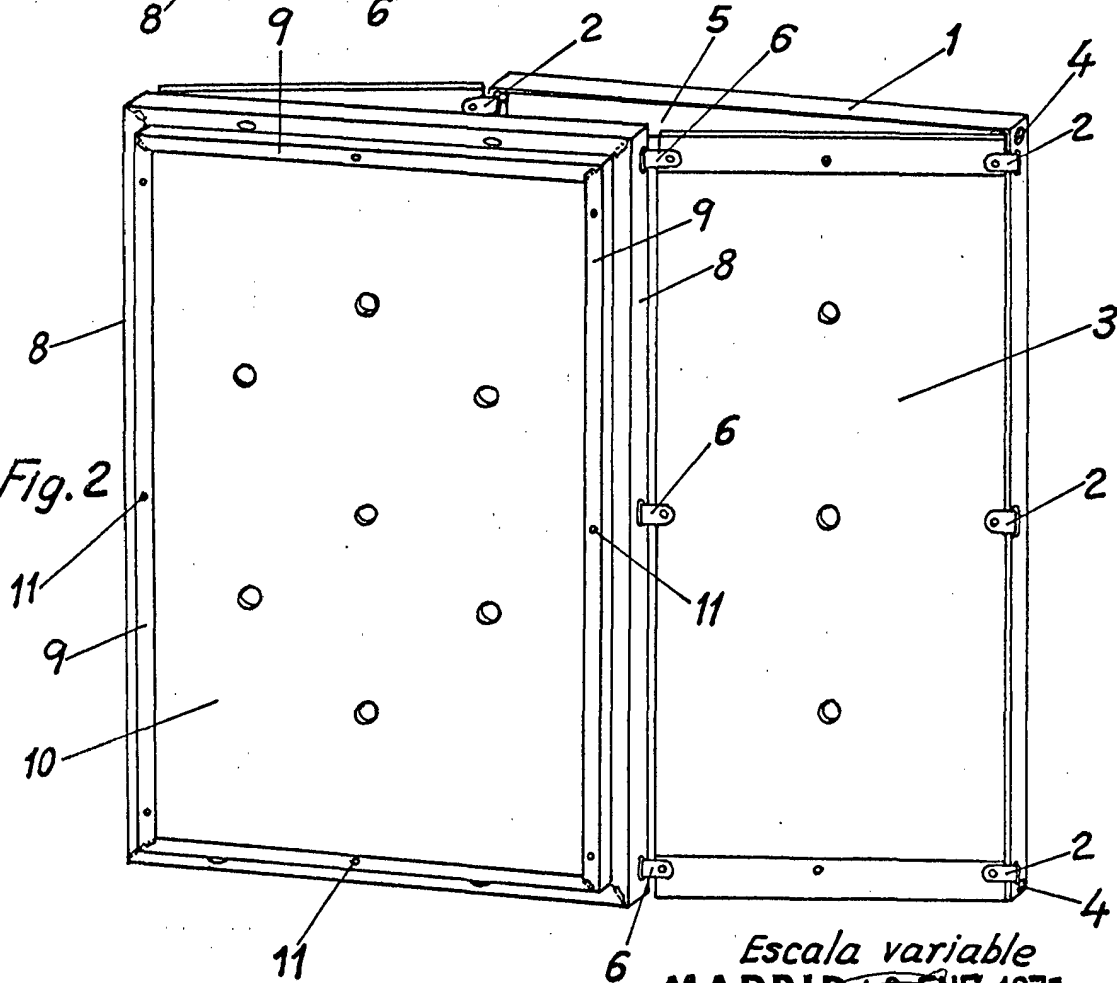

Fig. 2



Escala variable
MADRID 18 ENE 1975

[Handwritten signature]

L

