

209037

F.C. 25-6-1946

30



PATENTE

DE

REGISTRO DE MODELO DE UTILIDAD

Int. Cl.: A 21 B

por "Una bandeja para horno de solera con plataforma circular giratoria de panadería"-

a favor de Don Pablo SEBASTIA MARTI, de nacionalidad española, domiciliado en BARCELONA, calle Valencia, nº 560.

MEMORIA DESCRIPTIVA

La presente memoria descriptiva se refiere a un modelo de utilidad que consiste en una bandeja destinada a ser usada para fermentar y cocer pan en hornos de panadería provistos de solera con plataforma circular giratoria, la cual está ideada con el fin de aprovechar al máximo el espacio interior del horno y prescindir de la operación de carga de éste con las palas de enhornear substituyéndola con la de tales bandejas provistas con el pan o producto a cocer, con lo que se obtiene un notable beneficio tanto por la mayor cantidad de producto cocido en cada hornada como por el hecho que se puede recurrir para las operaciones de carga y descarga de la bandeja en el horno a personal no especializado dada la facilidad con que estas ope-

209037

30



- 2 -

raciones se realizan.

5 Está esencialmente caracterizada la bandeja que constituye el objeto del modelo de utilidad que se registra, por el hecho de estar constituida de modo que presenta una conformación en sector circular correspondiente a un sector de la plataforma circular giratoria del horno en la cual ha de usarse como contenedora del producto a cocer.

10 Como se comprende las bandejas que se fabriquen de acuerdo con el modelo, manteniendo su forma en sector circular, podrán presentar en cada caso particular de realización, dimensiones distintas, ir provistas de pestañas laterales, poseer asidero, tener el fondo en chapa metálica lisa, rejilla, chapa perforada, o bien acanalada.

15 Se entenderán comprendidas en la definición de "sector circular" todas las bandejas que teniendo forma de triángulo isósceles, deltoides y trapecio, puedan venir unidas entre sí completando un círculo o corona circular con contorno geométrico cualquiera.

20 La descripción de un caso de ejecución de una bandeja establecida de acuerdo con el modelo, representada solamente a título de ejemplo en el dibujo adjunto, permitirá hacerse perfecto cargo tanto de la configuración como de la manera de disponerse en la plataforma giratoria del horno para el fin a que se destina, demostrado su utilización y ventajas.

25 Como queda de manifiesto en el dibujo, en el cual la figura 1 representa la bandeja vista en perspectiva y la figura 2 representa esquemáticamente una plataforma circular giratoria de un horno de cocer pan con dos bandejas en ella colocadas,



- 3 -

visto por encima, la bandeja 1 está constituida con un fondo 2 de forma en sector circular delimitado por una pestaña alzada 3.

5 Las bandejas así estructuradas, en un número determinado para completar un círculo, son colocadas, con el producto a cocer en ellas contenido, dentro del horno 4, a través de la boca 5 del mismo, encima de la plataforma circular giratoria 6, introduciéndolas una a continuación de la otra mientras se hace girar dicha plataforma. El producto a cocer, contenido en 10 las bandejas, queda así repartido ocupando todo el espacio del horno con lo que se aprovecha al máximo éste en cada hornada.

N O T A

15 Por la patente de registro de modelo de utilidad a que se refiere la presente memoria descriptiva se REIVINDICA la propiedad y la explotación exclusiva de:

20 1.- Una bandeja para hornos de solera con plataforma circular giratoria de panadería, caracterizado por el hecho de estar constituida de modo que presenta una conformación en sector circular, o análoga, correspondiente a un sector de la plataforma circular giratoria del horno en la cual ha de usarse como contenedora del producto a cocer.

2.- "Una bandeja para hornos de solera con plataforma circular giratoria de panadería".

Consta la presente memoria descriptiva de tres hojas foliadas, escritas por una sola cara.

Barcelona, 30 de Diciembre de 1974.

30



FIG.1

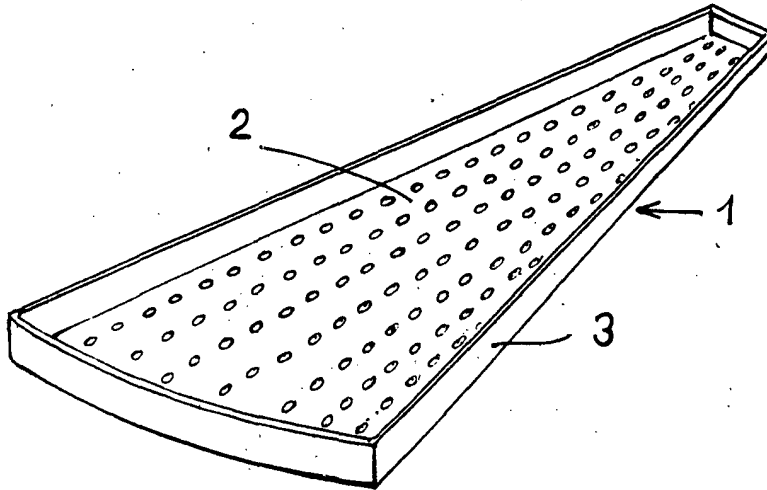
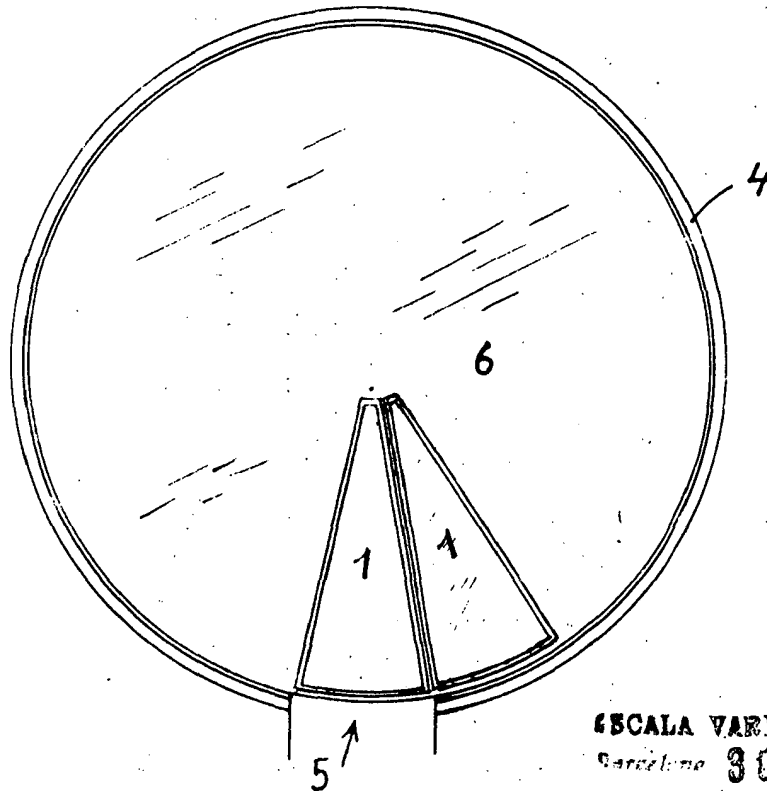

FIG.2



ESCALA VARIABLE
Sede de la 30 INC. 1974