



209019

F. e. 25-6-1946

Int. Cl. B60R

MEMORIA DESCRIPTIVA

para solicitar

MODELO DE UTILIDAD

en

E S P A Ñ A

Por: VEINTE años.

Por: "SOPORTE PARA RADIORECEPTOR DE AUTOMOVIL".

A favor de:

DON CARLOS SOLANA AZAGRA, de nacionalidad española.

Domiciliado en:

LERIDA.- Cardenal Remolins, 19.

El objeto de la presente solicitud de Modelo de Utilidad se refiere a "Soporte para radioreceptor de automóvil" cuyas características de novedad le confieren la cualidad de aportar a la función a que se destina, las siguientes ventajas:

209019



a.- El montaje del aparato se realiza de forma rápida y cómoda.

b.- Está dotado de una guantera.

c.- Además de su utilidad, adorna y embellece.

10 En el plano adjunto, con objeto de facilitar su descripción, a título de ejemplo y sin caracter limitativo alguno, se ha representado una forma preferida de realización de este modelo.

15 Las figuras 1 y 2 representan, respectivamente, una perspectiva de este modelo y una vista del mismo.

20 En dichas figuras se pueden apreciar una ventana (1) para el acoplamiento del radioreceptor, los taladros (2) elípticos de las botoneras para mando y sintonía del mismo, las cuales están realizadas en la caja (3) propia de este modelo y así cómo una guantera (6).

25 Dicha cja (3) tal y cómo se aprecia en la figura 2, tiene forma paralelepípeda, con uno de los lados (4) ligeramente inclinado. Asimismo se aprecian las orejetas (5) para la fijación de este modelo a la carrocería interna del vehículo.

Este modelo es realizable en cualquier tamaño y con materiales adecuados, siendo susceptible de toda clase de modificaciones de detalle.

- : - N O T A - : -

30 Los puntos de invención propios y nuevos que se presenta para que sean objeto del presente Registro de Modelo de Utilidad en España, por Veinte años, son los siguientes:

R E I V I N D I C A C I O N E S

35 1.º.- "SOPORTE PARA RADIORECEPTOR DE AUTOMOVIL"

209019



caracterizado por estar formado por una caja que tiene unas ventanas para el radioreceptor y botoneras así cómo por una guantera y con unas orejetas para su fijación.

2º.- "SOPORTE PARA RADIORECEPTOR DE AUTOMOVIL"

40

Todo tal y cómo se ha descrito en la memoria que antecede y para los fines que se han especificado.

Consta la presente memoria descriptiva de tres hojas escritas a máquina por una sola cara.

Madrid, 11 de Enero de 1.975

DOMINGO DIAZ LINGRIA
P. P.

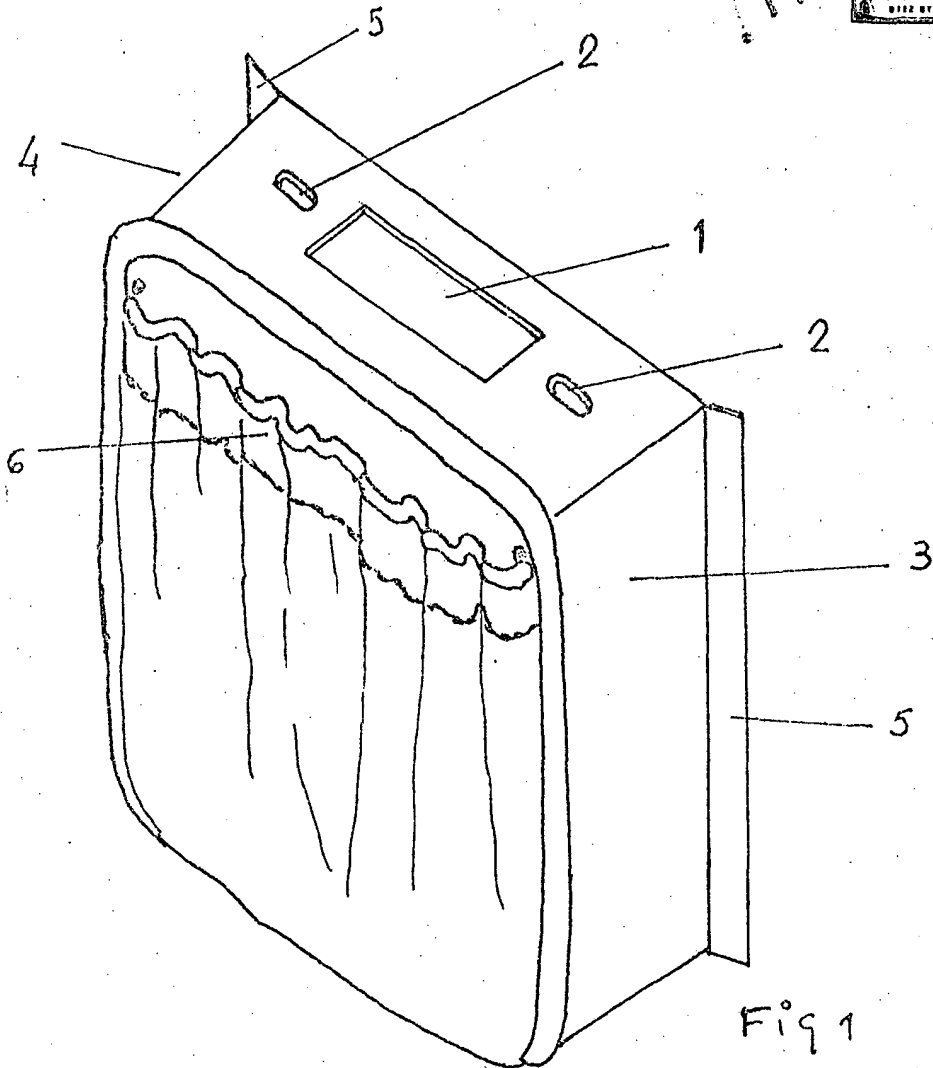

Fig 1

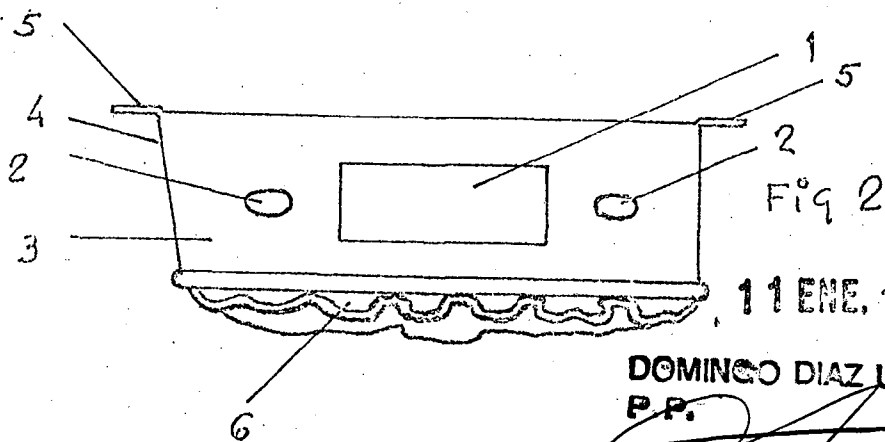

Fig 2

11 ENE. 1975

DOMINGO DIAZ UNGRIA
P.P.

ESCALA VARIABLE