

209001



375

F. E. 25-6-1986

Int. Cl. B 60 B

01

M E M O R I A     D E S C R I P T I V A  
de un Modelo de Utilidad a nombre de:  
D. FEDERICO VALLES BORGE, de nacionali-  
dad española, domiciliado en MURCIA, Ni-  
colás de las Peñas, núm. 2; por: "RUEDA  
FLEXIBLE, CON MASA ALIGERADA, PARA VEHI-  
CULOS".

-----ooo000ooo-----

5     El modelo que presentamos, y que se va a describir, consiste en una rueda de cuerpo compacto, con su masa aligerada por huecos o cavidades, que alcance un alto índice de elasticidad y es extraordinariamente flexible, circunstancias que aumentan su durabilidad, le presten mayor rendimiento y facilitan su andadura.

10     Basada en la constitución y características de las esponjas, la rueda cuyo registro se preconiza está primordialmente concebida para vehículos ligeros de carga, transporte, trabajo y servicio y, más concretamente, en aquellos que se emplean para el acarreo de productos y materiales procedentes del agro, la minería y la construcción, como son las carreti-



llas, los volquetes, tractores, remolques y otros de parecida condición.

Sustancialmente, la rueda está constituida por un módulo tórico de aglutinado, formado con goma maciza u otro material de similar naturaleza, cuyo módulo comporta en su parte externa, coincidente con el punto de mayor diámetro, una banda de grosor convencional implicativa de la zona de apoyo y rodadura.

Con cierta separación respecto a esta banda periférica de rodaje y fricción sobre el piso, y racionalmente distribuida por todo el entorno de sus caras laterales, la rueda está salpicada por una pluralidad de orificaciones, en función de canales, que le taladran transversalmente, formando vanos u oquedades que aligeran notablemente su masa, reducen peso y le confieren flexibilidad, determinando un muellado general que alcanza a la totalidad del módulo.

Todas las embocaduras de estos taladros tienen, al menos en uno de sus inicios, forma ojalada o elipsoide y una diversificación de conductos en la que cuentan profundizados parciales o completos y trayectos decrecientes o continuos, con lo que resultan canales pasantes o no y alveolos cuyos calibres son constantes o se angostan y dilatan progresivamente, según su posición en el plano común.

Para facilitar la comprensión de cuanto expuesto queda, y a título meramente ejemplario, no limitativo, los adjuntos gráficos muestran un ejemplo de ejecución practica:

La Figura 1ª muestra, en perspectiva, la sección de

209009



una rueda flexible realizada conforme al modelo.

La Figura 2ª representa un corte frontal de la misma.

5 Vemos, en ambas, las orificaciones o canales que la taladran y aligeran la masa de la rueda, de cuyos canales los hay pesantes (1) y profundizados sólo en parte (2), con sección continua (3) y sección decreciente (4), pero todos con el factor común de iniciarse, por una de las caras que perforan, con bocas ojaladas o elipsoides (5).

10 Cuanto se ha dicho es fiel reflejo del objeto cuya reivindicación se establece, debiendo considerarse en el sentido más amplio, nunca con limitaciones ni criterios restringidos, siendo mudables e indiferentes las circunstancias de tamaños, formas, colores, proporciones y materiales empleados, siempre y cuando no modifiquen ni alteren, en lo esencial, las características que son propias del modelo, que le definen y de las que, a continuación, se hace especial motivo de reivindicación.

- REIVINDICACIONES -

20 1.- Rueda flexible, con masa aligerada, para vehículos, caracterizada por comprender un módulo tórico de aglomerado, conformado en goma maciza o material de similar naturaleza, cuyo módulo comporta en su parte externa, y coincidiendo con su zona de mayor diámetro, una banda periférica de grosor convencional que implica su superficie de apoyo y rodaje.

25

209001



2.- Rueda flexible, según el punto anterior, caracterizada porque, condicionada por cierta separación respecto a la banda periférica de fricción y rodaje sobre el piso, se establece una pluralidad de orificios en función de canales que, distribuidos racionalmente por todo el entorno de las caras laterales de la rueda, teledran transversalmente su masa, determinando vaciados u oquedades que aligeran y flexibilizan el compacto, determinando un muelleado general para el conjunto.

3.- Rueda flexible, según puntos que preceden, caracterizada porque las embocaduras de sus taladros, todos de proyección radial, tienen al menos en uno de sus inicios formas ojaladas o elipsoides, así como una diversificación de conductos en la que se comprenden profundizados parciales y completos y trayectos decrecientes y continuos, con lo que resultan canales pasantes o no y alveolos cuyos calibres son constantes o se angostan y dilatan progresivamente, según sus posiciones o emplaces sobre el plano común.

4.- "RUEDA FLEXIBLE, CON MASA ALIGERADA, PARA VEHICULOS".

Tal como se describe y reivindica en la presente Memoria Descriptiva, que consta de cuatro hojas escritas a máquina por una sola cara y de sus correspondientes dibujos.

Madrid, 10 ENE. 1975

209001

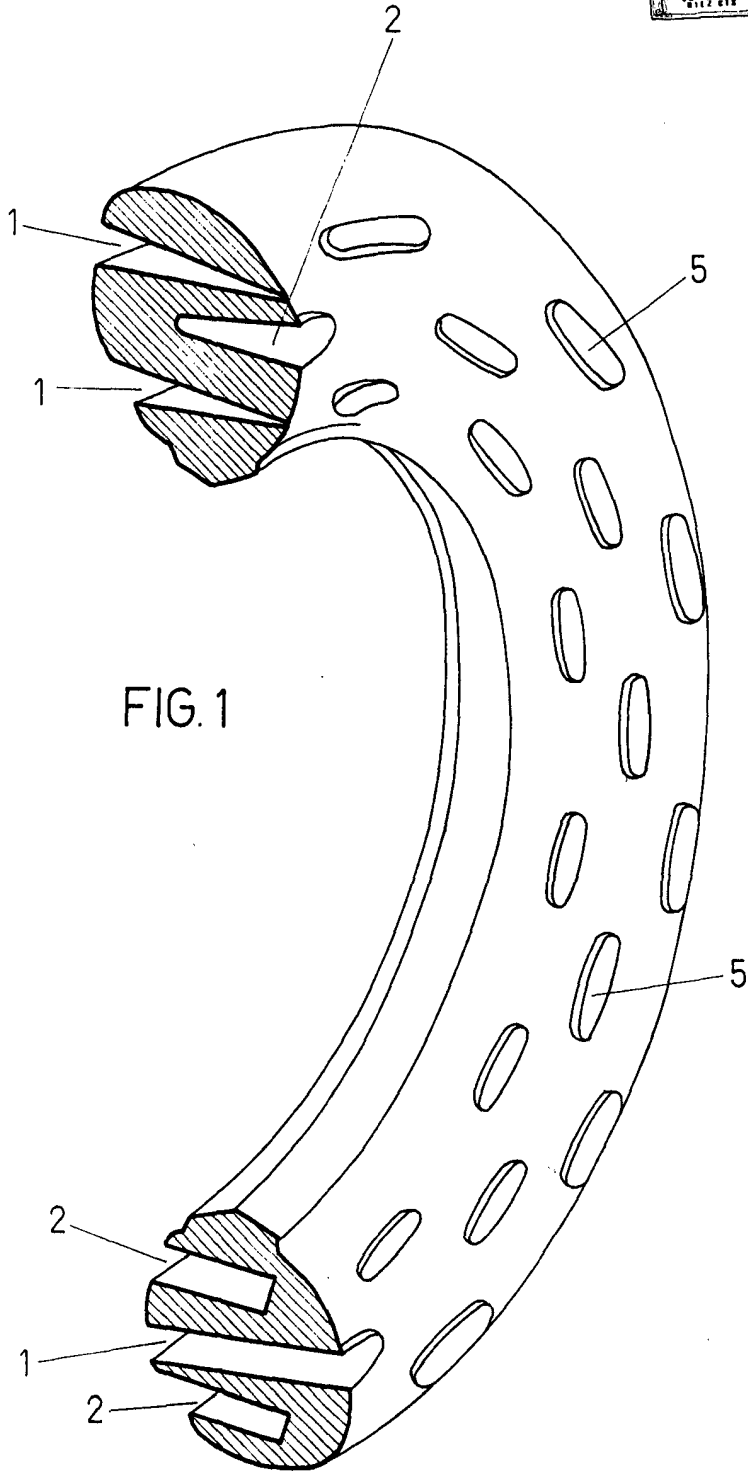
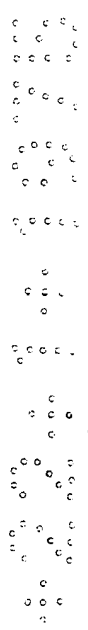

FIG. 1



Escala variable

Madrid, 10 Enero 1975

CARLOS FERRERON BANDERAS

o p

209001



FIG. 2

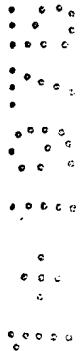
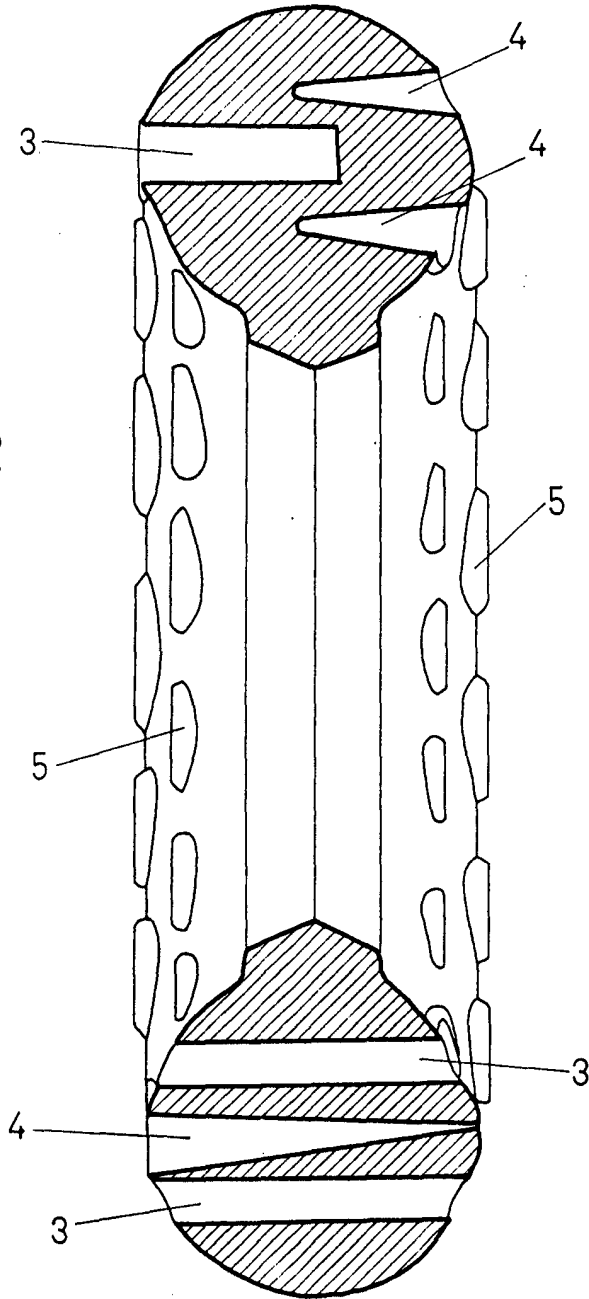

Escala variable

Madrid, 10 Enero 1975

CARLOS FERRER CANDELAS  
P.P.