



208895

F.C. 23-6-1976

Int. Cl.:	A 63 F

EXPEDIENTE: MODELO DE UTILIDAD

Titular: D. ENRIQUE DE LA FLOR SORNI

Nacionalidad: Española

Domicilio: Avda. Giorgeta, nº 41-78 - VALENCIA-7

Objeto: "JUEGO DE BADMINTON DE SOBREMESA"

Prioridad:

MEMORIA DESCRIPTIVA

En la presente Memoria Descriptiva y con la ayuda del plano adjunto, van a quedar expuestas las características que ofrece un nuevo juego de sobremesa, que constituye una simpática y atrayente versión del badminton, que reúne las condiciones de utilidad recreativa y novedad que exige el vigente Estatuto-Ley de Propiedad Industrial, para acordar la exclusiva explotación industrial y comercial a su titular.

Para facilitar la comprensión de las características objeto de este juguete, hemos considerado oportuno acompañar una lámina de dibujos, en la que se recoge un

5

10



15 caso práctico de realización, con la natural advertencia de que estos gráficos se aportan a título de ejemplo y, por ello deberán ser considerados en su más amplio sentido y sin caracter limitativo alguno.

La lámina de dibujos, nos muestra en su figura 1ª una vista en planta superior del juguete, que en su figura 2ª aparece en alzado lateral y según una sección convencional para mostrar su estructura.

20 De acuerdo con los gráficos precitados, consta el juguete de un tablero rectangular -1-, que se resuelve en el centro en una meseta -2- de escasa altura, con dos ranuras -3-, en la pared de la meseta, opuestamente dispuestas, y cuya meseta ofrece en su parte inferior un puente invertido -4-, con un eje vertical pasante -5- en el que se encuentran ensartados los extremos -6- de unos brazos laminares -7-, que pasando por las ranuras -3- opuestas, salen al exterior por encima del tablero, con posibilidades de desplazamientos axiales, cuanto les consiguen las ranuras, y cuyos brazos laminares, ya en la parte exterior ofrecen unos cajeados -8-, en cuyo interior se halla montada una pieza percutora -9-, con posibilidad de bascular sobre su eje oculto -10-, y que descansa sobre un muelle distensor -11-, montado sobre un eje vertical -12- situado en el extremo opuesto del brazo laminar ya citado. De esta forma, la pieza percutora, obligada por el muelle respectivo a ocupar la posición mostrada en la figura 2ª, si se la comprime hacia abajo por ejercer presión con el dedo en la extensión -13-, vencerá la presión del mencionado muelle, y se disparará hacia arriba

25

30

35

40



ba cuando se suelte aquella extensión -13-, produciendo su percusión sobre una bola -14-, dispuesta al extremo de un largo y fino brazo -15-, con un contrapeso en el extremo opuesto -16-, y cuyo brazo bascula sobre un puente-eje -17-, que se eleva por medio de brazos paralelos -18- sobre un cuerpo hueco -19-, provisto de un orificio central -20-, en su parte inferior, para su montaje sobre el eje -21-, que se eleva en el centro de la meseta -2-, cuerpo que girará libremente sobre dicho eje, pero limitado en su recorrido giratorio por los topes -22-, de forma que el recorrido que puede trazar el cuerpo hueco -19- en uno y otro sentido, equivale al que pueden trazar los brazos laminares -7-, de forma que las piezas o palas percutoras puedan en todo momento seguir y alcanzar a la bola en sus desplazamientos de uno al otro campo, siendo cuestión de habilidad del jugador golpear la bola sin que al fallar caiga la bola sobre el tablero, estando perfectamente equilibrado el contrapeso con el peso de la bola, para que los desplazamientos de ésta se realicen con la pausa o lentitud con que verifica sus desplazamientos las pelotas de badminton.

Con -23- designamos unos orificios situados en ambas bandas del tablero, para la señalización de los tanteos que logren los jugadores en la práctica del juego.

Suficientemente descrita la estructura de este juego, sólo nos resta manifestar que serán variables las circunstancias de materiales, tamaños y formas, así como otros detalles constructivos, siempre y cuando ello no afecte a su esencialidad que se refleja en la siguiente



70

N O T A  
= = = =

Los puntos que se reivindican en el presente Modelo de Utilidad, son:

75

80

85

90

95

1º.- Juego de badminton de sobremesa, que se caracteriza por disponer de un tablero rectangular, con una meseta circular de escasa altura en su centro y cuya meseta en su pared lateral ofrece dos ranuras opuestamente situadas, a través de las cuales sobresalen al exterior unos brazos laminares, montados por un extremo sobre un eje vertical dispuesto en un puente invertido situado en el centro y parte inferior del tablero, y cuyos brazos laminares, con posibilidad de desplazamientos axiales, cuanto les consienten las ranuras, en los extremos opuestos disponen de unos cajeados encima de los brazos, de cuyo interior sobresalen unas piezas con eje de giro que se apoyan sobre unos muelles distensores montados sobre unos ejes situados verticalmente en el extremo de los brazos laminares, de forma que las piezas precitadas pueden bascular oprimiendo el muelle, al ejercer presión con el dedo sobre una extensión que ofrecen estas piezas, que a la vez disponen de unos ensanchamientos en forma de diminutas raquetas para golpear una bolita situada en el extremo de un fino y largo alambre que bascula, con un pequeño contrapeso en el otro extremo, sobre un puente elevado sobre un cuerpo hueco, con orificio en el centro de su base, para su montado sobre un corto eje central que emerge en la meseta, cuyo cuerpo hueco puede girar sobre este eje, cuanto le consienten dos topes entre los que se sitúa uno de sus extremos, cuyo recorrido axial equivale al que las



100

ranuras laterales de la meseta, consienten a los brazos laminares contrapuestos dotados de los mecanismos descritos para golpear la bolita, disponiendo el tablero de unos orificios para contabilización de los tanteos de los jugadores. Y

105

2º.- "JUEGO DE BADMINTON DE SOBREMESA", de conformidad en un todo en lo esencial y fines industriales a lo descrito en la precedente Memoria Descriptiva y gráficamente representado en las figuras del plano adjunto para su mejor comprensión.

Esta Memoria consta de CINCO hojas, escritas o mecanografiadas por una sola cara y a doble espacio en 108 líneas.

Valencia, a 26 de Diciembre de 1974

Por autorización del interesado.

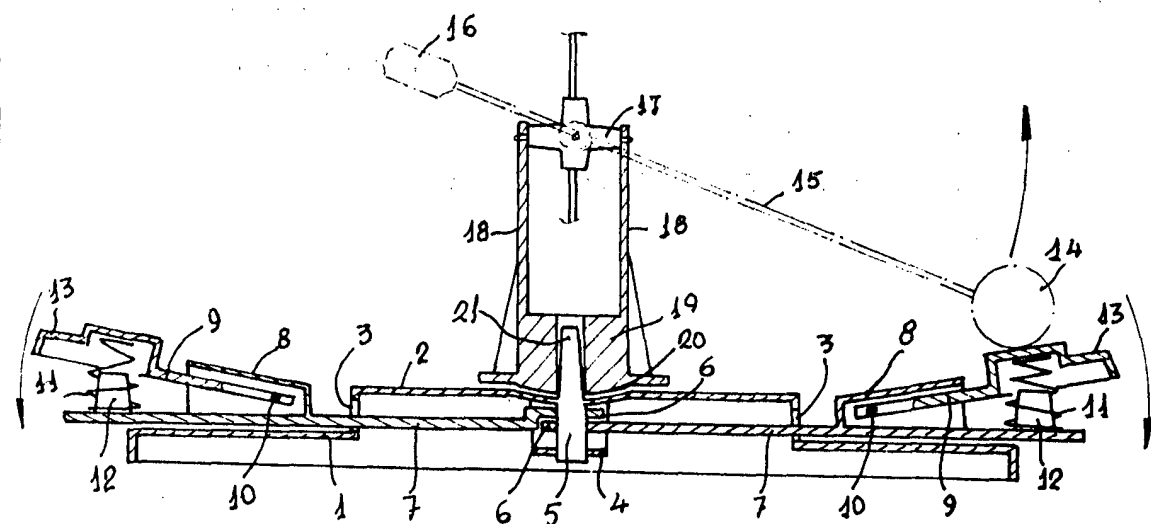
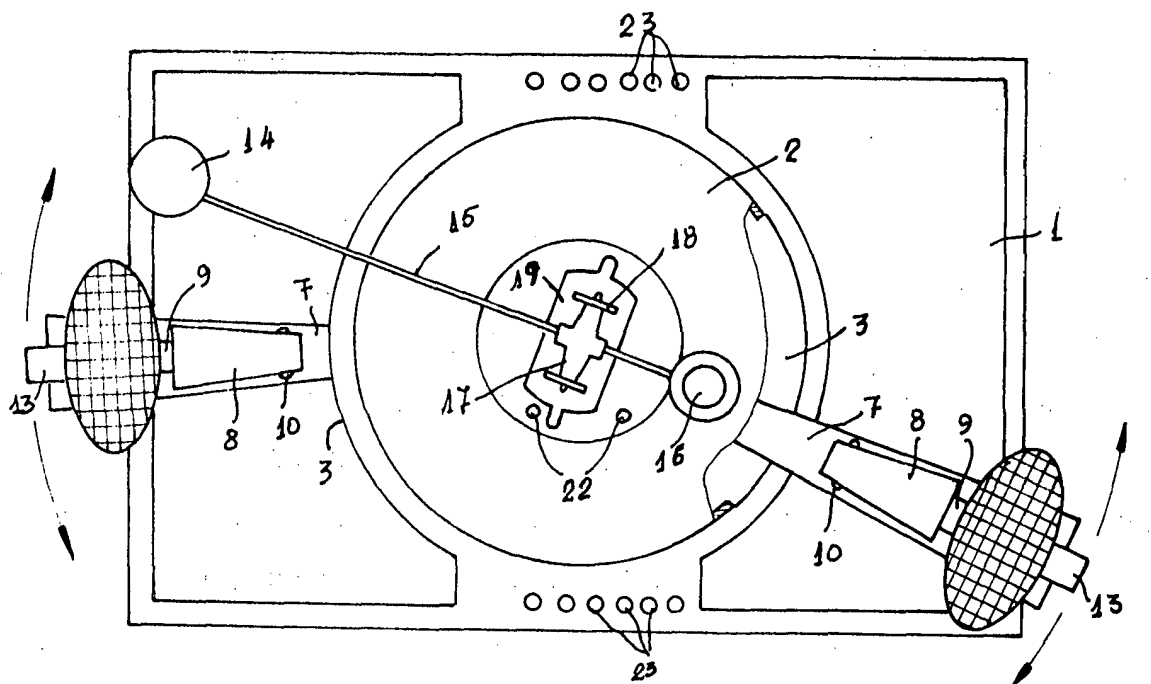

ESCALA VARIABLE  
VALENCIA DICIEMBRE 1974

P. A.

*M. C. Valle*