

208871



974

F. e. 22-6-1976

Int. Cl. A 47 C

EXPEDIENTE: MODELO DE UTILIDAD

Titular: D. MANUEL JOVER SANCHEZ

Nacionalidad: Española

Domicilio: Ramón y Cajal, nº 9 - CHIRIVELLA (Valencia)

Objeto: "ESTRUCTURA PLANA PERFECCIONADA PARA SILLAS"

Prioridad:

### MEMORIA DESCRIPTIVA

5 En el cuerpo de la presente Memoria Descriptiva se contiene la exposición de las características fundamentales de una estructura plana perfeccionada para sillas, por cuya evidente utilidad práctica se solicita, a favor del titular del expediente, el privilegio de exclusividad que en casos como el presente concede la vigente Ley de la Propiedad Industrial, para su explotación en España.

10

La estructura presentada está formada por dos bastidores de pletina, uno de los cuales conforma el respaldo y el asiento, mientras que el otro da lugar a las patas y a una amplia base de apoyo que permite prescindir



de las patas delanteras. Ambos bastidores disponen de un simple pero efectivo e ingenioso procedimiento de conexión, mediante el cual se puede conseguir su montaje y desmontaje facultativo, según se podrá apreciar a lo largo de la presente descripción.

Para realizar de forma clara la exposición de la naturaleza de nuestro Modelo, se ha considerado conveniente la aportación del plano adjunto, en el que se han recogido diferentes aspectos de su composición que, en virtud de su peculiar carácter únicamente informativo, deben ser considerados en su más amplio sentido y no como límite del alcance del expediente, tan sólo determinado por la vigente Ley de la Propiedad Industrial.

La figura 1ª del plano es una vista lateral de la silla conformada por la adecuada combinación de sus dos bastidores planos cuyas respectivas secciones planas son normales entre sí. La figura 2ª es una vista frontal de la silla que contribuye a mostrar la sencillez y estética de su figura. La figura 3ª corresponde a la representación de una perspectiva de la silla, en la que se ha dado especial preponderancia a la representación de la funda que constituye el respaldo y el asiento. Por último, la figura 4ª muestra un detalle de la forma en que se verifica la conexión entre los dos bastidores.

Para facilitar el desarrollo de la descripción el contenido de la misma está referido al de las precisadas figuras, en las que se ha señalado con -1- el bastidor que conforma el asiento y respaldo constituido por un cerco cerrado de perfil láminar, que aparece doblado



aproximadamente por su mitad y concluido, sin solución de continuidad, por un travesero anterior -2- y otro superior -3-, con la particularidad, todo el conjunto, de que el perfil laminar ofrece su espesor orientado hacia los laterales exteriores e interiores, del cerco constituido. El segundo bastidor, que hemos señalado con -4- presenta dos ramas verticales, normales al primer bastidor por sus flancos exteriores, que se definen en sendos apoyos horizontales -5-, por los que la silla se sostiene en el suelo, rematados por un amplio tramo frontal -6- en los que siempre se mantiene la característica de que el bastidor -4- mantiene su perfil normal al del bastidor -1-.

Las ramas laterales del bastidor -4- se definen en sendos tramos -7-, ligeramente proyectados hacia atrás, en los que se han practicado, por cada uno de ellos dos ventanas colisas -8- rematadas por orificios superiores, a través de los cuales se produce la entrada de las cabezas de abroche -9-, solidarias axialmente del bastidor -1-. Materializada esta introducción, se hace descender el asiento hasta que los botones -9- llegan al fondo de las ventanas colisas -8-, contribuyendo a su mayor seguridad el propio peso del usuario de la silla además de la presión lateral ejercida por las ramas laterales -7-, debido a su ligera convergencia.

Siguiendo la misma línea de sencillez de la estructura descrita, se incorpora a la misma, sobre el bastidor -1-, una funda -10- que se adapta sobre su mitad horizontal constituyendo el asiento de la silla. Al mis



70 mo tiempo, sobre la parte superior de la mitad vertical  
del mismo bastidor, se adapta una segunda funda -11-, cons  
tituida del respaldo de la silla. Ambas fundas están uni  
das entre sí, para mayor seguridad, por un entrepaño cen  
tral -12- que en determinados casos puede ser sustituido  
75 por tirantes laterales u otros elementos que mantengan la  
unión entre las fundas de asiento y respaldo.

Suficientemente descrita la naturaleza y compo  
sición de nuestro Modelo de Utilidad, sólo nos resta mani  
festar que serán variables las circunstancias de materia  
80 les, tamaños y formas de sus diferentes partes, siempre  
y cuando no se vea alterada su esencialidad, contenida en  
la siguiente

N O T A  
= = = =

Los puntos que se reivindican en el presente  
90 Modelo de Utilidad, son:

1º.- Estructura plana perfeccionada para sillas  
caracterizada por estar, constituida por dos bastidores  
de perfil laminar, con sus respectivos perfiles normales  
entre sí, uno de los cuales es completamente cerrado y  
95 está doblado aproximadamente por su mitad, para formar el  
marco del asiento y el del respaldo, sin solución de con  
tinuidad, mientras que el segundo bastidor dispone de dos  
tramos laterales y verticales que forman las patas trase  
ras y se definen, por su base, en sendos largueros hori  
100 zontales rematados por un amplio frontal de apoyo en el  
suelo, cuyos laterales presionan por su parte superior so  
bre los del primer bastidor, en las que comportan venta  
nas colisas rematadas por orificios superiores, a través



1974

105 de los cuales se produce el paso de unos botones solidarios del primer bastidor, que materializan la unión des-  
vinculable entre ambos, completándose el conjunto con la  
incorporación de una funda que cubre el tramo horizontal  
del primer bastidor, formando el asiento, cuya funda se  
110 mantiene unida con otra que cubre la parte superior del  
tramo vertical del mismo bastidor, formando el respaldo  
del asiento. Y

2º.- "ESTRUCTURA PLANA PERFECCIONADA PARA SI-  
LLAS", de conformidad en un todo en lo esencial y fines  
industriales a lo descrito en la precedente Memoria Des-  
115 criptiva y gráficamente representado en las figuras del  
plano adjunto, para su mejor comprensión.

Esta Memoria consta de CINCO hojas, escritas o  
mecanografiadas por una sola cara y a doble espacio en  
116 líneas.

Valencia, a 31 de Diciembre de 1974

Por autorización del interesado.

*M. L. Talce*

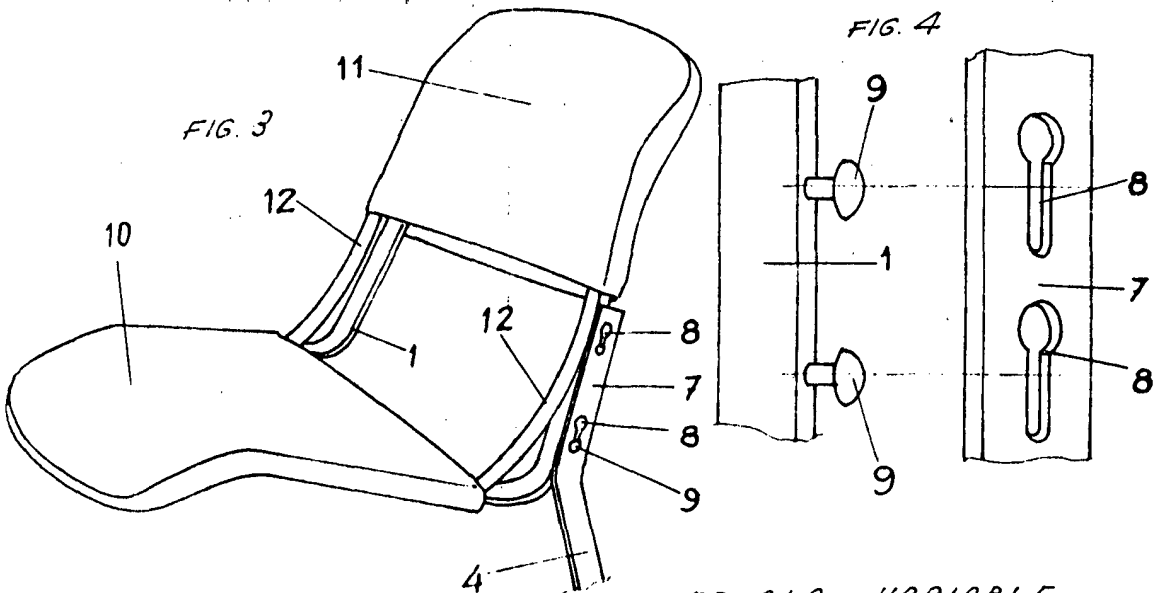
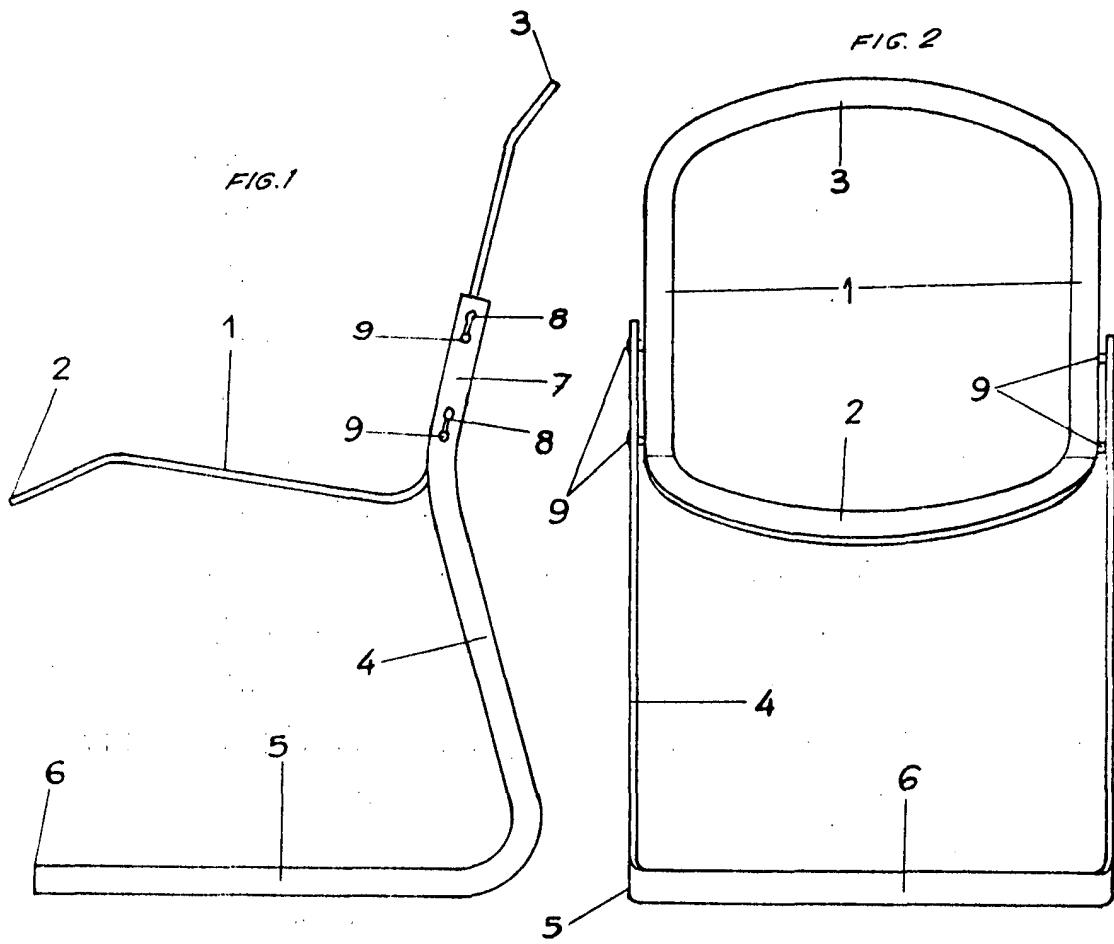

ESCALA VARIABLE  
VALENCIA DICIEMBRE 1974

P.A.  
*Manuel Jouer*