



F. P. 22-6-1486  
13 65 D

20885f

M O D E L O  
D E  
U T I L I D A D

a favor de JOSÉ VIDAL FUERTES, S. A., entidad española, domiciliada en Barcelona, Calle Pujadas, 213, por "ENVASE SUMINISTRADOR-EXPOSITOR".

- . -

MEMORIA DESCRIPTIVA

5. El presente modelo de utilidad se refiere a un envase suministrador-expositor que ha sido ideado y realizado de manera que es apto para empleo en establecimientos comerciales por los vendedores, ya que posibilita suministrar artículos, sin necesidad de abrirlo, de una manera fácil a la vez que permite ver el contenido sin que sea necesario abrirlo.

10. Esencialmente, el envase suministrador-expositor en cuestión, se caracteriza por el hecho de consistir en una caja dotada de una abertura por la que sobresale un estuche transparente en el que está contenido el artículo, comprendien



do el envase un compartimiento interior que aloja una sucesión de estuches como el citado, empujados elásticamente hacia una de las paredes del compartimiento que está dotada de una escotadura que coincide con otra prevista en la caja, que permite el asido uno a uno de los estuches para su extracción. El mencionado compartimiento interior consiste, en líneas generales, en una lámina de cartulina troquelada u otro material, provista de líneas de pliegue a partir de la que se arma dicho compartimiento el cual comporta un anillo elástico que abraza al conjunto de estuches. El envase queda completado con una abertura prevista en la caja para conocer el contenido.

Los dibujos adjuntos muestran, a título de ejemplo no limitativo del alcance de la presente invención, un caso práctico de realización de un envase suministrador-expositor de las características indicadas.

En dichos dibujos, la figura 1 es una vista en perspectiva del envase suministrador-expositor de referencia; la figura 2 es un despiece en perspectiva del mismo; la figura 3 corresponde a una vista en sección transversal del compartimiento interior del envase; y finalmente, la figura 4 muestra el envase en sección longitudinal.

De acuerdo con los dibujos, dicho envase suministrador-expositor consta de una caja -1-, que está provista de una abertura -2- por la que sobresale un estuche transparente -3- que aloja un artículo y queda cerrado por una placa -4-. La expresada caja tiene una escotadura -5-, que abarca una de sus aristas menores.

El envase suministrador-expositor comprende un com-



partimiento interior designado en general con -6- que está constituido a partir de una lámina troquelada y provista de líneas de pliegue tales que en dicho compartimiento se definen una base -7- y dos paredes laterales -8-, cuyo compartimiento aloja una sucesión de estuches -3- yuxtapuestos como el que sobresale por la abertura -2- de la caja -1-, los cuales quedan retenidos por medio de un anillo elástico -9- que abraza a la citada base y se coloca a través de unas incisiones -10- que están previstas en las paredes laterales -8- en las que están formados sendos pequeños cortes -11- de retención del anillo elástico -9- que está aplicado sobre los estuches yuxtapuestos en dicho compartimiento.

La caja -1- está dotada de una tapa -12- provista de una pestaña -13- retenedora, cuya apertura permite el acceso al interior de la caja.

El expresado compartimiento presenta una escotadura -14- que queda situada en coincidencia con la escotadura -5- de la caja, lo que permite asir uno a uno los estuches -3- por uno de los extremos de la placa -4- para su extracción.

La caja -1- está provista de una abertura -15- que permite la visión de la cantidad de estuches -3-.

Una vez extraídos todos los estuches alojados en el aludido compartimiento, puede ser también extraído el estuche que sobresale por la abertura -2- de la caja para su venta, después de lo cual puede ser desechado el envase.

Serán independientes del objeto de la invención los materiales, formas y dimensiones del envase de referencia, así como los detalles y características de orden accesorio, y, en



general, cuanto no altere la esencialidad de la invención.

- . -

#### N O T A

Se reivindica como objeto del presente modelo de utilidad:

5. 1. Envase suministrador-expositor, caracterizado esencialmente por el hecho de consistir en una caja dotada de una abertura por la que sobresale un estuche transparente en el que se aloja un artículo, comprendiendo el envase un compartimiento interior que contiene una sucesión de estuches como el citado, yuxtapuestos y empujados elásticamente hacia una de las paredes del compartimiento que está dotado de una escotadura que coincide con otra prevista en la caja, lo que permite el asido uno a uno de los estuches para su extracción.
10. 2. Envase suministrador-expositor, según la reivindicación anterior, caracterizado por el hecho de que el compartimiento consiste en una lámina troquelada y doblada a partir de líneas de pliegue, el cual comporta dos paredes laterales en las que están formadas sendas incisiones para paso de un anillo elástico que queda retenido en pequeños cortes previstos en dichas paredes y que abraza la sucesión de estuches superpuestos.
15. 20. 3. Envase suministrador-expositor, según las reivindicaciones anteriores, caracterizado por el hecho de que la caja presenta una abertura que permite la visión de los estu-



ches alojados en el compartimiento y conocer el contenido.

4. Envase suministrador-expositor, según las reivindicaciones anteriores, caracterizado por el hecho de que la caja presenta una abertura para la introducción del compartimiento interior, que viene cerrada por una tapa de la propia caja con una pestaña retenedora.

5. Envase suministrador-expositor.

La presente memoria descriptiva consta de cinco hojas foliadas escritas a máquina por una sola cara.

Barcelona, 2 de enero de 1975

JOSÉ VIDAL FUERTES, S. A.

p.a. L. PONTI  
P.P.

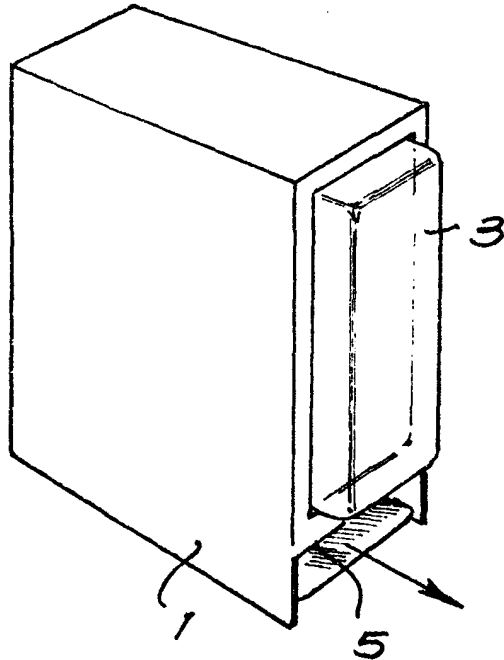

**FIG. 1**

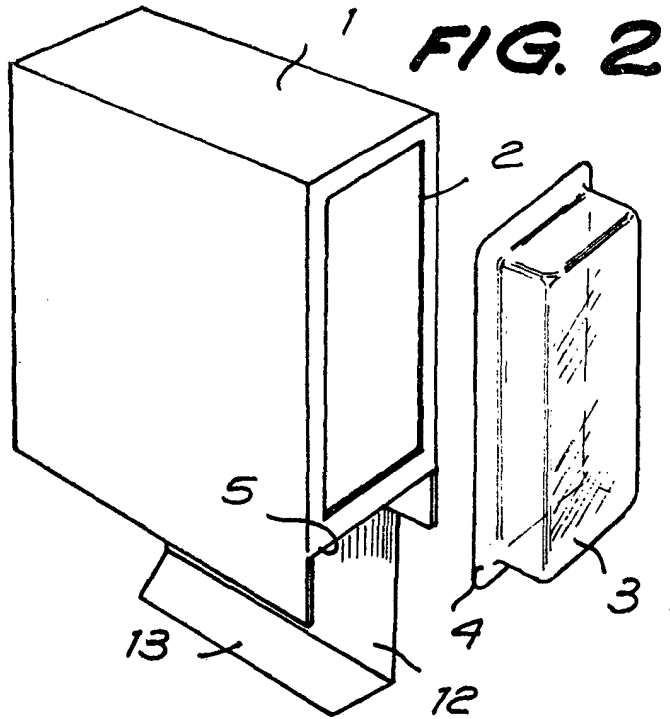

**FIG. 2**

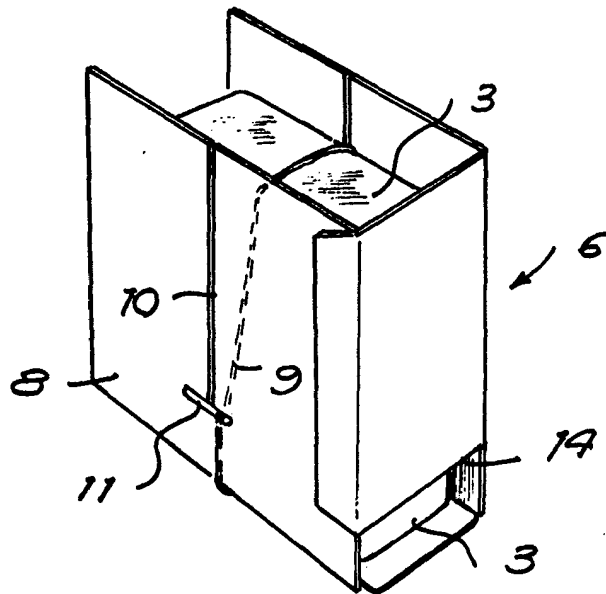

Barcelona, 2 FNE 1975  
p.a. I. PONTI

PPA

2/12/75