

208810

26



F.e. 21-6-1976

Int. Cl.: A63B

PROCEDE DE LA PATENTE DE INVENCION Nº 401.061

208810

MEMORIA DESCRIPTIVA

correspondiente a la solicitud de un

MODELO DE UTILIDAD

Solicitante: CLAUDE AUSSEIL

Domicilio: Square Curie, 35-SAINT-MALO (Ille-et-Vilaine)
Francia.

Enunciado: APARATO PARA LA NATACION, LA REEDUCACION
O LA CULTURA FISICA EN PISCINAS

Prioridad: de la solicitud de patente francesa
Nº 71 10667 del 25 de Marzo de 1971

AM



208810

El invento se refiere a un aparato destinado a facilitar la natación e igualmente utilizable para la reeducación motriz en piscinas.

5 Se conoce ya un aparato de este tipo formado por una aleta que el nadador se sujeta en el pie y que le permite mediante movimientos de los pies mejorar su velocidad de natación; sin embargo la aleta no es un aparato de reeducación propiamente dicho.

10 El invento se refiere por tanto a un aparato para la natación o la reeducación en piscinas que se sujeta en el antebrazo o en la pierna, caracterizado porque está formado por dos alerones dispuestos longitudinalmente con relación al miembro y que se extienden radialmente respecto a este.

15 Otras características y ventajas del invento se verán más claramente en la siguiente descripción y en los dibujos adjuntos en los cuales:

La figura 1 es una vista en perspectiva de un aparato según el invento sujeto en el antebrazo; y

20 La figura 2 es un corte a lo largo de la línea II-II de la figura 1.

El aparato de natación según el invento está destinado a sujetarse en el antebrazo o en la pierna. Tal y como se representa en el dibujo, incluye una coquilla 1 de forma ligeramente cónica que se adapta al brazo sobre el cual está sujeta por dos correas 2 y 3 con hebillas 4 que rodean el brazo.

25 Solidario de esta coquilla, dos alerones 5 y 6 se extienden radial y longitudinalmente, formando su plano un ángulo de 90°. Además, el alerón tiene una an-

30



208810

chura que aumenta desde el codo hasta el puño o desde la rodilla hasta el tobillo.

5 El invento no se limita al modo de realización descrito y el perito en la materia podrá aportarle varias modificaciones sin salirse de su marco. En particular, las dimensiones de los alerones varían en función de los objetivos perseguidos, es decir según el tipo de ejercicios que han de ser realizados.

10 En resumen: el Modelo de Utilidad que se solicita deberá recaer sobre las reivindicaciones siguientes:

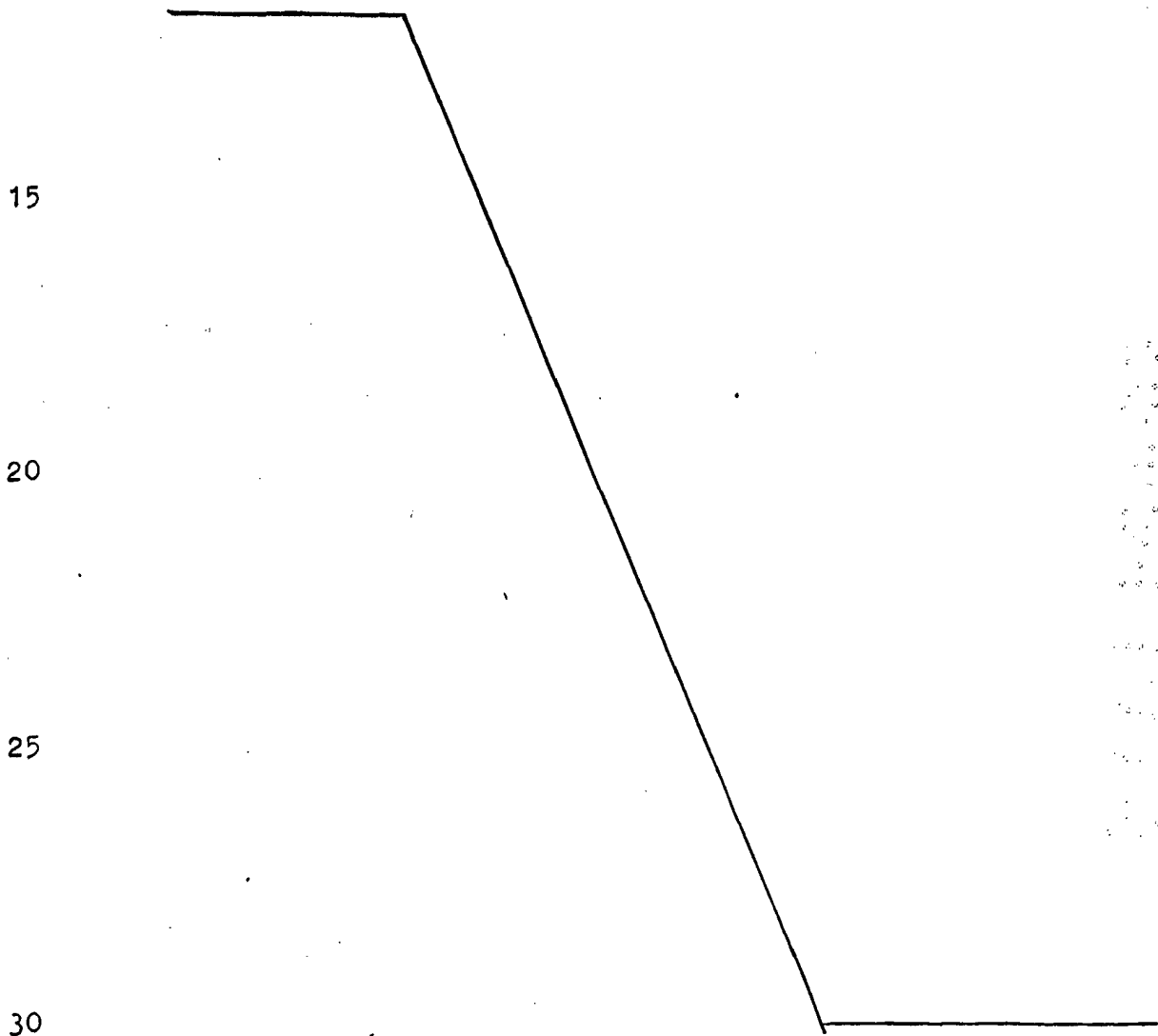



208810

REIVINDICACIONES

5 1. Aparato para la natación, la reeducación o la cultura física en piscinas que se sujeta en el antebrazo o en la pierna, caracterizado porque está formado por dos alerones dispuestos longitudinalmente con relación al miembro y que se extienden radialmente con relación a éste.

10 2. Aparato según la reivindicación 1, caracterizado porque los dos alerones se encuentran en unos planos perpendiculares entre sí.

3. Aparato según la reivindicación 1, caracterizado porque el alerón tiene una anchura que aumenta hacia la extremidad del miembro en el cual está sujeto.

15 4. Aparato según la reivindicación 1, caracterizado porque los dos alerones son solidarios de una coquilla mantenida por dos correas en el miembro sobre el cual está adaptada.

20 5. Se reivindica por último como objeto sobre el que ha de recaer el Modelo de Utilidad que se solicita:
APARATO PARA LA NATACION, LA REEDUCACION O LA CULTURA FISICA EN PISCINAS.

Todo conforme queda descrito y reivindicado en la presente memoria descriptiva que consta de cuatro páginas mecanografiadas y dibujos adjuntos.

25 Madrid 22 de Marzo de 1.972
BERNARDO UNGRIA
P.P.

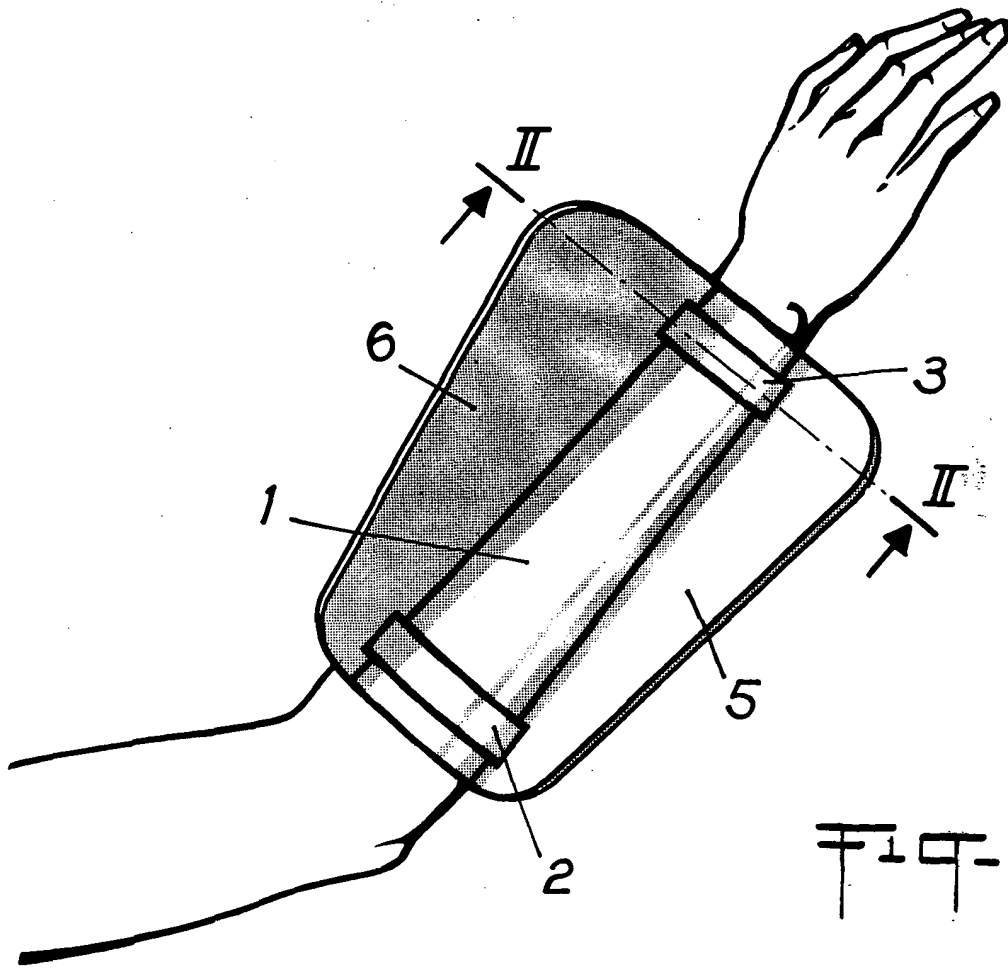

FIG. 1

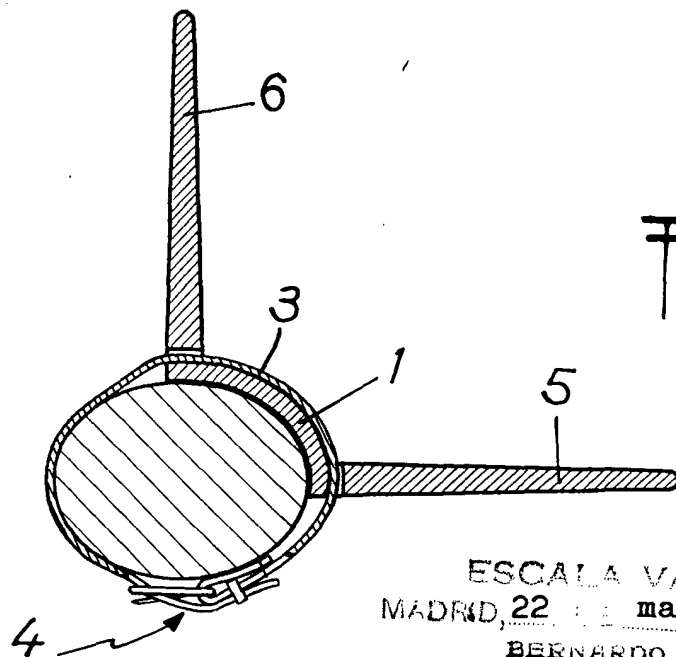

FIG. 2

ESCALA VARIABLE
MADRID, 22 de marzo DE 1972

BERNARDO UNGRÍA
E. P.