

208739



F.e. 18-6-1986
Int. el. E06B

MEMORIA DESCRIPTIVA

correspondiente a la solicitud de concesión de un.....

MODELO DE UTILIDAD.

SOLICITANTE: UNAMUNO, S.A., de nacionalidad española.

RESIDENCIA: Carr. de Bilbao, s/n -ERMUA- (Vizcaya)

ENUNCIADO: "DISPOSITIVO DE CIERRE AUTOMÁTICO
DE PUERTAS".

Prioridad: Patente n.º del



1 La presente memoria descriptiva
tiene como fin la declaración del objeto sobre el que ha de
recaer el privilegio de explotación industrial y comercial
exclusivo en el territorio nacional de un Modelo de Utilidad
5 de acuerdo con la vigente Legislación sobre Propiedad Indus-
trial, que como el enunciado indica se trata de DISPOSITIVO
DE CIERRE AUTOMATICO DE PUERTAS.

10 El cierre automático de puertas
es muy importante que se desarrolle con una gran suavidad de
movimiento, que sea lo más silencioso posible y que el mismo
cierre automático tenga garantizada una considerable longe-
vidad; todo ello sin que apenas se note físicamente que exis-
te un dispositivo detrás de la puerta provocador de tal cie-
rre automático.

15 Todas estas características son
propias del presente dispositivo de cierre automático de puer-
tas, entre otras muy notables, de la que destacan su sencil-
lez de construcción con ahorro de material y su versatilidad
de movimiento.

20 Para ello consta de dos partes
encajadas entre sí, una ligada por un extremo al marco y la
otra a la puerta, pero encerrando entre sus respectivas par-
tes de encaje dos cámaras, una de gas a presión y otra hidrau-
lica.

25 Ambas cámaras quedan separadas
por un émbolo flotante que oscila en la compresión-descompre-
sión del gas, siendo provocada su oscilación por las varia-
ciones de volumen libre debidas a la entrada y salida de un
vástago unido a un émbolo con doble válvula fijado a una de
30 dichas partes dentro de la cámara hidráulica y movido por la



1 puerta.

5 En la apertura de la puerta el émbolo flotante es obligado a comprimir el gas y luego cede ante la presión del gas para posibilitar que este en su expansión actúe a modo de resorte cerrando la puerta.

10 Para comprender mejor la naturaleza del presente invento en el plano adjunto hacemos una representación esquemática de su utilización no siendo en absoluto limitativa y susceptible por ello de las modificaciones accesorias que no alteren sus características esenciales.

La figura 1 muestra a nuestro dispositivo de cierre automático aplicado a una puerta.

15 La figura 2 muestra esquemáticamente a nuestro dispositivo, en el que se aprecian sus dos cámaras con el elemento separador móvil.

Detalles aclaratorios:

- 20 1.- Marco.
2.- Puerta.
3 y 4.- Partes componentes.
5.- Cámara de gas a presión.
6.- Cámara hidráulica.
7.- Embolo flotante.
8.- Pistón.

25 El dispositivo de cierre automático de puertas del presente modelo, va ligado por los extremos de fijación de sus partes componentes (3 y 4) a sendos lados de abisagramiento de la puerta propiamente constitutivos de la puerta (2) y de su marco (1) -ver figura 1-.

30 Ambas partes componentes (3 y 4) van encajadas entre sí encerrando entre sus correspondientes

208739



1 partes de encaje dos cámaras independientes, de gas a presión (5) e hidráulica (6).

5 La independencia de ambas cámaras (5 y 6) está determinada por el émbolo flotante (7) cuyo movimiento oscilante obra en la compresión-descompresión del gas de la cámara (5).

10 Dicho movimiento oscilante se lo provoca al émbolo flotante (7) el desplazamiento del pistón (8) con válvulas de doble sentido de paso que va fijado a la parte (4) del dispositivo dentro de la cámara hidráulica (6) -ver figura 2-, y es movido por el desplazamiento de la puerta (2).

15 Así, en la fase de apertura de la puerta (2) el pistón (8) al moverse obliga a oscilar al émbolo flotante (7) en el sentido de comprimir al gas dentro de la cámara (5). Llegará una posición inestable de apertura desde la que la puerta (2) podrá lo mismo ladearse hacia la posición de cierre de la puerta (2) que hacia la posición opuesta de total y permanente apertura de la puerta (2).

20 Desde cualquier posición de apertura de la puerta (2) la presión del gas de la cámara (5) desplaza al émbolo flotante (7) posibilitando éste que el gas en su expansión se constituya a modo de resorte que impulse al cierre de la puerta por sí sola.

25 No es imprescindible que la parte (3) vaya unida a la parte (1) y la parte (4) a la parte (2), pudiéndose invertir la posición de puntal presurizado.

30 Descrita suficientemente la naturaleza del presente invento así como su realización industrial sólo cabe añadir que en su conjunto y partes constitu-



208739

TICO DE PUERTAS.

Según queda sustancialmente descrito en la presente memoria descriptiva que consta de seis hojas mecanografiadas por una sola cara acompañadas de sus correspondientes dibujos.

28 DIC. 1974

Madrid,

El Agente Oficial.

MIGUEL FERNANDEZ - LOYSA PINZON
P. P.

1

5

10

15

20

25

30



Fig. 1

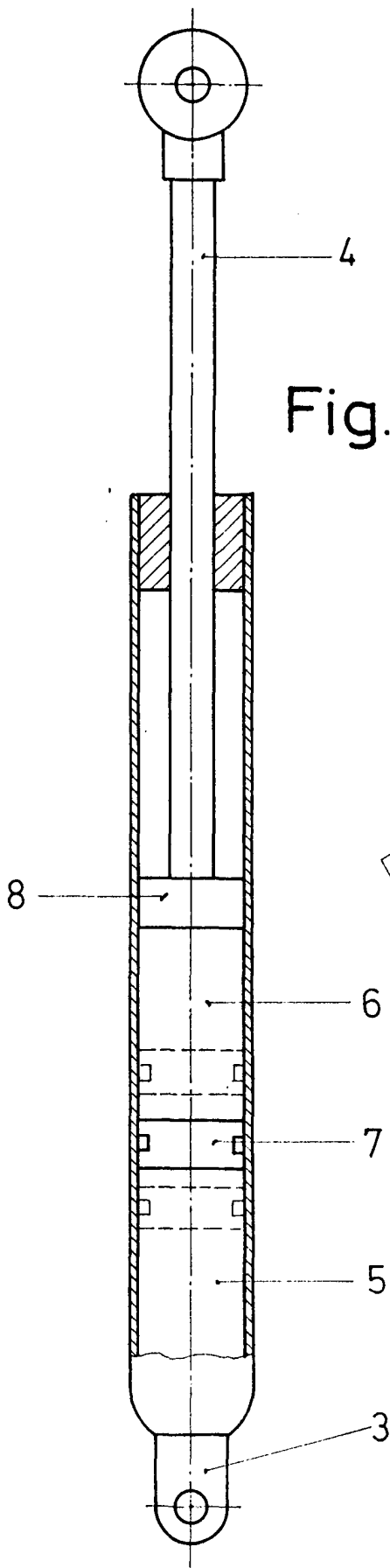
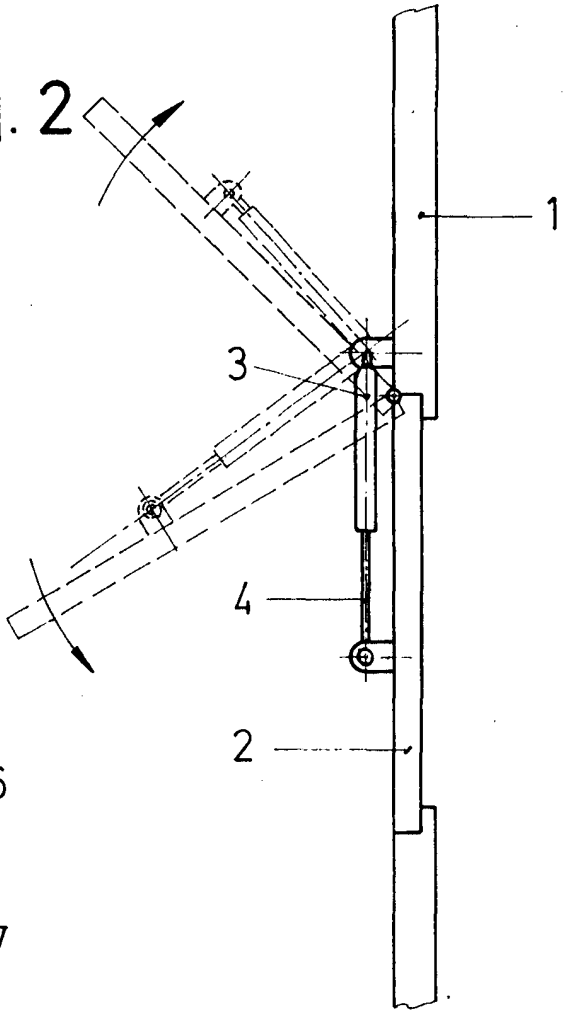

Fig. 2



Escala variable

Madrid **28 DIC. 1974**

EL Agente Oficial

MIGUEL FERNANDEZ - LOAYZA PINZON
P. P.

