



sición y creación, dentro de la línea educativa mas moderna, de ahí que este juguete será sin duda uno de los preferidos, circunstancias por las cuales su solicitante se hace merecedora del privilegio de exclusiva fabricación y venta del mismo -
5 en el territorio nacional, como consecuencia de su actual registro como Modelo de Utilidad.

El juguete a que nos venimos refiriendo, presenta como elemento fundamental o base de su estructuración, un cuerpo -
constituído por la superposición solidaria de varias formas -
10 prismáticas poliédricas, de tamaño distinto, una de las cuales adopta en el ejemplo de realización forma prismática cuadrangular, otra exagonal y otra cilíndrica, cuya superposición escalonada determina una alineación de mayor a menor tamaño conforme asciende, quedando esta estructura básica del juguete re-
15 matada inferiormente por un casqueté esférico, provisto de un tetón concéntrico, que hace de punto de giro del trompo, y superiormente en un pomo, solidario de un vástago helicoidal pro-
ductor del giro del cuerpo básico el cual podrá evolucionar individualmente o con la adaptación sobre el mismo de una o va-
20 rias piezas de diámetro diferente, portadoras en su centro de una abertura de configuración sustancialmente complementaria con cada uno de los cuerpos poliédricos escalonados del elemento base, de forma que al adaptar cada pieza sobre el elemento
25 poliédrico correspondiente, esta descansa sobre la base superior del elemento inmediato inferior, de forma que podrán adaptarse tantas piezas como estadios escalonados de cuerpos poliédricos exista en la pieza base, lográndose un conjunto estético cuya composición se deja a la creatividad del niño, y que es a su vez susceptible de evolucionar por el clásico sistema de -
30 eje helicoidal antes descrito.

Con el fin de que comprendamos con mayor claridad, las

..//..



características expuestas en el punto anterior, nos referiremos en lo sucesivo a una lámina de dibujos, en la que se ha representado un ejemplo práctico de realización de uno de estos trompos perfeccionados, debiendo constar que, dado el carácter aclaratorio que la referida lámina implica, su interpretación habrá de ser lo más amplia posible y sin limitación de parte alguna.

Estos dibujos, representados en sus diversas figuras como a continuación se relaciona:

Figura 1.- Vista en perspectiva del bloque básico o alma del trompo, en el que se pueden observar los distintos cuerpos o estadios prismáticos poliédricos, superpuestos y de tamaño diferente, escalonados en definición hacia la parte superior del trompo, cuyos cuerpos poliédricos están destinados a alojar sobre sí una serie de piezas discoidales, que encajan en su perímetro, y cuyas piezas podrán tener el diámetro, contorno y colorido que se desee, para una mejor estética del conjunto.

Figura 2.- Vista en perspectiva de la pieza discoidal inferior, del conjunto acoplable sobre el cuerpo paralelepípedo, la cual por lo tanto posee una abertura cuadrangular central, que encaja sobre dicho elemento del bloque básico del juego, quedando en consecuencia ubicada en su posición mas baja y adyacente al casquete esférico inferior, portador de la punta de giro del trompo, siendo laminar la constitución de esta pieza, que adopta por otra parte estructura circular en el ejemplo, con un borde cilíndrico, configurativo de una aleta perimétrica por ambas caras de la pieza, estando asimismo bordeada la abertura central por una aleta ortogonal.

Figura 3.- Vista en perspectiva de la pieza acoplable sobre la porción cilíndrica superior del bloque básico del trom



po y que penetra en ella hasta hacer tope sobre el cuerpp -
prismático exagonal inmediato inferior, disponiendo de la mis-
ma estructuración discoidal que la pieza de la figura 2, pero
con diámetro distinto y orificio central adecuado al sector en
5 que se aloja.

Figura 4.-Vista en perspectiva de la pieza de mayor diá-
metro, ubicada sobre el cuerpo intermedio del conjunto, y que
presenta en su centro una abertura exagonal, de correspenden-
cia y encaje en el sector adecuado del bloque básico del trompo.
10

Figura 5.- Detalle en perspectiva de un trompo, al que
se le han acoplado las distintas piezas, que por lo tanto que-
dan superpuestas, formando la estética de conjunto, aunque bien
podiera suprimirse alguna, sin menoscabo del perfecto funcio-
namiento del juguete.
15

Las distintas partes y elementos que componen las figu-
ras arriba referenciadas, los señalaremos, para su mejor y más
rápida localización en los dibujos, con las siguientes acota-
ciones numéricas:

20 Con -1- designamos el bloque básico o alma del trompo,
en cuyo interior se aloja el mecanismo impulsor y la varilla
helicoidal -2-, dotada del puño -3- de accionamiento, siendo
-4- el casquete esférico inferior, portador del apéndice -5-
o punta de giro, mientras que con -6- designamos el cuerpo -
25 prismático de mayor tamaño, sobre el que se sitúa el prisma
exagonal -7- de tamaño menor y finalmente el sector cilíndrico
-8- mas estrecho, formando entre todos ellos una estructura -
escalonada, susceptible de recibir unas piezas -9-, -10- y -
-11- respectivamente condición laminar discoidal, y portado-
30 ras en su centro de unas aberturas -12- -13- y -14-, enmarca-

../..



5 das por pestaña ortogonal perimétrica, y de estructura equi-
valente a la de los cuerpos prismáticos a los que se adapta
por superposición y encaje, determinándose la composición -
final del trompo a gusto del usuario, que podrá colocar to-
das o alguna de las piezas antes descritas, sin menoscabo -
del perfecto funcionamiento del dispositivo, presentando fi-
nalmente las piezas mencionadas una pestaña ortogonal peri-
métrica exterior, -15- cuyo reborde apoya sobre la pieza in-
ferior determinando un escalón interno, que salva la protu-
berancia de las aletas -16- del orificio central de cada pie-
za, para lograr una perfecta superposición de las mismas.

10 Una vez descritas suficientemente todas y cada una -
de las características esenciales del trompo perfeccionado
objeto del presente Modelo de Utilidad, solo nos resta indi-
car la posibilidad de que se fabrique en variedad de materia
15 les, tamaños, formas y coloridos, pudiendo acusar todas aque-
llas modificaciones de tipo accesorio que la práctica aconse-
je, tales como el número de cuerpos prismáticos del bloque
base, y por tanto el número de piezas a colocar en el mismo,
20 y el contorno de las mismas o forma poliédrica deseada, -
siempre y cuando no se altere lo esencial de su objeto, pues
to de relieve en la siguiente

NOTA REIVINDICATORIA

25 Los puntos no conocidos ni practicados en España, -
que se presentan para su exclusiva reivindicación en este -
modelo de Utilidad, son:

30 1.- Trompo perfeccionado, esencialmente caracteriza-
do por presentar, como elemento fundamental o básico de su
estructuración, un cuerpo, integrado por la superposición -
escalonada y solidaria de varias figuras prismáticas polié-

../..



5

10

15

20

25

dricas estando rematado dicho cuerpo inferiormente en un casquete esférico, portador de la punta de giro del trompo y cuyo cuerpo básico a su vez dispone en su interior del mecanismo convencional impulsor, siendo susceptible de acoplarse en la mencionada pieza básica, del trompo una serie de elementos discoidales independientes, de tamaño y forma variables portadores en su centro de una abertura, correspondiente al sector poliédrico sobre el que se encajan, presentando dichas aberturas por ambas caras de la pieza una alita ortogonal perimétrica, configurativa de una separación escalonada, que permite la perfecta superposición de las distintas piezas que componen el conjunto, disponiendo a su vez estas piezas de un reborde anular cilíndrico en su perímetro exterior, de manera que el usuario podrá componer a su antojo la estructuración estética del juguete, según el número de piezas que coloque y sin menoscabo del perfecto funcionamiento del conjunto, resultando además educativo, al precisar de un raciocinio para ubicar cada pieza discoidal sobre el sector poliédrico que le condiciona la abertura central de cada una de ellas.

2.- "TROMPO PERFECCIONADO", de conformidad en un todo en lo esencial y fines industriales a lo descrito en la precedente memoria descriptiva y gráficamente representado en los adjunto planos para su mejor comprensión.

Esta memoria consta de SEIS hojas, escritas o meca-

..//..



nografiadas por una sola cara a doble espacio.

Valencia, 17 DIC. 1974
por autorización de la interesada.

JOSE LOPEZ CORTES
P. P.

A large, stylized handwritten signature in black ink, written over the typed name "JOSE LOPEZ CORTES" and "P. P.".

208683

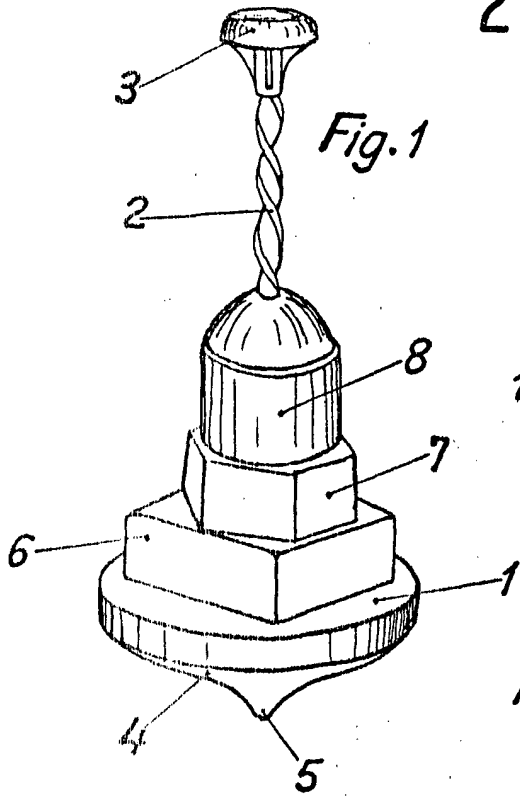

Fig. 1

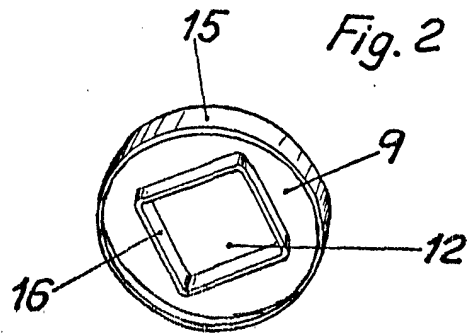

Fig. 2

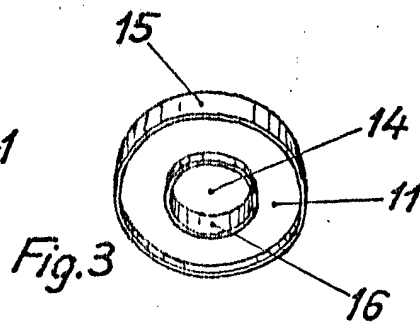

Fig. 3

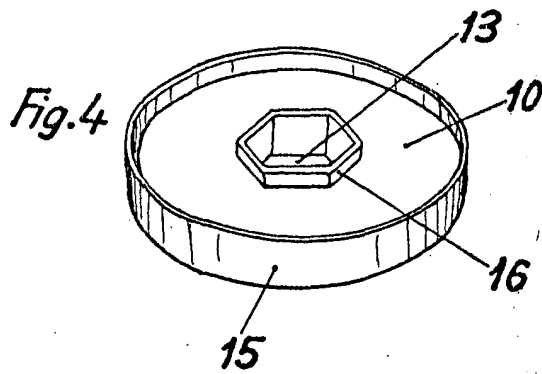

Fig. 4

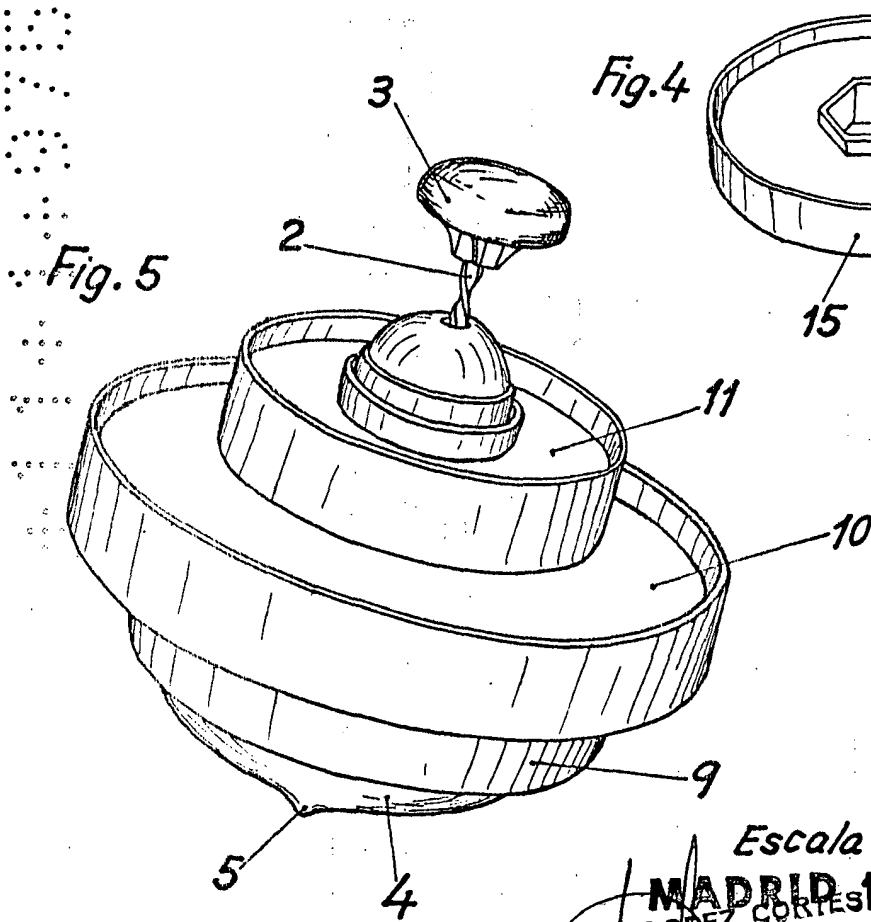

Fig. 5

Escala variable

MADRID 11 ENE 1975

JOSE LOPEZ CORTES
P. P.