

merosas propiedades que lo hacen sumamente práctico, como se verá a través de la descripción que sigue.

Como indica su enunciado, el objeto de este Modelo de Utilidad lo compone un conjunto integrado -
5 por una cartera de uno ó de dos bolsillos, preferentemente transparentes y de un folleto con varios dobleces en zig-zag para su plegado y desplegado en forma de acordeón, con la particularidad de que, al introducir la hoja ó pliegue de un extremo del folleto, dentro del bolsillo de la cartera, quedan ambas partes unidas sin necesidad de cosido, ni pegado alguno, convirtiéndose la
10 cartera en las tapas del folleto, el cual queda bien resguardado plegado entre las tapas, con posibilidad de consultar el folleto sin desprenderlo de la cartera pues sus dobleces quedan situados como las hojas de un libro, comodamente visibles por ambas caras.

Un folleto montado en la correspondiente cartera, según se ha expuesto, puede utilizarse como catálogo, prospecto con instrucciones sobre un objeto ó aparato y como lámina con las señales de tráfico ó con cualquier otro fin, siendo particularmente util en aquellos
20 casos en que haya de consultarse muchas veces y conservarse el mayor tiempo posible, dada la protección que las tapas le confieren. Dentro de estos y otros usos, - puede emplearse como un elemento de publicidad ó como medio soporte de folletos ó impresos de carácter comercial ó instructivo según el texto y figuras que en el folleto
25 ó lámina se impriman.

Para facilitar la comprensión de las caracte-

.../...

rísticas generales anteriormente expuestas, nos valdremos de una lámina de dibujos en la que se ha representado un ejemplo de conjunto cartera-folleto, al que no debe dársele ningún sentido restrictivo, sino mas bien
5 ámplio y general .

Las distintas figuras de los referidos dibujos representan como sigue:

Fig.1.- Vista de la cartera cerrada.

Fig.2.- Vista de la cartera abierta, con el
10 folleto plegado en su interior.

Fig.3.- Sección transversal por A-B, de la -
figura 2.

Fig.4.- Planta de la cartera abierta desprovista del folleto.

Fig.5.- Perspectiva de la cartera abierta con
15 el folleto sujeto a ella desplegándose.

Las partes principales del conjunto cartera-folleto representado como ejemplo en las figuras de los mencionados dibujos, se señalan en ellos con las
20 siguientes acotaciones numéricas:

La cartera se compone de una lámina de cualquier material adecuado, preferentemente plástico, con un hendido longitudinal -1- en el centro, para formar dos tapas -2- y -3-, que llevan soldadas, cosidas, pegadas ó unidas por cualquier otro medio las laminas -4-5-,
25 preferentemente transparentes y de plástico, formando dos bolsillos.

El folleto se designa con -6- y se compone de una hoja de papel, cartulina u otra materia, con múlti-

.../...



- 4 -

ples dobles -7-, siendo -8- el dobléz del extremo que va alojado en uno de los bolsillos, tal como el -5-, por el cual queda sujeto a la cartera y visible a través del bolsillo.

5 Como puede deducirse de lo expuesto y representado, el folleto plegable -6-, conteniendo por ejemplo las señales de tráfico, un mapa ó guía urbana u otro motivo, queda perfectamente protegido contra roces y suciedad que se le pudiera impartir al manejarlo, al quedar entre las tapas -2-3- (vease figura 1), unido a dichas tapas sin engrapados, cosidos ni pegado y de manera separable, y con posibilidad de cómoda y rápida consulta sin necesidad de separarlo ó desplegarlo, a causa de sus dobles en forma de acordeón.

10 El conjunto cartera-folleto descrito podrá fabricarse en variedad de tamaños, formas colores y materiales, conteniendo cualquier texto y figuras en relación con sea cual fuere el motivo y finalidad, siempre que todo ello quede comprendido en las características generales de la siguiente.

15 NOTA REIVINDICATORIA

Los puntos no conocidos ni practicados en España, que se reivindicán en este Modelo de Utilidad, son:

25 1.- Conjunto cartera-folleto, esencialmente caracterizado por el hecho de estar integrado por un cuerpo laminar, preferentemente de plástico, doblable por su mitad, dotado en una ó en ambas caras internas de una lámina preferentemente transparente, formando la ó las correspondientes bolsas, en una de las cuales va alojada la por-

.../...

208042

24



- 5 -

5 ción del extremo de una larga lámina de papel, ó cartulina, con múltiples dobleces en zig-zag, de manera que tal lámina, conteniendo cualquier motivo gráfico y texto, queda unida al cuerpo laminar de plástico formando una
10 cartera cuyas dos partes tienen la posibilidad de abrirse y cerrarse como las tapas de un libro, protegiendo entre ellas a la lámina doblada antes citada la cual puede ser consultada sin necesidad de desplegarla, si así se desea, ó desplegandola, sin separarla de su cartera protectora.

15 2.- "CONJUNTO CARTERA-FOLLETO", de conformidad en un todo en lo esencial y fines industriales a lo descrito en la precedente memoria descriptiva y gráficamente representado en los adjuntos planos para su mejor comprensión.

Esta memoria consta de CINCO hojas escritas ó mecanografiadas por una sola cara a doble espacio.

Madrid, 24 DIC. 1974

Por autorización de la interesada.

208642

24 DIC 1974



Fig.1

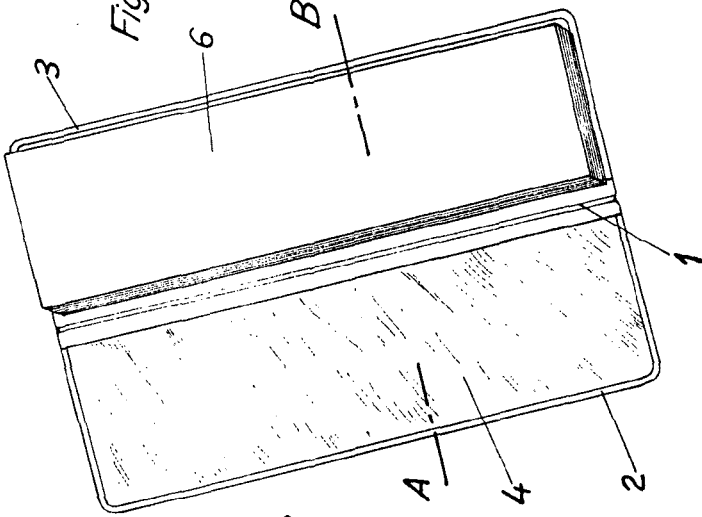
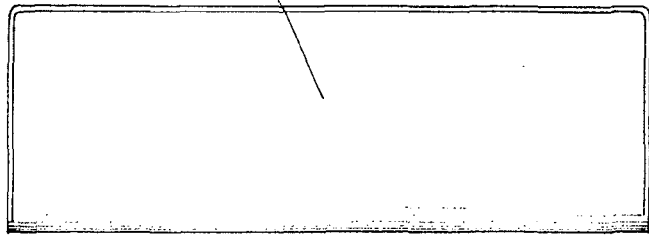

Fig.2

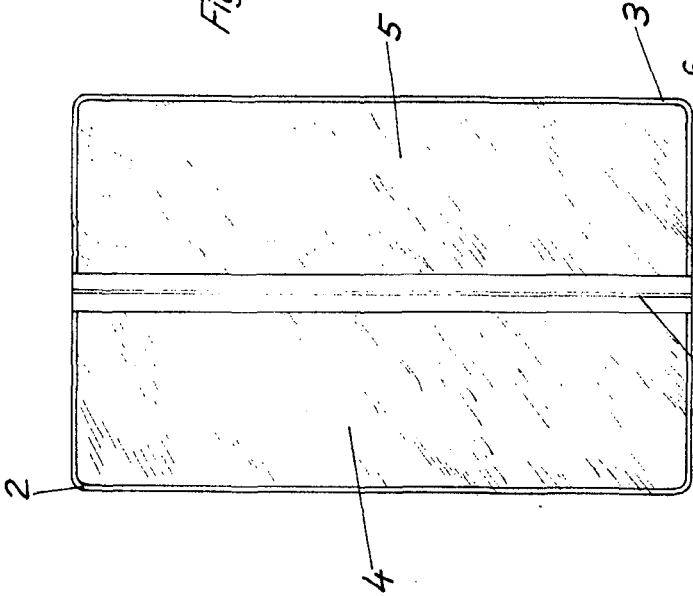

Fig.4

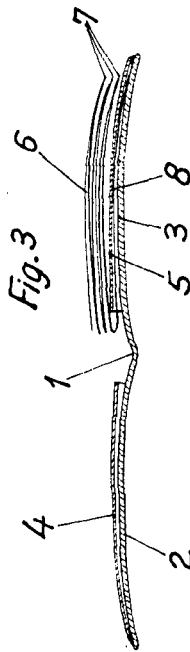

Fig.3

Sección A-B

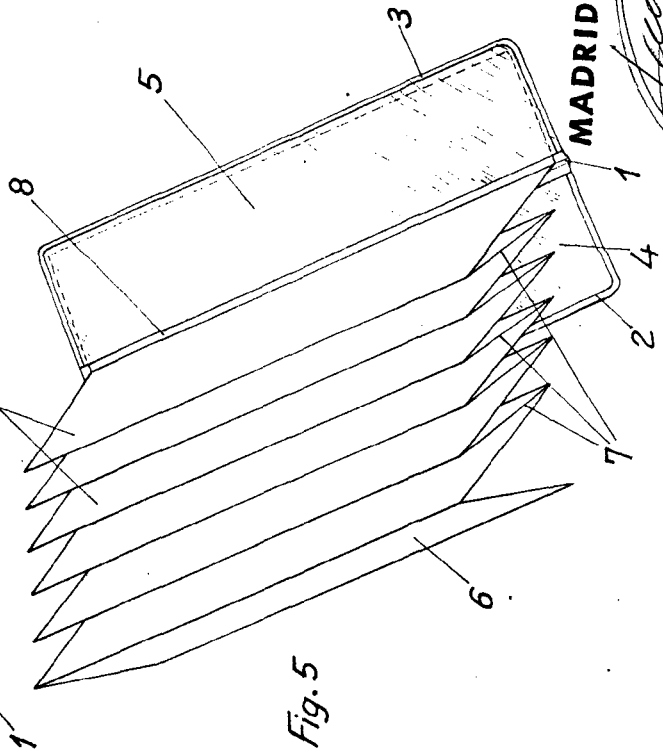

Fig.5

Escala variable

MADRID 24 DIC 1974

Alcalá