

208590

21 DIC



memoria descriptiva

F. e. 16-6-1976
111. 013 B65D

MODELO DE UTILIDAD

Que se solicita en España, por veinte años,
a favor de D. MARIANO SIMON FLETA, de nacionali-
dad española, residente en ZARAGOZA, Polígono -
Cogullada, Camino de Cogullada, nº 17 Nave 1, -
por:

"ESTUCHE CONTENEDOR DE DULCERIA".

.o.o.o.o.o.o.o.o.



El presente Modelo de Utilidad se refiere a un estuche contenedor de dulcería, preferente aunque no exclusivamente destinado a caramelos, bombones o similares.

5.- La notable oferta que de estos productos de dulcería se hacen al mercado, obligan a estar cambiando constantemente de presentación con el fin de mantener vivo un mercado que lo mismo que es fácil de ilusionar es propicio al cansancio.

10.- En este tipo de estuches es apropiado llegar a un paralelo con los adultos y, así, cualquier objeto o elemento que pueda significar atributos de una edad mayor que la del posible comprador siempre tendrá el éxito asegurado.

15.- Por ello se ha ideado la presente invención que conjuga las posibilidades de un estuche normal de dulcería con un aspecto atrayente y propicio a la ilusión de lo que se ha llamado el primer comprador actual, el niño.

20.- Para mejor comprensión vamos a describirlo sobre la adjunta lámina de dibujos que materializa una realización preferida de la misma dada a título de ejemplo sin



carácter limitativo. 20859

En los dibujos:

La figura 1 muestra una vista frontal, de pie, del envase en cuestión.

5.- La figura 2 muestra, en perfil, las piezas en que se descompone el estuche según la invención, y

La figura 3 muestra el contenedor propiamente dicho marcando la separación en dos coquillas machihembradas.

10.- En los dibujos se ve una realización del invento representando una pipa en la que -1- es el contenedor propiamente dicho en cuya cazuela se practica un planificado normal al eje de figura con el fin de disponer de una peana que lo mantenga en pie, y en su boca una tapa cóncava con tirador -3- que cierra el recipiente. La co

15.- la de la cazuela, cerrada para componer el recipiente - presenta una cabeza de encaje para dosar la boquilla -2- mientras que el estuche propiamente dicho -1- se descompone en dos coquillas -1'- y -1"- perfectamente encajables, una en otra, mediante un machihembrado apropiado.

20.- Dentro de la esencialidad de la invención caben va-

2083

210



riantes de detalle, asimismo protegidas y así podrá ser cualquiera la posición de la traza del plano de apoyo, - cualquiera la dimensión y naturaleza del encaje entre la cola y la boquilla, cualquiera la naturaleza de la unión entre ambas coquillas y, desde luego, cualesquiera las -

5.- dimensiones y materias en que se construya.

N O T A
 =====

Hecha la descripción del presente invento se hace - constar que lo que se declara como no divulgado ni practicado en España, comprende las siguientes:

10.-

R E I V I N D I C A C I O N E S
 =====

1ª.- "ESTUCHE CONTENEDOR DE DULCERIA", c a r a c t e r i z a d o por el hecho de estar formado por un reci - piente en forma de cazuela de pipa, de tal manera que la comba contraria a la cola presenta un sector planifica -

15.- do, normal o no al eje de figura, con lo que el referi - do recipiente podrá mantenerse en pie, en tanto que la comba permite y admite el encaje en su muñón de la pieza que simula la boquilla de la pipa.

20.- 2ª.-"ESTUCHE, según la reivindicación 1ª, c a r a c -



t e r i z a d o por el hecho de que la mencionada cazue-
 la presenta, en su boca, una tapa de encaje y cóncava -
 con tirador en su cuenco, en tanto que el propio reci -
 piente del contenedor está formado por dos coquillas uni
 5.- das entre sí mediante un machihembrado coplanario, que
 al encajar conforma la cazuela de la pipa.

3a.- "ESTUCHE CONTENEDOR DE DULCERIA".

Según se describe y reivindica en la presente memoria
 descriptiva que consta de cinco hojas mecanografiadas y
 10.- foliadas por una sóla de sus caras y lámina de dibujos
 que la ilustra.

MADRID, 21 DIC. 1974

EL AGENTE OFICIAL
 A. L. DE LAHERRAN Y DE LAS POZAS
 APODERADO

1194 11114

208590

208590

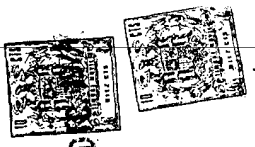

21 D

FIG. 1

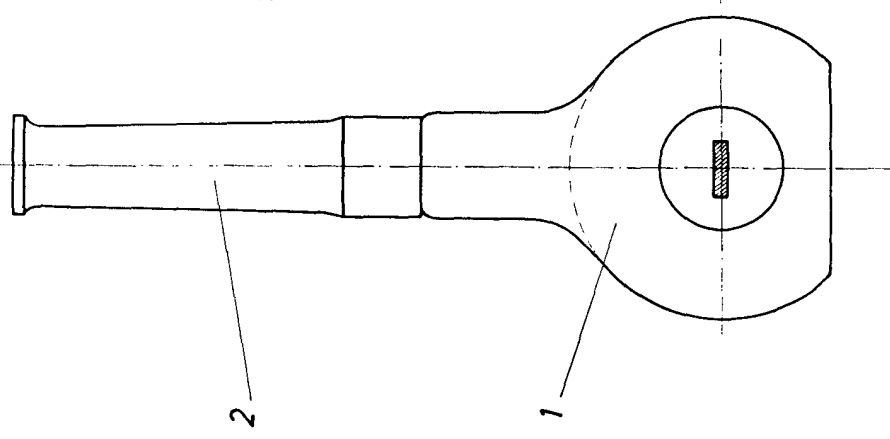

FIG. 2

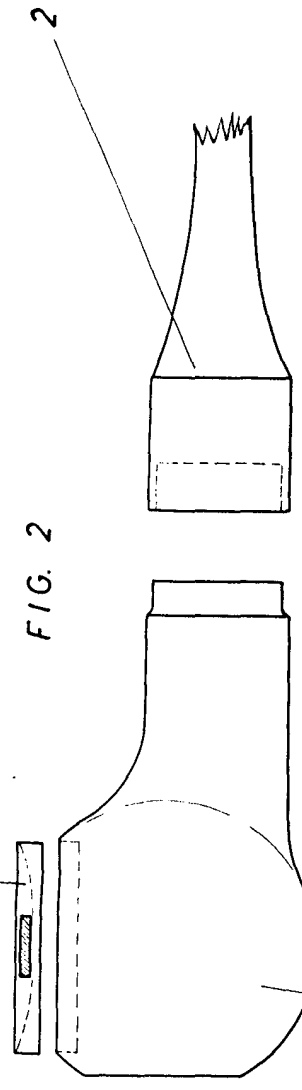
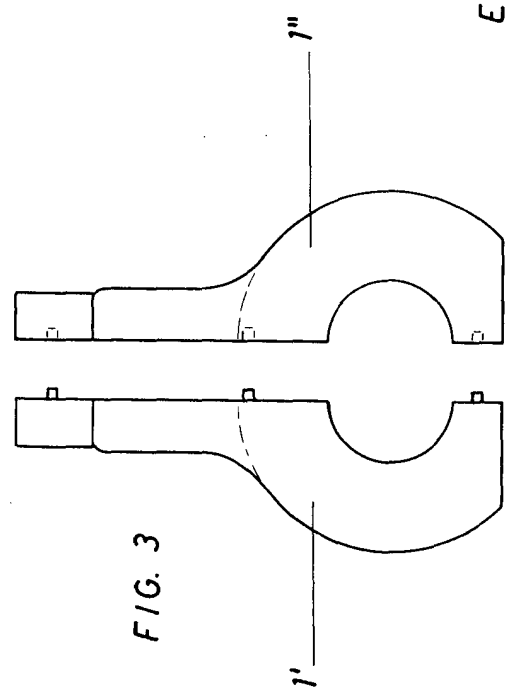

FIG. 3



Escala variable
MADRID, 21 DIC. 1974

M. L. DE LAHERRAN Y DE CAS PUEBAS
APOYADO
Escallos