

208589 21



memoria descriptiva

F.º 16-6-1976

Int. Cl.º	B65D

MODELO DE UTILIDAD
=====

Que se solicita en España, por veinte años,
a favor de D. MARIANO SIMON FLETA, de nacionali-
dad española, residente en ZARAGOZA, Polígono de
Cogullada, Camino de Cogullada, 17, nave 1, por:

"ESTUCHE CONTENEDOR DE DULCERIA".

.o.o.o.o.o.o.o.



208589

El presente Modelo de Utilidad se refiere a un estuche contenedor de dulcería, preferente aunque no exclusivamente destinado a caramelos, bombones o similares.

- 5.- El aumento del nivel de vida ha llegado hasta límites insospechados y es preciso, ahora, presentar los contenedores de dulcería, incluso la de tanta base de venta como caramelos de cualquier tipo y clase, con estuches llamativos, apetentes e incluso con doble uso que proporcione durante un tiempo determinado la ilusión de un juguete e incluso que lo sea o sustituya.
- 10.-

Con este fin se ha ideado un contenedor de caramelos y dulcería en general con la forma y manejo de una popular fregona en cuyo pozal se empaquen una cantidad determinada de dulces, en tanto que el escurridor sirva de tapa y precinto al estuche.

15.-

Para mejor comprensión de esta invención vamos a describirla sobre la adjunta lámina de dibujos en la cual se representa y materializa una realización preferida de la misma dada a título de ejemplo sin carácter limitativo.

20.-

208589



En los dibujos:

La figura 1 muestra un estuche en forma de fregona con la tapa cerrada y el palo introducido, y

5.- La figura 2 muestra una vista del mismo estuche con la tapa levantada y el empapador en vista aparte.

Como es lógico este popular elemento del menaje de una casa es lo suficientemente divulgado para que cualquier niña lo estime lo bastante apetente para inducir-la a la compra de un paquete de caramelos que, además, le ha de servir para un momento de juego que tantas veces vió en su casa y, así, podemos ver como el estuche

10.- -1- en forma de cubo de fregar con su asa acoplada mediante salientes enmuescados del costado del cubo y en cuya boca se encaja una tapa -2- con la forma exacta -

15.- del escurridor de la popular fregona y en cuya superficie se talla un orificio por el cual se introduce y enhebra el palo del empapador -3- que reproduce uno del natural, con su parte empapadora realizada en flexible y que puede realizar, dentro de unos límites, su cometido real, con lo cual se reproduce la utilidad del ob-

20.-



jeto real.

Dentro de la esencialidad de la invención caben va
 riantes de detalle, asimismo protegidas y así podrá -
 ser cualquiera la forma y manera del encaje de la tapa
 al pozal, cualquiera el enhebrado del palo a la tapa,
 y desde luego, cualesquiera las dimensiones y materias
 en que se construya, así como disponer o nó de elemen-
 to decorativo en el fondo del pozal, realizado por -
 cualquier medio oportuno.

5.-

10.-

NOTA

Hecha la descripción del presente invento se hace
 constar que lo que se declara como no divulgado ni prac-
 ticado en España comprende las siguientes:

REIVINDICACIONES

15.-

1a.- "ESTUCHE CONTENEDOR DE DULCERIA", caracte-
 rizado por el hecho de estar compuesto por un po-
 zal en forma de cubo de fregar con el fondo ornamenta-
 do por cualquier medio apropiado y cuya asa se sujeta
 por acoplamiento a unos salientes cercanos al brocal -

20.-

y cuya boca se cierra mediante una tapa que reproduce,



exactamente, la forma del escurridor de una fregona, la cual tapa presenta un orificio en el cual se enhebra el palo del empapador que tiene las mismas características que uno real.

5.-

2ª.- "ESTUCHE CONTENEDOR DE DULCERIA".

Según se describe y reivindica en la presente memoria descriptiva que consta de cinco hojas mecanografiadas y foliadas por una sólo de sus caras y lámina de dibujo que la ilustra.

21 DIC. 1974

MADRID,

EL AGENTE OFICIAL.

A. L. DE LAHERRAN Y DE LAS POZAS
APOD. LEG.

208599

208589

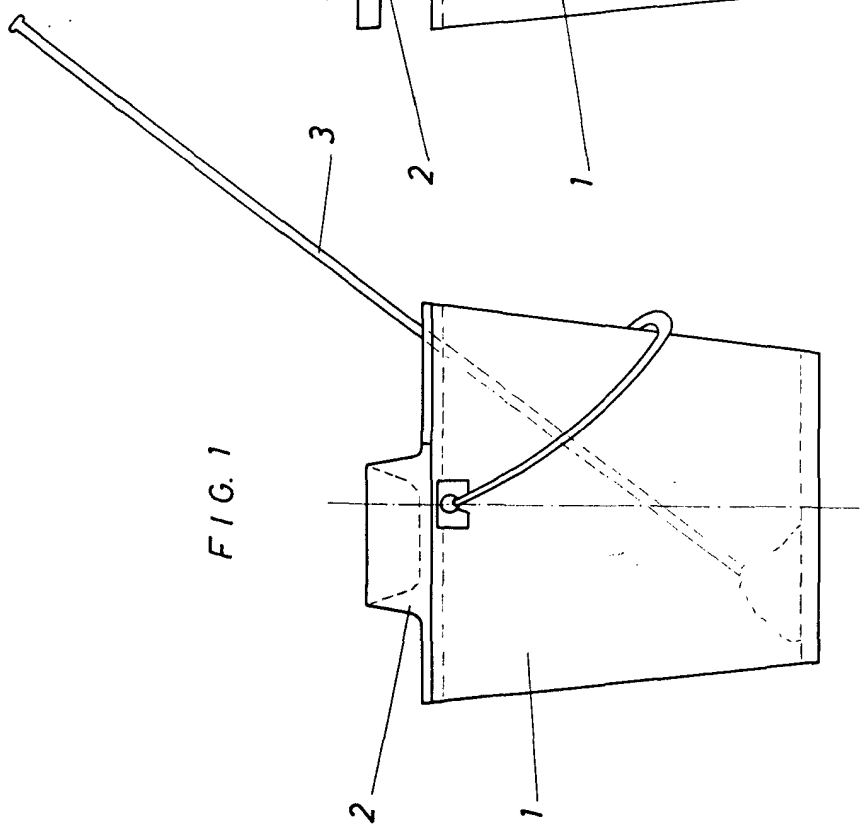
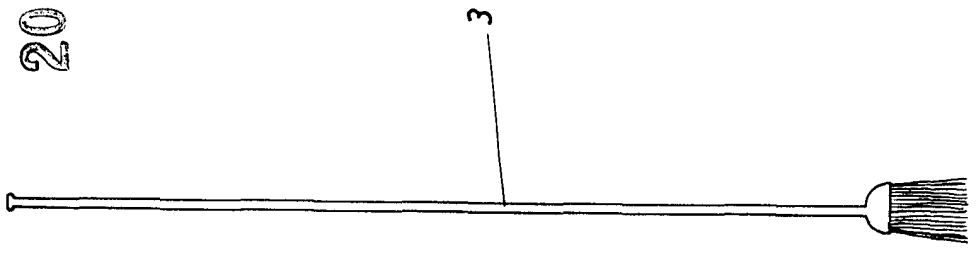
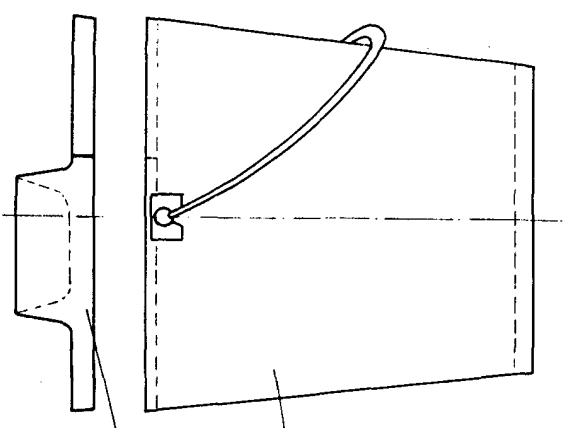

FIG. 2



Escala variable
MADRID, 20 DIC. 1974

A. L. DE LAHERRAN Y DE LOS POZAS
APODERADO

Escalator