

208522



208522

MALA REPRODUCCION
POR DEFECTO DEL ORIGINAL

PRIMER CERTIFICADO DE ADICION

por "MEJORAS EN EL OBJETO DE LA PATENTE Nº 201.791", relativa a "DISPOSITIVO ELECTRICO VIBRADOR PARA RECEPTORES DE BATERIA", a favor de Don Victor MONTANER GUAL, de nacionalidad española, residente en Barcelona, Principe de Vergara, 25. - - -

MEMORIA DESCRIPTIVA

El objeto principal de las mejoras que motivan la solicitud de este certificado de adición, es la utilización de la corriente continua procedente de acumuladores con destino a aparatos receptores de batería, puesto que se parte de la base de que ésta, que es muy apta para el encendido y demás necesidades del motor de explosión, no lo es igual para la mayoría de fórmulas de conexión por las que se rigen los receptores de radio que se instalan también en los vehículos. Para ello, intercala en el paso de fluido, un nuevo elemento de gran sensibilidad al campo magnético de una bobina que ejerce sobre una placa vibrante la acción de una constante oscilatoria capaz de modificar el sentido de la corriente. Mediante esta fórmula correcta, no solo se eliminan las interferencias derivadas de la distribución del encendido del motor, sino que se remedia la parasitología que producirían

208522



- 2 -

todas las incidencias de la instalación del coche y de la propia energía del vehículo.

5 Para la descripción de lo expuesto, utilizaremos las citas numéricas de los dibujos de la hoja gráfica adjunta. En ella y, a título de ejemplo de un caso de realización práctica del mismo, se representa en la Fig. 1, vista en perspectiva, una parte del dispositivo que es la central y más importante: el cuadro vibrador. En la Fig. 2, se localiza dicho cuadro en el interior del montante que lo soporta; la Fig. 3, muestra el dispositivo visto de perfil y semi-esquemático para estudiar su estructuración, y en la Fig. 4, se muestran las partes de su cobertura externa.

10 Está constituido, por lo tanto, por un montante cuadrangular de soporte -1-, en cuyo espacio interior, sujeto por dos ejes inferiores que son tornillos pasadores, se sitúa el cuadro vibratorio -2-. Este, está formado por una pieza en forma de U, cuyas puntas superiores une un travesaño que es, en realidad, una placa de acero conductor -3-, con baño de cobre. Este cuadro, que es de metal delgado, lleva solidario de sus columnas laterales, dos piezas de puente insertas una en cada cara, -4 y 4'-, las cuales presentan dos extremidades superiores (véase Fig. 1), en cuyos respectivos vértices tienen sendas plaquitas de tungsteno -5-, que son los medios de tope por los que establecen el contacto alternativo. El montante -1-, es el bastidor o soporte que unifica y reúne todo el conjunto. De su travesaño superior pende la bobina -6-, que actúa de imán sobre el cuadro vibrador, por tener un polo exterior -7-, a una distancia de décimas de milímetro de la placa de acero de este, y su travesaño inferior tiene dos orificios en correspondencia con los del cuadro por donde pasan los dos tornillos -11-, que son el eje de fijación

15

20

25

30



de todas las demás piezas que vemos desglosadamente en la Fig. 3. Así, por medio de dos piezas de baquelita -8-, se aísla la base del cuadro respecto a los refóros -9-, contra los que se aplican las cuatro piezas restantes que mantienen en sus vértices los otros medios "platinés" de tungsteno -10-, que se oponen a los del cuadro vibrador. A estas cuatro piezas las recubre otra placa de mica aislante -12-, y finalmente, la cubierta metálica -13-, sobre la que presiona la tuerca de fijación del eje tornillo. Las conexiones se establecen por un filamento que parte de cada uno de los refóros -9-, y perforando el disco de base, terminan en las clavijas -14-, de la cara inferior. Existen otras dos conexiones que unen la bobina con uno de los polos inferiores -15-, y otra que une el bastidor con una de las clavijas, formando masa neutra -16-. El soporte o base inferior donde van clavadas las patas de conexión (clavijas), está formado por un círculo de baquelita -17-, de plancha prensada de 2 mm. de espesor aproximadamente, con dos capas de goma, superior e inferior, adheridas a dicho círculo; y las clavijas son seis para las entradas y salidas de corriente.

Todo el aparato superior está recubierto por encima de la base, mediante cubiertas de caucho poroso de grosor variable; la parte alta, por una camisa cilíndrica -18-, y el cuerpo de conexiones, introducido en un vaso circular -19- con seis dientes superiores salientes y entalladuras en las que encaja bien el aparato, constituyendo, junto con la camisa mencionada, un revestimiento protector que verifica un doble cometido de amortiguación de sonido y de excesiva trepidación. A su vez, todo este conjunto está introducido en un tubo ciego -20-, formando tapa, el cual puede ser de aluminio, zinc o cualquier metal ligero. Su trabajo consiste en



que, una vez puesto en contacto con el funcionamiento del receptor, después de encendido y al recibir la corriente de la batería, pasa ésta inmediatamente por el campo imantado de la bobina superior que, ejerciendo su atracción sobre la placa superior del cuadro, crea una sucesión constante de oscilaciones que ponen en vibración al cuadro. Ello origina una intermitencia de contacto entre los cuatro pares de platinas de tungsteno que, sincrónicamente, rectifican la corriente continua que procede de la batería, en alterna de baja tensión, la cual es suministrada al receptor por uno de los polos o pares de conexiones y recibida de nuevo por los otros dos pares como corriente de alta, también alterna, donde se rectifica nuevamente a continua para pasar al campo magnético de la bobina donde inicia nuevamente el ciclo característico de alternación, que es lo que constituye la finalidad básica del certificado de adición.

Analizada la naturaleza del objeto de esta invención, así como la manera de ponerla en práctica, se hace constar que todo cuanto no la altere ni modifique en su esencialidad, podrá estar sometido a las variaciones de detalle que convengan a las necesidades de fabricación.

- N O T A -

Se reivindica como objeto de este Certificado de Adición:

1º.- Mejoras en el objeto de la Patente 201.791 relativa a un dispositivo eléctrico vibrador, para receptores de batería, constituidas por un cuadro de acero y baño de cobre el cual es solidario de cuatro pares de soportes aislados, provistos en sus vértices de otras tantas platinas de tungsteno, destinadas a establecer un contacto pulsador alternativo, que modifica la índole del fluido en tránsito.

2º.- Las propias mejoras en el objeto de la patente 201.791



relativa a un dispositivo eléctrico, vibrador, para receptores de batería de la reivindicación anterior, cuyo cuadro citado está capacitado para un movimiento pendular oscilante, colocándolo dentro de un bastidor que lo sitúa a décimas de milímetro de un polo descubierto, de una bobina colocada superiormente y que, afectándole con su campo magnético cuando recibe la corriente, es la causa de la vibración intermitente que verifica con periodos de 100 por segundo, o de mayor frecuencia, relacionada directamente con la potencia de la batería.

3º.- Las propias mejoras en el objeto de la patente 201.791, relativa a un dispositivo eléctrico, vibrador, para receptores de batería de las reivindicaciones anteriores, en el que el sistema de conexiones pasa a las clavijas en número de seis de su base, que toman y difunden la corriente del cuadro general del dispositivo.

4º.- Las propias mejoras en el objeto de la patente 201.791, relativa a un dispositivo eléctrico, vibrador, para receptores de batería de las reivindicaciones anteriores, el cual se protege y recubre por un capuchón o camisa cilíndrica, de caucho poroso, combinada con el bloque, del mismo material y naturaleza, en que se empotra la base del aparato, estando todo el conjunto incluido en el interior de una tapa externa que es un tubo metálico, cilíndrico, cerrado superiormente.

5º.- MEJORAS EN EL OBJETO DE LA PATENTE 201.791, RELATIVA A UN DISPOSITIVO ELECTRICO, VIBRADOR, PARA RECEPTORES DE BATERIA.

Madrid, 28 de Marzo de 1.953

FERNANDO PERAIRE

P. P.



1953

Fig. 1

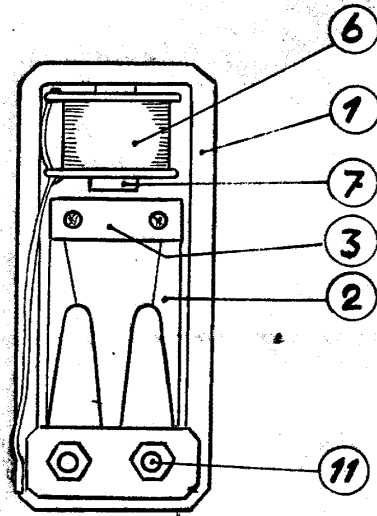
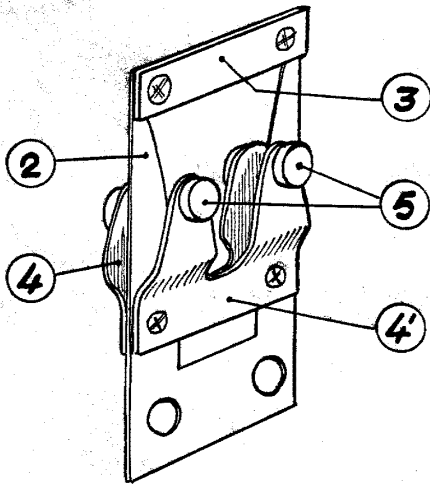

Fig. 2

20852

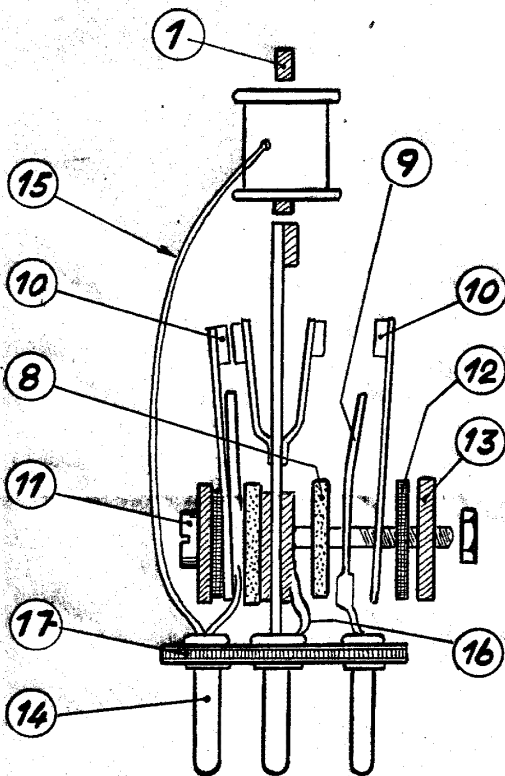

Fig. 3

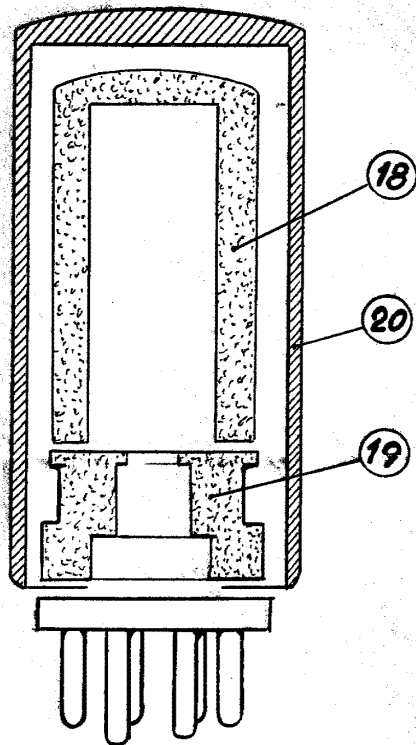

Fig. 4

Madrid, 28 MAR 1953

p.a. Fernando Peraire

pp.

Escala variable.

[Handwritten signature]