

208502



F.e. 16-6-1976
Int. el. B66C

MEMORIA DESCRIPTIVA

correspondiente a la solicitud de concesión de un.....

MODELO DE UTILIDAD

SOLICITANTE: MAQUINARIA Y UTILES DE LA CONSTRUCCION SA, de nacionalidad española

RESIDENCIA: Catra. de Logroño, km. 4.-ZARAGOZA

ENUNCIADO: "DISPOSICION PERFECCIONADA DE GRUAS
CONVERTIBLES"

Prioridad: Patente n.º del



1

La presente memoria descriptiva tiene como fin la declaración del objeto sobre el cual ha de recaer el privilegio de explotación industrial y comercial exclusivo en el territorio nacional de un Modelo de Utilidad de acuerdo con la vigente Legislación sobre Propiedad Industrial que, como el enunciado indica, se trata de "DISPOSICION PERFECCIONADA DE GRUAS CONVERTIBLES".

5

10

La presente invención trata sobre una disposición de grúas convertibles, según la cual dichas grúas están formadas por un caballete-soporte sobre el que va montado un cabrestante.

15

El cabrestante posee unos medios de fijación y sendas orejetas, entre las cuales va dispuesto un pasador, en la determinación de un punto de unión articulada.

20

En este pasador se puede montar facultativamente, una estructura de una grúa-torre, o un brazo de una grúa pluma, de forma que una vez realizado el montaje de uno de ellos, se les haga bascular hasta su correcta posición operativa, en la cual es anclado por los mencionados medios de fijación.

25

Como se puede apreciar por lo ya descrito, con nuestra disposición se logra la transformación de una grúa-pluma, en una grúa-torre o viceversa, de una forma sencilla y rápida, ya que sólo se requiere el montaje selectivo de la estructura de la primera, o del brazo de la segunda y en ambos casos este montaje presenta una gran sencillez.

30

Para comprender mejor la naturaleza del invento en el plano adjunto hacemos una representación esquemática de su utilización, no siendo en absoluto limitativa y susceptible por ello de las modificaciones accesorias que no alteren

208502



1

las características esenciales.

La figura 1 es una vista en perspectiva de un caballete (1) en el que va montado un cabrestante (4) según la disposición preconizada.

5

La figura 2 y 3 son sendas vistas esquemáticas de las cuales, en la primera se aprecia cómo queda montada la estructura (9) de una grúa torre, mientras que en la segunda se ha representado montado el brazo (12) de una grúa-pluma.

10

En ellas se anotan las siguientes particularidades:

15

20

25

- 1.- Caballete-soporte
- 2.- Pasador
- 3.- Orejetas
- 4.- Cabrestante
- 5.- Medios de fijación
- 6.- Tirantes
- 7.- Polea
- 8.- Armazón
- 9.- Estructura
- 10.- Zona de ensamblaje
- 11.- Contrapesos
- 12.- Brazo
- 13.- Tirantes

25

La presente invención trata sobre una disposición de grúas convertibles según la cual dichas grúas están formadas por un cabrestante (4) que va montado sobre un caballete-soporte (1) con posibilidad de giro completo respecto a éste, mediante un rodamiento de rodillos cónicos.

30

Este cabrestante (4) posee unos medios de



1

fijación (5) consistentes en unos vástagos fileteados provistos de sus correspondientes tuercas y presenta unas orejetas (3) frontales, entre las cuales va montado un pasador (2), determinando un punto de unión articulada.

5

Así mismo, este cabrestante (4) lleva acoplada una polea (7), a través de un armazón (8) y de unos tirantes (6) de afianzamiento -ver figura 1-.

10

Esta disposición hace efectivo que en el punto de unión articulada pueda acoplarse la estructura (9) de una grúa-torre, para quedar tal y como se ha representado a trazo y punto en la figura 2 y posteriormente, mediante el accionamiento de la polea (7) hacer bascular a dicha estructura (9) hasta su posición operativa, en la cual es anclada por los correspondientes medios de fijación (5) -ver figura 2-

15

De igual forma, tal y como se aprecia en la figura 3, puede verificarse el montaje del brazo (12) de una grúa-pluma, que se fija en su posición mediante los tirantes (13), anclados a los medios de fijación (5).

20

Como se puede comprobar, con la disposición preconizada, se logra la transformación de una grúa-torre en una grúa-pluma o viceversa, con gran sencillez.

25

Por otra parte, la configuración del armazón (8) y del caballete (1) determina unos espacios para los contrapesos (11), mientras que la estructura (9) está formada por sendas partes ensambladas por la zona (10), lo que facilita su transporte.

30

Descrita suficientemente la naturaleza del presente invento, así como su realización industrial, sólo cabe añadir que en su conjunto y partes constitutivas es posible introducir cambios de forma, materia y disposición en cuanto



1 tales alteraciones no supongan variación sustancial del mismo.

El solicitante, al amparo de los Convenios Internacionales sobre Propiedad Industrial, se reserva el derecho de extender esta demanda a los países extranjeros si fuera posible, reivindicando la misma prioridad de la presente solicitud.

NOTA

10 El Modelo de Utilidad que se solicita como nuevo en España por veinte años, de acuerdo con la vigente Legislación sobre Propiedad Industrial, deberá recaer sobre "DISPOSICION PERFECCIONADA DE GRUAS CONVERTIBLES", en todo de acuerdo con las siguientes:

REIVINDICACIONES

15 1.- Disposición perfeccionada de grúas convertibles, caracterizada porque se forman a base de un cablete-soporte y de un cabrestante, el cual va montado sobre aquel, poseyendo acoplada una estructura de polea así como unos medios laterales de fijación y unas orejetas frontales entre las cuales va dispuesto un pasador, en el que facultativamente puede montarse articuladamente una estructura de una grúa -torre o un brazo de una grúa-pluma, cualquiera de los cuales podrá bascular alrededor del antedicho pasador, hasta ocupar su correcta posición operativa, en la cual quedará anclado mediante los antedichos medios de fijación laterales; de forma que el montaje selectivo de dicha estructura o del mencionado brazo, hace efectiva la transformación de la grúa.

25 2.- "DISPOSICION PERFECCIONADA DE GRUAS CONVERTIBLES"

30 Según queda sustancialmente descrito en la



1

presente memoria descriptiva que consta de seis hojas mecanografiadas por una sola cara acompañada de sus correspondientes dibujos.

Madrid, 19 DIC. 1974

El Agente Oficial

MIGUEL FERNANDEZ LOAYSA PINZON
P. P.

5

10

15

20

25

30

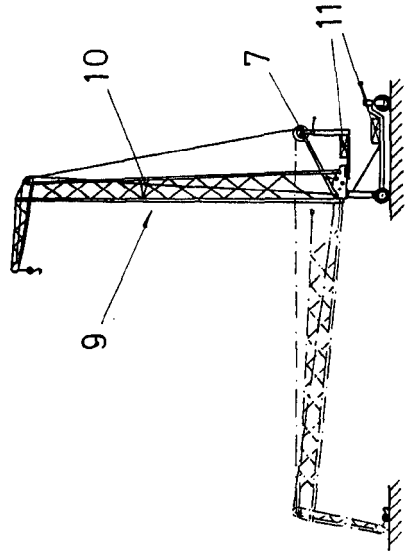

Fig. 2

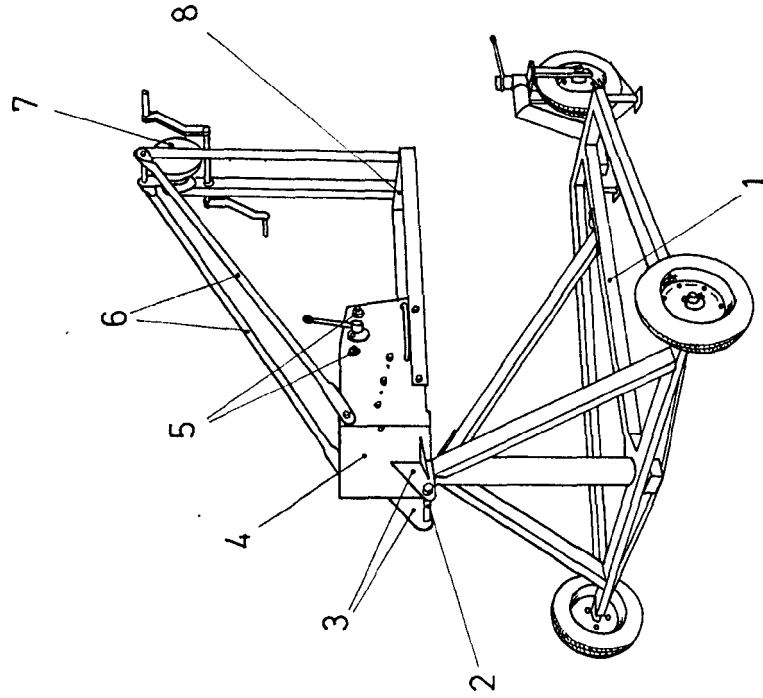

Fig. 1

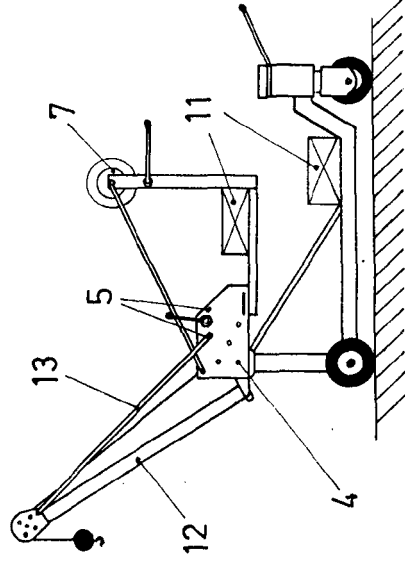

Fig. 3

Escala variable
Madrid 19816, 1974
El Agente Oficial
MIGUEL FERNANDEZ - IBAÑETA PINZON
P. R.