

208478

78



Fe. 18-6-1946

Int. Cl. B 65 D

MEMORIA DESCRIPTIVA

correspondiente a la solicitud de un

MODELO DE UTILIDAD

Solicitante: SUNBEAM PLASTICS CORPORATION

Residencia: EVANSVILLE, Indiana, Estados Unidos

Enunciado: UN CIERRE DE SEGURIDAD PERFECCIONADO  
PARA UN ENVASE

EXTRACTO

Se describe aquí un cierre de seguridad para un recipiente o envase. El recipiente tiene un cuello roscado, un estribo periférico, y uno o más esconces receptores de lengüetas y superficies precedentes de acción de leva, sobre la periferia del estribo periférico. El tapón o casquete posee una pared interior roscada internamente, y una falda exterior, concéntrica, espaciada. La falda tiene en su borde inferior una o más lengüetas proyectadas hacia abajo. La rotación del casquete con respecto a la botella hace que la lengüeta ajuste con una superficie de leva. La rotación continuada del casquete lleva a la lengüeta al interior del esconce correspondiente, bloqueándose y desbloqueándose así, a voluntad, dicho casquete sobre el cuello del envase. Para quitar el casquete taponador se aplica primeramente una fuerza de compresión hacia dentro a la falda de dicho casquete, flexionándose así la lengüeta hacia fuera a fin de liberar la misma del esconce, tras de lo cual puede hacerse girar el casquete libremente en la dirección de desenrosque. En otra forma de ejecución, el cuello del envase y el casquete poseen una o más roscas parciales, con lo que se empuja el casquete sobre el cuello, que tiene igualmente una acción de leva sobre la lengüeta o lengüetas hacia fuera, y a continuación se hace girar el casquete sólo en una revolución parcial para hacer ajustar el mismo con el fileteado y hacer penetrar la lengüeta en el esconce.

ANTECEDENTES DE LA INVECCION

Muchas sustancias que se conservan en el hogar, tales como detergentes, compuestos para limpieza, insecti-



5 cidas y productos farmacéuticos, son potencialmente dañinos para los niños. Tales sustancias se conservan comunmente en diversos envases o recipientes. Lo ideal es que tales envases sean fáciles de abrir mediante un acto intencionado de una persona adulta, pero que ello ofrezca una acusada dificultad para un niño pequeño.

10 Se han propuesto en el pasado muchos cierres de seguridad. Sin embargo, la mayor parte de estos esfuerzos han producido cierres que adolecían de diversos defectos. Algunos de los cierres propuestos tienen estructuras relativamente complejas, requiriendo una multiplicidad de partes o piezas, tales como elementos del tapón o casquete -interior y exterior-, separados, manguitos anulares o una llave abridora especial. Tales estructuras son caras de producir debido a su complejidad y no han sido adoptadas ampliamente.

15 También se han propuesto tapones unitarios de seguridad. Muchos de ellos tienen el inconveniente de que han de ser suficientemente flexibles para permitir que sean presionados y flexionados hacia fuera. El resultado de ello es que se reduce la efectividad de la hermeticidad, creándose un serio problema de escapes.

20 RESUMEN DE LA INVENCION.-

25 Conforme a esta invención, se aporta un casquete unitario para cerrar la boca de un envase provisto de un cuello y de un estribo periférico en la base del cuello y rodeando al mismo. El casquete está fabricado en un material elástico y posee una superficie superior circular, una pared anular interior proyectada hacia abajo, y una falda exte-

30

208478



rior concéntrica. El cuello del recipiente y la pared interior del casquete poseen elementos cooperantes para retener el casquete sobre el recipiente, los cuales ajustan, en parte al menos, mediante rotación del casquete sobre el cuello. La pared interior del casquete está diseñada de modo que es más rígida que la falda exterior, con lo que la falda exterior es relativamente más flexible que la pared interior del casquete que cierra el cuello del envase. La falda exterior tiene una o más lengüetas proyectadas hacia abajo. El estribo periférico del envase presenta uno o más esconces para lengüeta formados en su periferia externa. El estribo periférico del envase puede poseer una superficie de acción de leva precedente al esconce para la lengüeta. En otra forma estructural, la lengüeta posee una superficie de leva en su cara interna. En cualquiera de las formas de realización, los últimos movimientos del casquete sobre el cuello del envase hacen que la lengüeta sufra una acción de leva radialmente hacia fuera, y la rotación final del casquete sobre el cuello del envase pone a la lengüeta circunferencialmente en alineación con el esconce correspondiente. La elasticidad de la falda del casquete dispara a la lengüeta al interior del esconce para bloquear al casquete contra la rotación inversa. Para quitar el casquete se fuerza éste primeramente, deformando la falda exterior a fin de desencajar la lengüeta del esconce, y se afloja después el casquete, liberándolo del envase mediante rotación.

El objeto de esta invención es el de aportar un cierre de seguridad perfeccionado, que puede ser fácil-

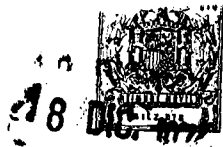

mente abierto por un adulto, pero que limita el acceso de los niños al contenido del envase.

BREVE DESCRIPCION DE LOS PLANOS.-

5 La fig. 1 es una vista lateral en alzado con partes suprimidas y partes en sección, de un casquete o tapón según el invento;

la fig. 2 es una vista en planta del casquete representado en la fig. 1, con partes suprimidas, ilustrado en su configuración normal;

10 la fig. 3 es una vista en sección transversal horizontal practicada a lo largo de la línea 3-3 de la fig. 1 y que muestra el casquete en su configuración deformada;

la fig. 4 es una vista en perspectiva desde abajo, del casquete, representado en las figs. 1-3;

15 la fig. 5 es una vista fragmentaria en alzado que muestra el casquete de las figs. 1-4, ilustrando cómo se flexiona el casquete para liberar inicialmente la lengüeta de la posición de bloqueo;

20 la fig. 6 es una vista en perspectiva superior fragmentaria, del envase;

la fig. 7 es una vista fragmentaria parcialmente en sección vertical y parcialmente en perspectiva, de un casquete para una segunda forma de realización de un cierre de envase conforme a la presente invención;

25 la fig. 8 es una vista en planta de un cuello de botella y un estribo periférico, según la estructura representada en la fig. 7;

30 la fig. 9 es una sección transversal vertical, fragmentaria practicada a lo largo de la línea 9-9 de la fig. 8, que muestra la lengüeta de acción de leva a mayor



escala;

la fig. 10 es una vista similar a la fig. 8 pero existe una modificación de la forma de ejecución representada en las figs. 7-9;

5 la fig. 11 es una vista en perspectiva inferior de otra forma más de ejecución de un casquete para el cierre de un envase conforme a la presente invención;

10 la fig. 12 es una vista superior en perspectiva, fragmentaria, de un cuello de un envase para uso con el casquete representado en la fig. 11;

la fig. 13 es una vista fragmentaria en alzado de la estructura de las figs. 11-12 que muestra la lengüeta de bloqueo en posición de desbloqueo;

15 la fig. 14 es una vista fragmentaria en alzado de otra forma de ejecución del invento que comprende sólo roscas parciales sobre el cuello del recipiente y el casquete;

la fig. 15 es una vista en planta del cierre de seguridad representado en la fig. 14;

20 la fig. 16 es una vista fragmentaria en perspectiva frontal del cuello de un envase, que muestra las roscas parciales de esta forma de ejecución representada en la fig. 14;

25 la fig. 17 es una vista similar a la fig. 7, pero que representa la forma de realización del invento representada en las figs. 14-16.

la fig. 18 es una vista lateral fragmentaria en alzado, con partes suprimidas, que muestra otra modificación más de la invención;

30 la fig. 19 es una vista seccional horizontal, frag-

20478



mentaria, practicada a lo largo de la línea 19-19 de la fig. 18;

5 la fig. 20 es una vista fragmentaria en perspectiva, de la porción del cuello del envase, según la forma de ejecución que aparece en la fig. 18;

la fig. 21 es una vista fragmentaria en perspectiva de la parte del cuello y el estribo periférico de un envase que presenta una modificación del invento; y

10 la fig. 22 es una vista fragmentaria en planta del cuello del envase que se ha representado en la fig. 21.

DESCRIPCION DE LAS FORMAS DE EJECUCION PREFERIDAS.-

Se ha representado en la fig. 1 un envase 10 y un tapón o casquete 11, según la invención. El envase 10 presenta un fondo 12, una pared lateral 13, un cuello roscado 14 y un estribo periférico 15 que se extiende hacia fuera desde la base del cuello roscado 14 hacia la pared lateral 13. El estribo periférico del envase, 15, tiene un par de superficies de leva opuestas 16 y unos esconces espaciados 17 para el encaje de lengüetas, en su periferia exterior. (Según representado en la fig. 1, el envase tiene un estribo periférico plano). El término "estribo periférico" se emplea aquí para designar la porción del envase que se extiende hacia fuera a partir del cuello roscado 14, hacia la pared lateral 13, independientemente de la forma que dicho estribo tenga.

25 El casquete o tapón 11 tiene una superficie superior 18 y una pared interna roscada 19 que ajusta con el fileteado de la porción de cuello 14 del envase 10. Una falda concéntrica exterior 20 se proyecta desde la superficie superior 18 hacia abajo, más allá de la pared interior 19.

30



En la forma estructural representada en las figs. 1-6, la falda 20 posee un par de lengüetas de bloqueo opuestas, 21. De preferencia, se dispone una nervadura vertical de refuerzo 22 sobre la falda 20 por encima de cada lengüeta 21.

5 El casquete está hecho en un material plástico adecuado, rígidamente elástico. La pared interior 19, reforzada por su rosca, tiene un grueso tal que es relativamente rígida y no flexible, al contrario de la falda 20, con lo que aporta el necesario ajuste de hermeticidad, junto con  
10 la resistencia al esfuerzo rotatorio y a la distorsión, deseada. La falda concéntrica exterior 20 funciona parcialmente como elemento de bloqueo de la estructura del tapón de seguridad. La falda 20 tiene un grueso tal que se flexionará hacia fuera al ajustar las lengüetas 21 y moverse  
15 a lo largo de las superficies de acción de leva 16, y volverá hacia dentro, a su ser, cuando las lengüetas 21 hayan llegado a los esconces 17.

Para montar el casquete o tapón 11 sobre el envase 10, se aplica dicho casquete 11 al extremo superior del envase 10 y se hace girar en dirección horaria. Al girar el  
20 casquete 11, la pared roscada interior 19 ajusta con el cuello roscado 14 del envase. La continuada rotación hace que las lengüetas 21 ajusten con las superficies de leva 16. La ulterior rotación del casquete 11 obliga a que las lengüetas 21 se deslicen sobre las superficies de leva 16, hasta  
25 que las lengüetas 21 montan sobre la porción superior de la pared lateral del envase 13. Al proseguirse la rotación, las lengüetas 21 entran de golpe en los respectivos esconces 17 destinados a las mismas.

30 Un esfuerzo para sacar el casquete 11 del envase 10



200478

5 haciendo girar dicho casquete 11 en una dirección antiho-  
raria, encuentra la oposición de la acción de bloqueo  
ejercida entre las lengüetas 21 y los correspondientes es-  
conces 17. Para quitar el casquete 11, hay que apretar ha-  
cia dentro la falda concéntrica exterior 20, según señalan  
las flechas en las figs. 3 y 5. Apretando así el casquete  
11, se distorsiona la falda flexible 20 y se flexionan las  
lengüetas 21 hacia fuera (véase fig. 3). La rotación anti-  
horaria del casquete 11, a continuación, hará posible sacar  
10 el mismo. Como la pared interior 19 es relativamente rígida  
y no flexible, cuando se distorsiona la falda exterior 20,  
no se deforma la pared interna roscada. Si la pared interna  
roscada 19 se distorsionara fácilmente, se reduciría la her-  
meticidad, y no resultaría el envase 10 satisfactorio para  
15 uso normal, en especial para productos líquidos.

Las figs. 7 a la 10 representan una forma modi-  
ficada de ejecución del invento. Las lengüetas 21a formadas  
en una falda concéntrica exterior 20a son ligeramente bise-  
ladas. El cierre de seguridad se monta según se ha descrito  
20 anteriormente, esto es, haciendo girar un casquete o tapón  
11a en dirección horaria. Al ajustar las lengüetas 21a con  
una superficie de leva 16a, en un estribo periférico 15a  
de un envase 10a, el borde biselado de las lengüetas 21a  
hace que las lengüetas 21a se abocarden hacia fuera antes  
25 de que encajen en los esconces 17a previstos al efecto.  
Según se aprecia en la fig. 9, la superficie interior bise-  
lada de la lengüeta 21a actúa como superficie de leva.  
Esta modificación permite el uso de un envase 10a que posea  
una superficie de acción de leva más pequeña, 16a (véase  
30 la fig. 8). De hecho, en esta forma de realización, no se



requiere una superficie diferenciada, de acción de leva, puesto que, tal como se ha representado en la fig. 10, la superficie biselada de las lengüetas 21a tiene de por sí acción de leva, al poder ajustar con un borde no biselado del estribo periférico 15a para desviar hacia fuera las lengüetas 21a al acercarse las mismas a los esconces 17a.

Las figs. 11 y 13 representan otra forma estructural del invento. En esta realización, el envase 10b y el casquete 11b son similares al envase 10 y al casquete 11 representados en las figs. 1 a 6. En lugar de lengüetas opuestas 21 y esconces opuestos 17 para las lengüetas, se han previsto una sola lengüeta 21b, una superficie de acción de leva 16b y un esconce 17b para la lengüeta, para este cierre de seguridad, bloqueable.

La forma de realización del invento ilustrada en las figs. 14-17, inclusive, difiere de las estructuras de la invención anteriormente descritas en el hecho de que los medios de retención de un casquete 11c sobre un envase 10c son roscas parciales indicadas en general por el número de referencia 23, sobre un cuello 14c del envase 10c, y por el número de referencia 24 sobre la superficie interior de la pared lateral 13c de un casquete. El casquete 11c tiene también una falda exterior 20c y una o más lengüetas proyectadas hacia abajo, 21c. Existen un número correspondiente de esconces 17c para las lengüetas, formados en el ángulo del estribo periférico 15c de un envase, y superficies de acción de leva 16c.

Los fileteados parciales 23 y 24 se extienden, de preferencia, ligeramente menos de 90° circunferencialmente respecto a sus respectivos elementos, con lo que el es-



5           pacio circunferencial entre los extremos de los fileteados  
parciales 23 y 24 es superior a 90°. Las lengüetas 21c  
se hallan situadas circunferencialmente en el centro con  
respecto a los fileteados parciales 24 de la pared 13c  
del casquete, y las superficies de leva 16c están situadas  
10           en el centro respecto a los espacios en blanco que quedan  
situados circunferencialmente entre los extremos de las  
roscas parciales 23, en el cuello 14c del envase. Las su-  
perficie de acción de leva 16c están centradas, en rela-  
ción con los espacios que hay entre los extremos de las ros-  
cas parciales del cuello 14c del envase.

15           Para colocar el casquete o tapón 11c sobre el en-  
vase 10c, el usuario alinea las roscas o fileteados parciales  
23 del casquete 11c sobre la superficie circunferencial que  
hay entre los extremos de las roscas parciales 23 sobre el  
envase 10c. Esto se puede hacer fácilmente centrando las  
lengüetas 21c por encima de las superficies de acción de  
leva 16c. A continuación, el usuario empuja el casquete 11c  
axialmente sobre el cuello 14c, apretando hacia abajo hasta  
20           que las lengüetas 21c ajustan con las superficies de acción  
de leva 16c y se flexionan hacia fuera. Después, el usuario  
hace girar el casquete 11c (en dirección horaria en la fig.  
16) para hacer coincidir las dos roscas parciales 23 y 24,  
y continúa haciendo girar el tapón 11c con respecto al en-  
vase 10c hasta que las lengüetas 21c quedan alineadas con  
25           sus respectivos esconces 17c, en cuyo momento la flexibili-  
dad de la falda exterior 20c del casquete o tapón hace pene-  
trar las lengüetas 21c en los esconces 17c.

30           Para sacar el casquete en esta forma de realización  
de la invención, el usuario presionará hacia dentro, sobre



208478

lados opuestos de la porción inferior de la falda 20c entre medias de las dos lengüetas 21c, deformando así la falda 20c hacia dentro y haciendo salir elásticamente las lengüetas 21c de sus esconces 17c. Puede después el usuario hacer girar el casquete 11c en aproximadamente 90º (en dirección antihoraria en la fig. 16) para desajustar las roscas parciales 23 y 24. A continuación no tiene más que tirar del casquete 11c separándolo del recipiente 10c.

5

Con referencia ahora a las figs. 18-20, inclusive, diremos que se han representado en ellas un envase 10d y un casquete o tapón 11d. El envase 10d tiene una porción 13d de pared lateral de diámetro reducido, y un cuello roscado 14d. Un estribo periférico 15d está moldeado de manera que proporciona dos superficies semicirculares de acción de leva 16d, cada una de las cuales termina en un esconce 17d para recepción de una lengüeta. Los esconces 17d receptores de lengüeta están diametralmente opuestos entre sí.

10

15

El casquete 11d tiene una superficie superior plana 18d, una pared interior 19d internamente roscada para ajustar con las roscas externas existentes sobre el cuello roscado 14d, y una falda exterior 20d.

20

El tapón o casquete 11d, al igual que los anteriormente descritos dentro de esta invención, lleva un par de lengüetas proyectadas hacia abajo 21d, en el borde inferior de la falda 20d. Cuando se hace girar el casquete 11d sobre el cuello del envase, 14d, ajustan las lengüetas 21d con las respectivas superficies de acción de leva 16d y son flexionadas hacia fuera en razón de la flexibilidad de la falda 20d, comparada con la más rígida pared interna, 19d.

25

Al hacerse girar el casquete 11d hacia la posición final de

30



cierre, las lengüetas 21d llegan a alinearse con los esconces 17d destinados a recibir las mismas, y la elasticidad de la falda exterior 20d del casquete las hace entrar de golpe en dichos esconces 17d.

5 Al igual que en las formas estructurales de la invención anteriormente descritas, puede sacarse el tapón 11d sólo después de ejercer una presión radial hacia dentro sobre dos lados del mismo espaciados 90º de las respectivas lengüetas 21d, para deformar la falda exterior 20d a fin  
10 de mover las lengüetas 21d radialmente hacia fuera, más allá de los esconces 17d del estribo periférico, tras de lo cual podrá hacerse girar dicho tapón en la dirección necesaria para sacarlo (antihoraria en la fig. 19).

La única distinción entre la forma de realización de la invención que se ha representado en las figs. 18-20,  
15 inclusive, y las formas de realización del invento precedentes está en el hecho de que el envase 10d representado en las figs. 18-20 posee una porción de pared reducida 13d y que el estribo periférico 15d se extiende entre el cuello 14d y la porción de diámetro reducido 13d de la pared lateral del envase.  
20

La forma de realización de la invención que se ha ilustrado en las figs. 21 y 22 incluye las características expuestas con respecto a las modificaciones precedentes y  
25 comprende una característica adicional.

Un envase, fragmentariamente indicado con el número de referencia 10e tiene una porción 13e de pared lateral, un cuello roscado 14e, y un estribo periférico 153 en su unión. En común con las modificaciones precedentes  
30 de la invención, dos superficies opuestas de acción de leva



16e se extienden parcialmente en torno al borde del estribo periférico 15e. Una serie de esconces receptores de lengüeta, 17e, se hallan emplazados en el extremo de cada una de las superficies de acción de leva 16e para la recepción y retención de las lengüetas del casquete, lengüetas 21e de un casquete no representado en las figs. 21 y 22, pero que es esencialmente idéntico a los casquetes anteriormente descritos 11 - 11d .

5  
10  
15  
Mediante disposición de varios esconces en cada una de las series 17e, después de enroscarse un tapón sobre el envase 10e y de que sus lengüetas 21e hayan entrado en ajuste con las superficies de acción de leva 16e para ser abocardadas hacia fuera, se continuará haciendo girar dicho tapón, y las lengüetas 21e entrarán y saldrán de golpe, elásticamente, y en sucesión, de los esconces de las series 17e, hasta que quede ajustado el tapón sobre el envase 10e en el grado deseado.

20  
25  
30  
La presencia de una serie de esconces 17e para el ajuste con cada una de las lengüetas 21e del tapón o casquete asegura el buen ajuste y la retención segura del casquete sobre el envase 10e, incluso en caso de adelgazamiento progresivo de la materia constitutiva por el roce causado por repetidos actos de poner y quitar el casquete. Además, la existencia de las series de esconces para lengüeta 17e compensa el hecho de que las alturas de los cuellos 14e de los envases y las profundidades de los casquetes taponadores utilizables con ellos puedan no mantenerse dentro de tolerancias. Por ejemplo, si las roscas del casquete estuvieran espaciadas ligeramente por debajo respecto a su superficie superior interna, una lengüeta de bloqueo 21e



podría entrar de golpe, elásticamente, en su respectivo  
esconce antes de que el casquete hubiera sido hermética-  
mente enroscado sobre su base para cerrar la botella contra  
toda fuga de un líquido o de un material volátil. Esto es  
5 particularmente importante cuando tiene lugar un montaje  
automático de los casquetes sobre las botellas. Con las  
series de esconces 17e puede ajustarse el mandril de la má-  
quina taponadora automática con un esfuerzo de rotación pre-  
determinado, y así, dicha máquina taponadora hará girar los  
10 casquetes o tapones sobre las botellas con dicho esfuerzo  
rotatorio hasta que las lengüetas 21e ajusten finalmente  
en uno de los diversos esconces de las series 17e cuando  
el casquete esté adecuadamente colocado.

Puede ser también deseable en una forma de rea-  
15 lización conforme a las figs. 21 y 22, adelgazar gradual-  
mente o ahusar, ligeramente, las lengüetas 21e, según re-  
presentado en la fig. 22, para que se asienten más firmemen-  
te en los esconces, en forma general de dientes de sierra,  
de las series 17e.

20 Los cierres de seguridad según la invención tie-  
nen ventajas particulares sobre muchos de los llamados cie-  
rres de seguridad o tapones y envases "a prueba de niños"  
resultantes de su diseño específico. Puede formarse el en-  
vase por un sencillo de procedimiento de moldeo por soplado.  
25 El casquete es de una sola pieza, por lo que no existe la  
necesidad de ensamblar partes separadas. Como dicho casque-  
te o tapón puede enroscarse sobre el gollete de la botella  
sin ninguna manipulación especial, pueden ensamblarse auto-  
máticamente recipientes y tapones con arreglo a la inven-  
30 ción después de haber sido llenados tales recipientes, es



20078 48  
decir, que puede utilizarse un equipo automático de taponado para colocar los casquetes sobre los envases, sobre la base de una línea de montaje.

5 Serán evidentes para los expertos en esta técnica diversas otras ventajas y modificaciones de las formas de ejecución preferidas que han quedado aquí descritas, las cuales pueden efectuarse sin apartarse del espíritu y del ámbito de las reivindicaciones.

10 En resumen, el Modelo de Utilidad que se solicita deberá recaer sobre las siguientes

REIVINDICACIONES

15 1. Un cierre de seguridad perfeccionado para un envase, que comprende tal envase y un casquete o tapón, poseyendo dicho envase un fondo, una pared lateral, un cuello y un estribo periférico anular que se extiende entre el citado cuello y dicha pared lateral, y por lo menos un  
20 esconce receptor de una lengüeta, en dicho envase, adyacente a la periferia del mencionado estribo periférico, y poseyendo dicho casquete una superficie superior, una pared interior que se proyecta hacia abajo desde la citada superficie superior, un medio cooperante en dicho cuello del envase y en dicha pared interna para retener dicho casquete en posición cerrada sobre el indicado envase, una falda exterior que se proyecta desde dicha superficie superior en relación concéntrica con dicha pared interior, inclu-  
25 yendo la mencionada falda por lo menos una lengüeta proyectada hacia abajo que tiene una porción inferior que se extiende bajo el extremo inferior de la citada pared interior, y unas superficies de acción de leva destinadas a guiar a  
30 dicha lengüeta hacia el referido esconce receptor de la



misma.

5           2. Un cierre de seguridad perfeccionado, según la reivindicación 1 en el que dichas superficies de acción de leva comprenden un bisel interior sobre el extremo inferior de dicha lengüeta proyectada hacia abajo, con lo que dicha superficie biselada ajusta con el citado estribo periférico al moverse hacia abajo el mencionado casquete.

10           3. Un cierre de seguridad perfeccionado, según la reivindicación 1, en el que dichas superficies de acción de leva comprenden una superficie de leva en el envase, existente en dicho estribo periférico, adyacente a su periferia, con lo que cuando se mueve el casquete hacia abajo, la citada lengüeta ajusta con dicha superficie de leva y es empujada hacia fuera.

15           4. Un cierre de seguridad perfeccionado, según la reivindicación 3, en el que dicho casquete incluye dos lengüetas opuestas proyectadas hacia abajo desde dicha falda y el mencionado estribo periférico del envase posee dos superficies de acción de leva opuestas.

20           5. Un cierre de seguridad perfeccionado, según la reivindicación 1, en el que dicho medio cooperante consiste en roscas externas existentes sobre dicho cuello y roscas internas sobre dicha pared interior.

25           6. Un cierre de seguridad perfeccionado, según la reivindicación 1, que comprende un envase y un casquete o tapón roscado unitario, poseyendo el citado envase un fondo, una pared lateral cilíndrica, un cuello roscado y un estribo periférico que se extiende entre dicho cuello roscado y dicha pared lateral, poseyendo el citado estribo periférico del envase por lo menos una superficie de leva

30



definida en su periferia exterior y por lo menos un esconce receptor de lengüeta en la periferia exterior de dicho estribo periférico del envase, y poseyendo el citado casquete roscado una superficie superior, una pared interior roscada proyectada hacia abajo destinada a casar con el citado cuello roscado de dicho envase, y una falda exterior elástica, espaciada y concéntrica, que se proyecta hacia abajo desde dicha superficie superior, extendiéndose la citada falda más abajo de dicha pared interior, y poseyendo dicha falda por lo menos una lengüeta de bloqueo que sobresale hacia abajo, lengüeta que queda superpuesta a dicha superficie de acción de leva del envase y en relación de ajuste con la misma, con lo que, cuando se enrosca dicho casquete o tapón sobre el referido envase, la citada lengüeta ajusta con dicha superficie de leva y es empujada hacia fuera, y con lo cual la continuada rotación de dicho casquete lleva a la lengüeta hasta el citado esconce y la elasticidad de dicha falda hace entrar de golpe la lengüeta en el esconce receptor de la misma, bloqueando dicho casquete sobre el citado cuello del envase, de modo que puede después desbloquearse a voluntad, nuevamente.

7. Un cierre de seguridad perfeccionado, según la reivindicación 6 en el que la citada superficie de acción de leva de dicho estribo periférico del envase consiste en un borde en bisel que se extiende hacia cada uno de los esconces receptores de lengüeta.

8. Un cierre de seguridad perfeccionado, según la reivindicación 6 en el que dicha lengüeta sobresaliente tiene una superficie interior biselada.

9. Un cierre de seguridad perfeccionado según la

200478



reivindicación 6, en el que dicho estribo periférico del  
envase y dichas paredes laterales definen un par de es-  
conces receptores de lengüeta circunferencialmente espacia-  
dos, y en el que dicha falda concéntrica posee un par de  
5 lengüetas circunferencialmente espaciadas complementarias  
de dichos esconces, para bloquear dicho casquete sobre el  
envase, de modo que puede desbloquearse después a voluntad,  
nuevamente.

10 10. Un cierre de seguridad perfeccionado, según  
la reivindicación 6, comprendiendo el perfeccionamiento una  
serie de esconces receptores de lengüeta que se extiende  
circunferencialmente en el estribo periférico del envase,  
en los que encaja sucesivamente la lengüeta de bloqueo  
cuando se enrosca más ajustadamente el casquete sobre el  
15 cuello del envase.

11. Se reivindica por último como objeto que ha  
de recaer el Modelo de Utilidad que se solicita UN CIERRE  
DE SEGURIDAD PERFECCIONADO PARA UN ENVASE.

20 Todo conforme queda descrito y reivindicado en  
la presente Memoria descriptiva que consta de diecinueve  
páginas mecanografiadas y dibujos que se acompañan.

Madrid, 18 de Diciembre 1.974

25 BERNARDO UNGRIA  
P.P.

30

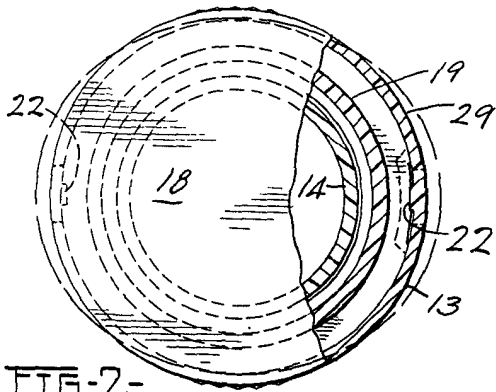

FIG-2-

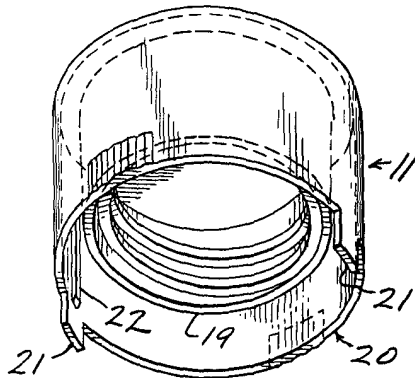

FIG-4-

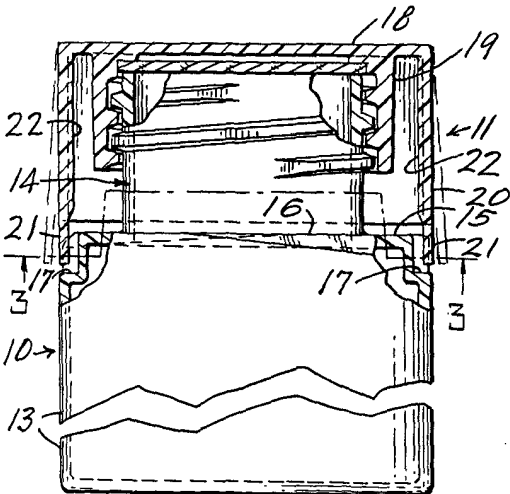

FIG-1-

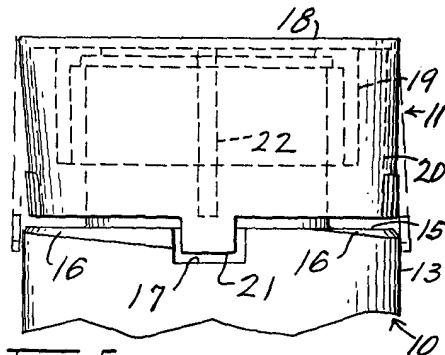

FIG-5-

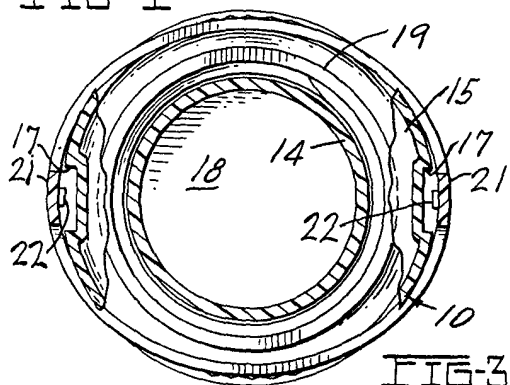

FIG-3-

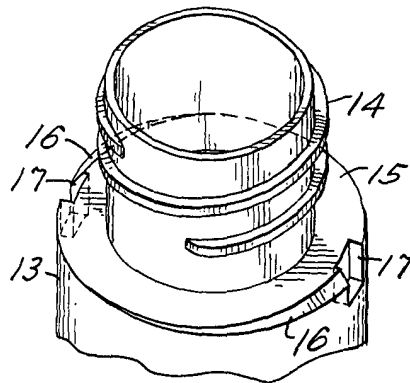

FIG-6-

ESCALA VARIABLE  
MADRID, 18 DE Diciembre DE 1974  
BERNARDO UNGRIA  
P. P.

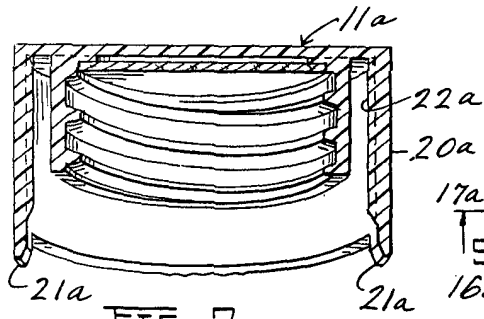

FIG-7 -

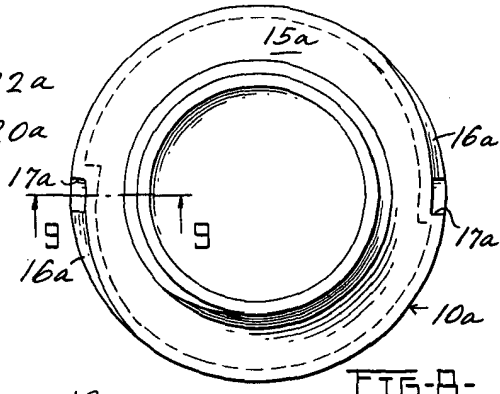

FIG-8 -

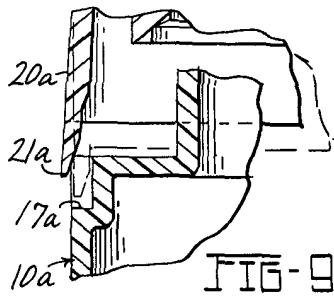

FIG-9 -

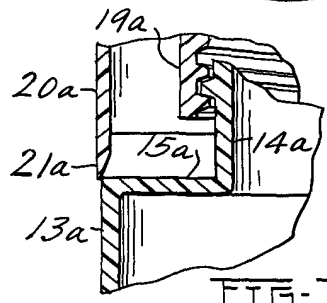

FIG-10 -

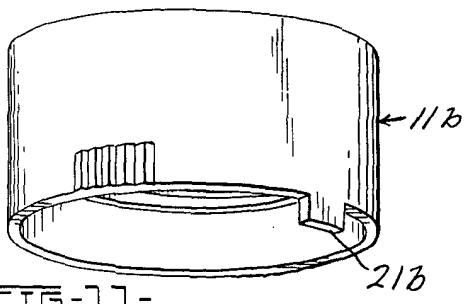

FIG-11 -

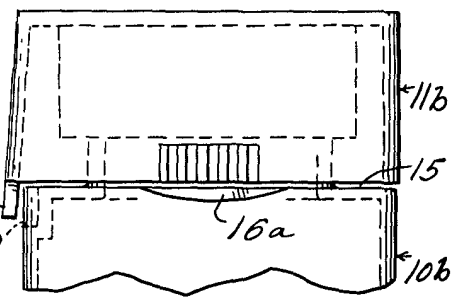

FIG-13 -

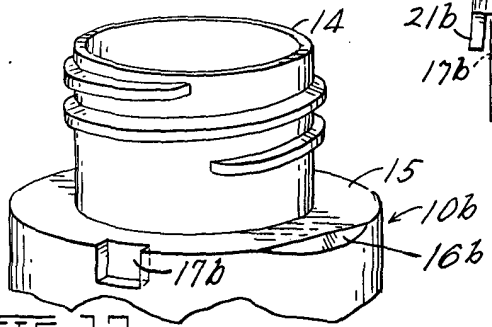

FIG-12 -

ES UN MODELO VARIABLE  
MADRID, 18 DE DICIEMBRE DE 1974  
BERNARDO UNGRIA

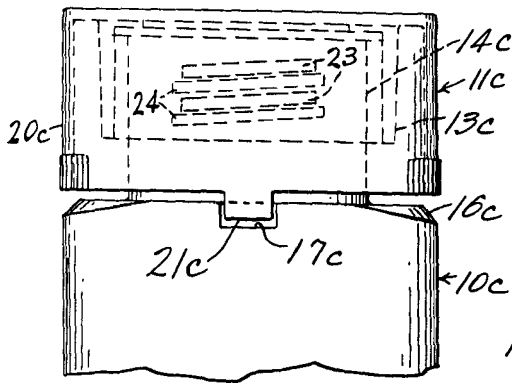

FIG-14-

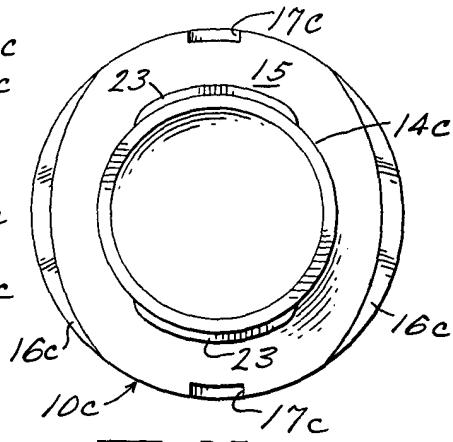

FIG-15-

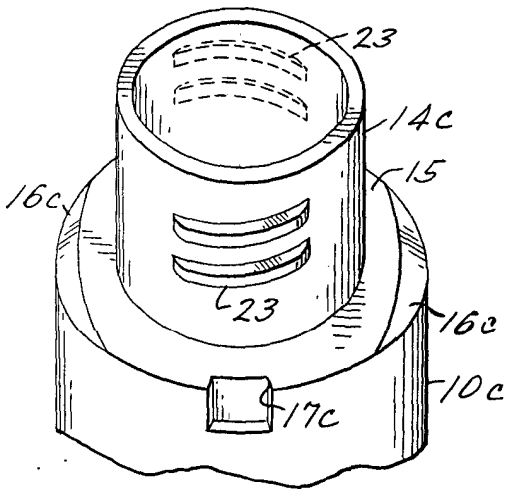

FIG-16-

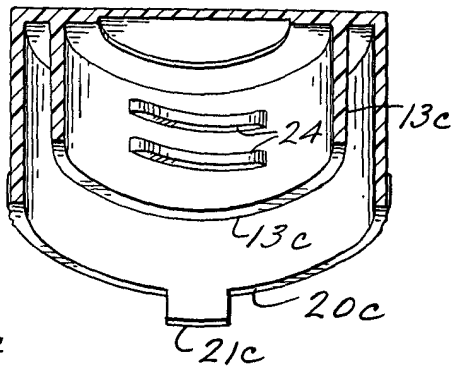

FIG-17-

MADRID, 18 DE Diciembre DE 1974  
BERNARDO UGRIA

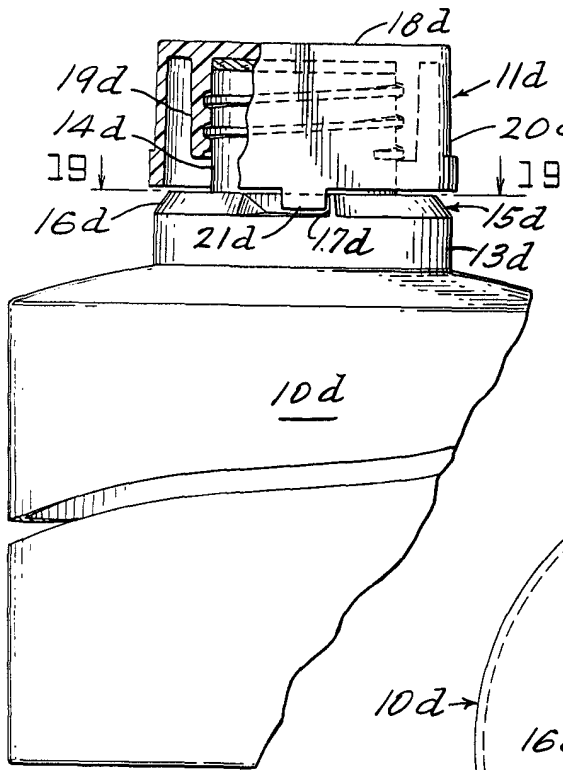

FIG-18-

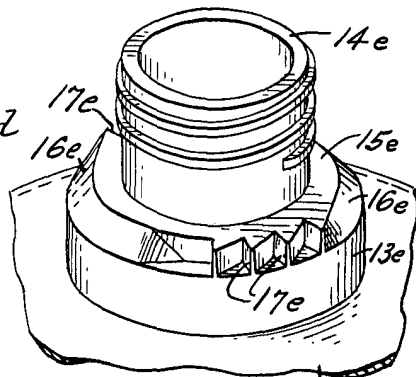

FIG-21-

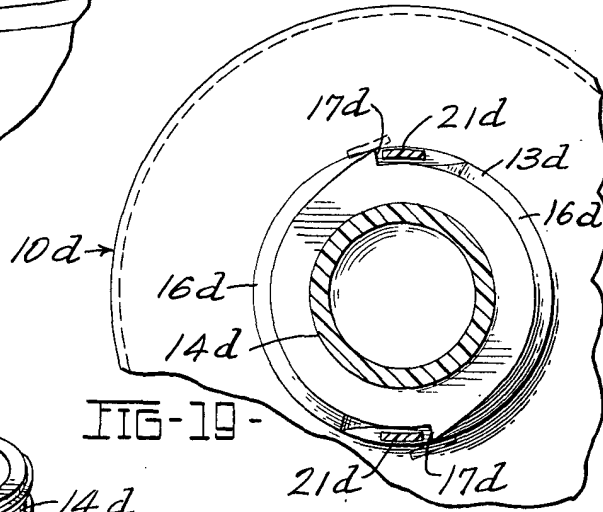

FIG-19-

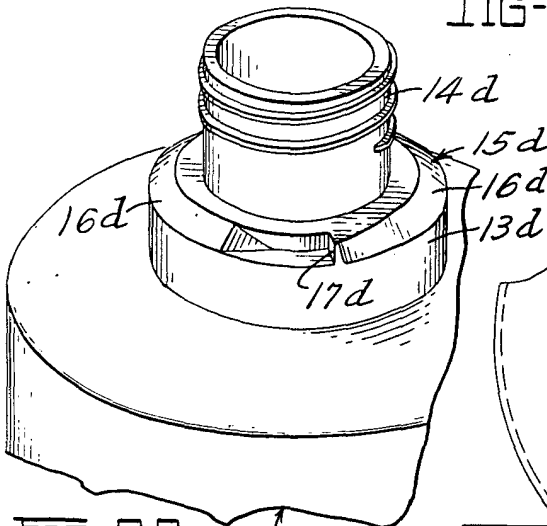

FIG-20-

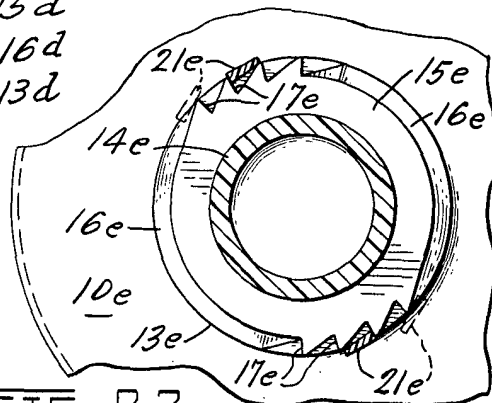

FIG-22-

ES CON VARIABLE  
MADRID, 18 DE Diciembre DE 1974  
BERNARDO UNGRIA  
P. P.