

208455



F.e. 16-6-1976

Int. Cl. A 63 F

MODELO DE UTILIDAD

por V E I N T E años

a favor de INDUSTRIAS PLASTICAS AURORA, S.A.

de nacionalidad española

residente en MADRID.- Sanz Raso, 40

por:

"JUEGO DE BALONCESTO SIMPLIFICADO".-

-----



5.- El Modelo de Utilidad objeto de la presente memoria se refiere, como su titulo indica, a un juguete construido totalmente con materiales moldeables para una mayor economia y ligereza que reproduce un juego de baloncesto muy simplificado que consigue el entretenimiento sin ninguna dificultad, consistiendo en impulsar una pelota a dos cestos opuestos protegidos por una cubierta de material transparente que evita la perdida de la bola.

10.- Esencialmente consiste la presente invención en disponer un suelo en planos inclinados para que la pelota vaya siempre a uno de los tres orificios practicados y alineados con los referidos cestos de tal forma que en los orificios extremos, se dispone de un percutor solidario con una tecla exterior que solo puede manejar uno de los jugadores, mientras que la central, dispone de dos percutores uno manejado por cada jugador con la misma tecla antes mencionada, de forma que el mas rapido es el que marca. La sencillez y vistosidad de este juguete hace de él elemento valioso entre los variados de este tipo de entretenimiento que existen en el mercado, siendo muy apreciado por el publico infantil al que especialmente se dirige.

20.- Para la mejor comprensión del invento que se preconiza se acompaña una hoja de planos en la que, en dos figuras, se detalla suficientemente la constitución y disposición de sus elementos componentes asi como su utilización y funcionamiento en un ejemplo de realización practica no limitativo.

25.-



La figura representa una vista inferior del juguete que nos ocupa refiriendose la segunda a una vista en alzado, parcialmente seccionada del conjunto.

La numeración que acompaña a las figuras tiene el mismo significado para ambas siendo este el siguiente:

5.-

1.- Base.

2.- Cubierta transparente.

3.- Eje de giro.

4.- Tecla.

10.-

5, 7 y 7'.- Percutores.

6 y 8.- Orificios.

9.- Tope.

10.- Fondo.

11.- Palanca.

15.-

12.- Cestas.

El juguete consta de una base hueca (1) y de una cubierta protectora transparente (2), en el interior de la cual, se han previsto dos cestas opuestas (12).

El suelo del campo dispone de tres orificios alineados

20.-

uno (6), para cada jugador y el central (8) comun a

ambos. En el interior de la base (1), se han previsto

dos palancas (11), pivotantes sobre un punto (3) y en

cuyo extremo exterior dispone de una tecla (4) que emerge al exterior. Una pestaña de esta tecla palanca coincide inferiormente con el orificio (6), de modo que,

25.-

actuando sobre la tecla (4), puede impulsarse la pelota situada en este orificio. En el extremo de dicha palanca se ha previsto una pestaña analoga dispuesta bajo el



5.- orificio central pero de tal forma que, la correspondiente a la palanca del otro jugador, tambien asoma bajo el orificio (8) de manera que la pelota colocada en él será impulsada por el jugador que mas pronto actúe sobre la tecla, siendo la misión de cada jugador introducir la pelota en la cesta (12) del contrario.

10.- Seran independientes del objeto de la presente invención los materiales, formas, colores y dimensiones y en general todo cuanto no altere, cambie o modifique la esencialidad de la invención.

Descrita suficientemente la naturaleza y objeto de este Modelo de Utilidad, se hace constar que las características esenciales sobre las que han de recaer la concesión del mismo estan comprendidas en las siguientes:

15.-

#### REIVINDICACIONES

1<sup>a</sup>.- Juego de baloncesto simplificado, caracterizado por comprender un juguete consistente en una base hueca en la que se disponen dos palancas alineadas cada una actuada por una tecla que sale al exterior en los extremos mas alejados entre si, estando toda la parte central cubierta por una pieza transparente para evitar que se pierda la pelota y dos cestas opuestas en su interior en las que ha de introducirse dicha pelota.

20.-

2<sup>a</sup>.- Juego de baloncesto simplificado, caracterizado por comprender, segun reivindicación anterior, el suelo conformado por planos inclinados de forma que la pelota siempre caiga en uno de los tres orificios alineados.

25.-



5.- dos dispuestos de forma simétrica de tal manera, que los de los extremos, aparezca una pestaña solidaria con la palanca correspondiente a su jugador el cual, solo podrá impulsarla con la actuación de su tecla, habiéndose previsto que en el orificio central aparezcan dos pestañas, extremas de cada palanca de manera que la pelota sea lanzada por el primer jugador que actúe sobre su tecla, tendiéndose en todos los casos a introducir la pelota en la cesta del contrario.

10.- 3ª.- JUEGO DE BALONCESTO SIMPLIFICADO.

Todo ello tal y como se describe y reivindica en la memoria que antecede que consta de CINCO hojas escritas a máquina por una sola de sus caras y planos que la ilustran.

Madrid, 17 de Diciembre de 1.974



FIG 1

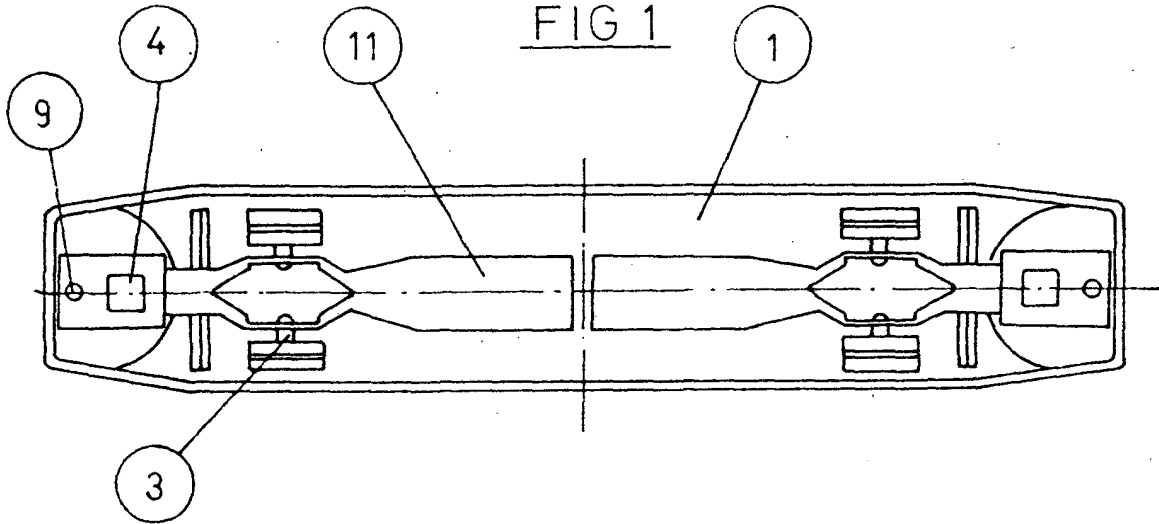
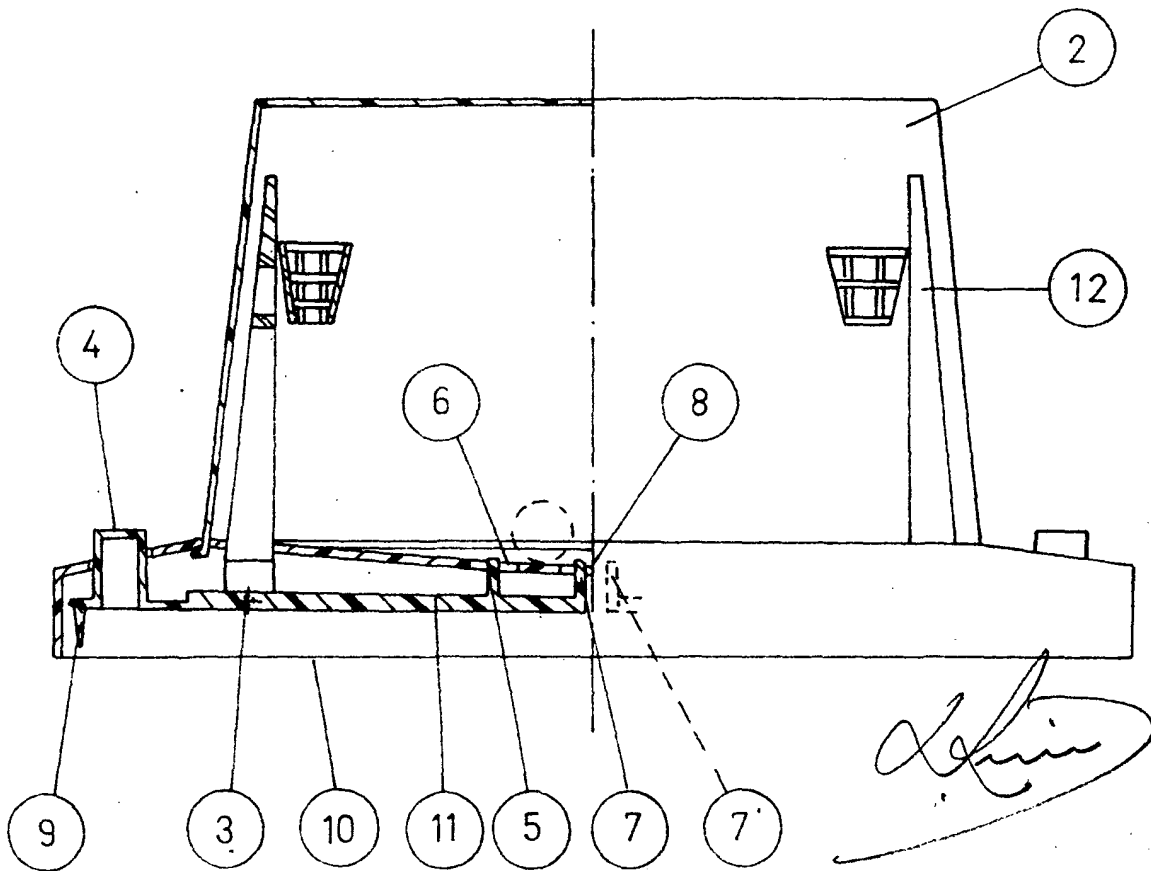

FIG 2



ESCALA VARIABLE