

RB.



208435

F.e. 16-6-1946

Int. No. B 65 P

MODELO DE UTILIDAD

a favor de

IBERICA DEL CARBION, S.A., de nacionalidad española
domiciliada en Poligono Industrial Francof, 2 TARRA
GONA.

por:

" Portamacetas "

-----oOo-----

Memoria descriptiva

El presente modelo de utilidad se refiere
a un portamacetas de gran aplicación para empleo por



tiendas vendedoras de plantas porque permite el traslado a mano de las mismas por los compradores en forma cómoda. El portamacetas de que se trata es de constitución muy sencilla a base de una lámina de cartulina cartón, o equivalente con líneas de pliegue de las que se parte para armar el portamacetas que resulta a un coste industrial sumamente económico.

A tenor de lo expuesto, el portamacetas que se describe consiste en una lámina de cartulina en la que, a partir de líneas de pliegue, se define una base cuadrangular, de dos lados opuestos de la cual se levantan sendas paredes de cuyos extremos se derivan respectivas aletas provistas de entallas de retención por enganche entre aletas opuestas las cuales se cruzan y solapan para formar las otras dos paredes de un receptáculo cuadrangular para colocación de una maceta. La referida lámina comprende, en prolongación de los otros dos lados de la base sendas porciones a manera de tiras que se juntan por sus extremos y se retienen por medio de una pestaña que, prevista en una de las tiras pasa a través de una abertura de la otra y se dobla sobre ella para determinar un asidero, cuyas tiras forman medios de retención laterales de la maceta en el receptáculo.

Para facilitar la explicación más detallada, se acompaña una hoja de dibujos, en los que se ha representado un caso práctico de realización que se cita tan sólo a título de ejemplo no limitativo del alcance del presente modelo de utilidad.



En dichos dibujos:

La figura 1 es una vista en desarrollo de la lámina de la que se parte para armar el portamacetas.

Y la figura 2 corresponde a una perspectiva del portamacetas.

El portamacetas que se describe se obtiene a partir de una lámina de cartulina de un contorno conveniente y provista de líneas de pliegue tales que, a partir de ellas se define una base cuadrada -1-, de dos lados opuestos de la cual se levantan sendas paredes -2- de cuyos extremos se derivan respectivas aletas -3- que se cruzan y solapan con las respectivas aletas de la pared opuesta, para formar las otras dos paredes de un receptáculo cuadrangular, como se aprecia en la figura 2, estando provistas estas aletas -3-, unas en su borde superior y otras en el inferior, de sendas entallas -4- dispuestas de manera que se corresponden opuestamente en cada par de aletas superpuestas para proporcionar el enganche y mutua retención de las mismas.

A partir de los otros dos lados de la base -1-, la lámina presenta sendas porciones alargadas -5- a modo de tiras que se levantan y aplican por su zona de arranque a las paredes formadas por solapado de las aletas superpuestas -3- y que se juntan por sus extremos y se retienen por medio de una pestaña -6- que, levantada a partir de una abertura alargada -7- prevista en una de las tiras, pasa a través de una abertura análoga -7- de la otra tira y se dobla sobre ella para determinar por coincidencia de las dos aberturas un asi-



5

dero. Al colocar la maceta en el receptáculo antedicho las tiras en cuestión al ser aplicadas a la maceta la mantienen en el expresado receptáculo sin posibilidad de que se caiga al coger el portamacetas por el referido para trasladar la maceta, lo que es factible con facilidad.

10

Como se ve, el portamacetas descrito es de obtención industrial económica gracias a la posibilidad de partir de una lámina de cartulina u otro material troquelada y con líneas de pliegue. El portamacetas, estando la lámina desplegada, ocupa un lugar muy reducido que permite al vendedor guardarla con facilidad. Por otra parte, su plegado para armar el portamacetas resulta extremadamente sencillo y rápido para el vendedor.

15

Hay que señalar que el portamacetas objeto del presente modelo de utilidad permite transportar otros objetos que se desee, por ejemplo botellas, frascos, etc.,

20

Por lo demás, debe hacerse constar que el Modelo, dentro de su esencialidad, puede ser llevado a la práctica en otras formas de realización que difieran tan sólo en detalle de la indicada únicamente a título de ejemplo, a las que alcanzará asimismo la protección que se desea obtener. Por tanto, el portamacetas de referencia podrá ser fabricado en cualquier configuración y tamaño y con los materiales y medios más adecuados, por quedar todo ello comprendido en el espiritu de las siguientes reivindicaciones,

25



N O T A
=====

Se reivindica como objeto del presente modelo de Utilidad:

5 1.- Portamacetas, caracterizado esencialmente por el hecho de consistir en una lámina con un contorno adecuado y provista de líneas de pliegue tales que, a partir de ellas, se define una base cuadrangular, de dos lados opuestos de la cual se levantan sendas paredes de cuyos extremos se derivan respectivas aletas provistas de entallas contrapuestas de retención por enganche
10 entre aletas correspondientes de paredes contrarias que se cruzan y solapan para formar las otras dos paredes de un receptáculo en el que se coloca la maceta, cuya lámina comprende además, en prolongación de los otros dos lados de la base, sendas porciones a modo de tiras que se levantan y por su zona de arranque se aplican a las
15 paredes formadas por las aletas enganchadas, cuyas tiras se juntan por sus extremos y se retienen por medio de una pestaña que, levantada a partir de una abertura de una de las tiras, pasa a través de una abertura coincidente de la otra y se dobla sobre ella para determinar
20 un asidero:

2.- Portamacetas.

Esta memoria consta de cinco hojas escritas por una sola cara.

BARCELONA, 11/E/1974
F.A.

208435

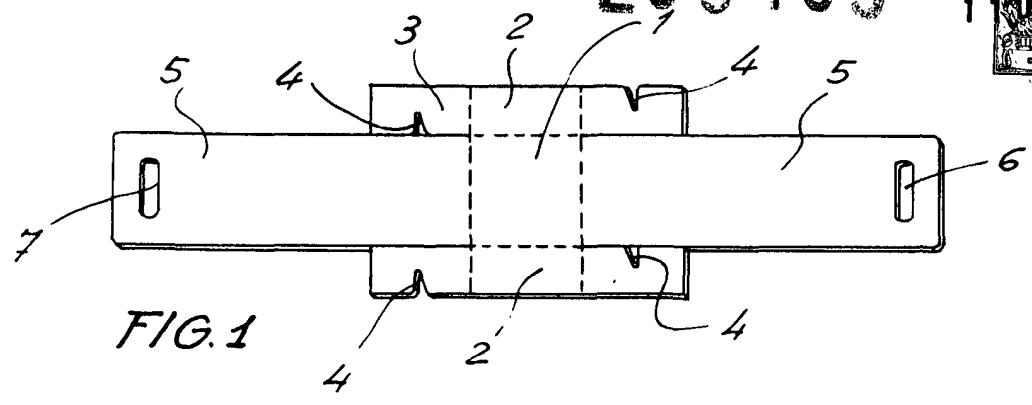

FIG. 1

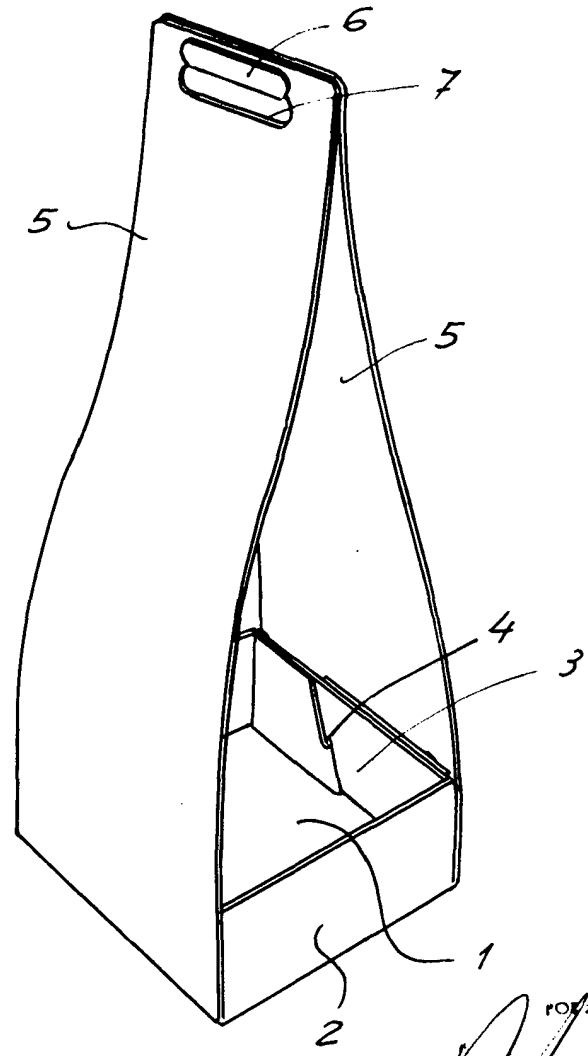

FIG. 2

FOR AUTORIZACION
[Handwritten signature]