

208412



MEMORIA DESCRIPTIVA

MODELO DE UTILIDAD

DURACION: 20 AÑOS

OBJETO: ELEMENTO MONTABLE Y DESMONTABLE CONSTITU-
TIVO Y APLICABLE A PANELES"

A favor de D. JUAN CARREDANO GARCIA Y

D. CARLOS GARCIA-SOTO DIAZ

Nacionalidad: MEJICANA Y ESPAÑOLA

Domicilio: MADRID, Francisco Alcántara, 20

OoOoOoOoOoOoOo





5 Está fuera de duda la importancia, que hoy en día tiene, el manejo de las grandes series de elementos tanto para el transporte como la exposición y exhibición adecuada de productos de más o menos consumo y de la más variada índole. Tiene la robustez y, al mismo tiempo, la ligereza y ocupación de poco espacio que no solo depende de los materiales que se empleen, aunque convenga que estos sean a un mismo tiempo flexibles, adaptables y también resistentes.

10 No otro es el objeto del presente Modelo de Utilidad cuyo objeto "Elemento montable y desmontable constitutivo y aplicable a paneles".

15 Consiste básicamente en una plancha de cualquier material manipulable, ligero y al mismo tiempo resistente, que se cortará y/o troquelará para formar una pieza o elemento de despliegue cuadrada, con los cuatro ángulos o esquinas -1- levemente rebajados en línea oblicua por sus rebordes y partidos en diagonal mediante línea hendida de rayas intermitentes mientras que la forma romboidal de dichas esquinas se completa por otros dos laterales en línea de pliegue o concava debidamente marcada y troquelada por una de sus caras.

20 Dos de los laterales de dicho elemento cuadrado de despliegue -2- forman amplias solapas u orejas unidas al mismo igualmente mediante sendas líneas cóncavas de pliegue marcadas o troqueladas por una -
25 de sus caras, cuyas solapas, en disminución lateral -



oblicúa hacia sus extremos rectos mas salientes respectivos, se descomponen en cuatro bandas o planos - paralelos del mismo ancho, formados solo por cada - línea concava citada, sino por otras dos líneas más de pliegue formadas éstas, con hendiduras -3- amplias intermitentes a modo de estrechos ojales.

Mientras las respectivas bandas o planos paralelos que ocupan el segundo lugar de dentro a - afuera respecto al elemento cuadrado central llevan en sus centros respectivos, sendos ojales troquelados en forma ovoide, los laterales de los planos paralelos terceros respectivos tienen unas orejetas de ensamblaje debidamente cortadas o troqueladas, y los planos - paralelos extremos y externos llevan a su vez, sus laterales levemente curvos.

Las otras dos solapas -4e del respectivo - elemento central cuadrado, asimismo plegables o abatibles, son rectangulares y de igual ancho que en los laterales de dicho elemento, dividiéndose tambien en cuatro planos o bandas paralelas iguales entre sí, mediante la respectiva doble línea de pliegue, con hendiduras amplias intermitentes, a modo de solapas rectangulares llevan a ambos costados y a caballo sobre las bandas segunda y tercera de dentro a afuera, cortándolas en vertical sendas hendiduras u ojales a troquel en los que abrocharán las orejetas de ensamblaje de las otras dos solapas, más arriba descritas.



5

El conjunto así descrito y dispuesto en su totalidad se arma o monta en forma de cuadrado o panel, cuyos cuatro lados comprendran un marco saliente, en forma de cuatro paralelepípedos rectangulares, uno por lado, perfectamente ensamblados entre sí en las esquinas o ángulos o ángulos, y dotados dicho marco del suficiente cuerpo o rigidez.



10

Ese marco o reborde saliente cuadrangular, se logra doblando en saliente y hacia adentro las cuatro solapas del plano cuadrado cuyos ángulos o esquinas se cierran al doblarse hacia adentro por la línea intermitente diagonal, los rombos que forman dichas esquinas.



15

Las cuatro bandas o planos en que se dividen las solapas, adoptan respectivamente, de dentro hacia afuera, la disposición vertical las primeras, la longitudinal paralela las segundas, nuevamente la vertical descendente las terceras, y por último la tangente al plano cuadrangular, por su reverso, las cuartas en dos solapas mientras las otras dos, también opuestas entre sí, forman el paralelepípedo rectangular en relieve, mediante plegamiento en saliente de tres de los cuatro planos o bandas (vertical, longitudinal paralelo, vertical), quedando el cuarto y más exterior pegado al reverso del plano cuadrangular principal.

20

25



Una vez hecho el montaje tal y como se ha descrito, el marco así formado puede llevar impreso, pintado o cualquier otro medio de gráfico por una de sus caras cuadrangulares, normalmente la exterior, cualquier diseño o motivo decorativo con fines publicitarios o de información.

5

Los ojales ovoides que habrán quedado en el montaje del marco en el plano horizontal paralelo saliente en dos de sus solapas opuestas, servirán para poder colgar el conjunto a cualquier paramento, sujetándolo por dos puntas, si se desea.

10
15

Del presente modelo de utilidad se hará el más amplio uso que permite el vigente Estatuto de la Propiedad Industrial quedando incluido en él cualquier variante que no modifique la esencialidad de su objeto, declarándose como nuevas dentro del territorio nacional las siguientes

REIVINDICACIONES

1ª) "ELEMENTO MONTABLE Y DESMONTABLE CONSTITUTIVO Y APLICABLE A PANELES", caracterizado porque una plancha de material apto se corta y/o troquea para formar pieza o elemento de despliegue cuadrado con los cuatro ángulos o esquinas levemente rebajados en línea oblicua de modo que, con dos laterales en línea de pliegue o concava, constituyen sendos rombos

20

25



que van divididas diagonalmente mediante línea hendi-
da de trazos intermitentes.

2ª) "ELEMENTO MONTABLE Y DESMONTABLE CONS-
TITUTIVO Y APLICABLE A PANELES", según la reivindica-
ción 1ª, caracterizado porque los cuatro laterales de
dicho elemento cuadrado de despliegue forman amplias
solapas, de dos en dos, iguales y opuestas entre sí,
que van unidas al mismo, mediante sendas líneas cón-
cavas de pliegue marcadas o troqueladas por una de -
sus caras y que se descomponen a su vez en cuatro -
bandas o planos paralelos de igual ancho, formando -
uno solo por cada línea cóncava citada sino por dos
líneas más, con hendiduras amplias intermitentes con
estrechos ojales.

3ª) "ELEMENTO MONTABLE Y DESMONTABLE CONS-
TITUTIVO Y APLICABLE A PANELES", según la reivindica-
ción 1ª y 2ª, que además, se caracteriza porque dos
de las solapas iguales y oponentes entre sí, con una
disminución lateral oblicua hacia sus extremos rectos
más salientes llevando las bandas que ocupan de den-
tro a afuera el segundo lugar en los respectivos cen-
tros sendos ojales ovoides, mientras que los latera-
les de los lados unas orejetas de ensamblaje, siendo
los planos paralelos extremos de laterales levemente
curvos.

4ª) "ELEMENTO MONTABLE Y DESMONTABLE CONS-
TITUTIVO Y APLICABLES A PANELES", según las reivindi-

5

10

15

20

25





5 caciones 1ª y 3ª, que se caracteriza además, porque las dos restantes solapas, también plegables, son rectangulares y de igual ancho que las laterales del elemento central cuadrado, elevando asimismo cuatro planos o bandas paralelas separadas mediante doble línea de pliegues con hendiduras amplias intermitentes, teniendo a cada costado, a caballo sobre las bandas 2ª y 3ª, de dentro a afuera, cortándoles verticalmente sendos ojales a troquel para el abrochado de las orejetas reivindicadas en la 3ª reivindicación.

10 5ª) "ELEMENTO MONTABLE Y DESMONTABLE CONSTITUTIVO Y APLICABLES A PANELES", según las reivindicaciones 1ª a 4ª, que se caracteriza por montarse en forma de panel cuadrado cuyos cuatro lados componen un marco saliente en forma de cuatro paralelepípedos rectangulares ensamblados entre sí en sus esquinas con suficiente cuerpo o rigidez, cuyo marco se logra doblado en saliente y hacia adentro las cuatro solapas descritas al doblarse los ángulos o esquinas hacia adentro por las líneas intermitentes diagonales también ciatada.

15 20 25 6ª) "ELEMENTO MONTABLE Y DESMONTABLE CONSTITUTIVO Y APLICABLES A PANELES", según las reivindicaciones 1ª a 5ª, en el que las bandas que forman dos de las solapas adoptan de dentro a afuera, disposición vertical la primera, longitudinal paralela la segunda, vertical descendente la tercera y tangentes



al plano cuadrangular por su reverso, las cuartas, mientras las otras dos solapas, tambien opuestas entre sí, forman en paralelepípedos rectangulares en relieve mediante plegamiento de dos de los cuatro planos, yendo el 4º y más exterior pegado al reverso del panel.

7ª) "ELEMENTO MONTABLE Y DESMONTABLE CONSTITUTIVO APLICABLES A PANELES".

Todo ello tal y como se describe y reivindica en la presente Memoria descriptiva que consta de ocho hojas foliadas y mecanografiadas por una sola de sus caras y a dos espacios y hoja de planos adjunta.

MADRID, 14 DICIEMBRE 1.974

LUIS M. DE ZUNZUNEGUI
POR PODER

5

10

15

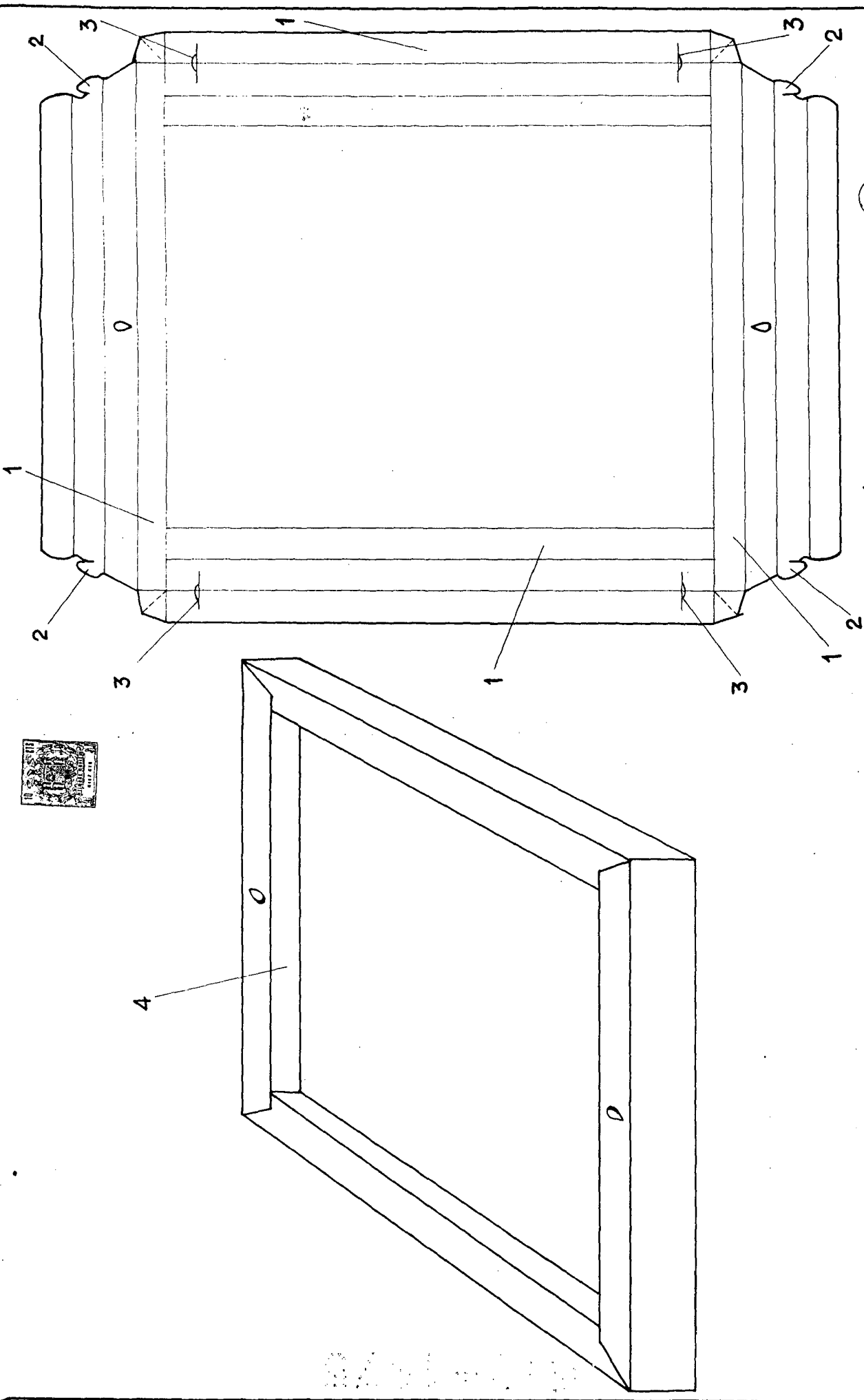

MADRID, 14 Diciembre 1974

LUIS MA DE ZUÑEVEGUT
PER POWER

ESCALA VARIABLE