



14

208408

Int. Cl.: F 16 B

MODELO DE UTILIDAD

por VEINTE años

cuyo privilegio se solicita para España,
sus territorios y plazas de soberanía, a
favor de:

SERVICIOS GENERAL OPTICA, S.A.

entidad española, domiciliada en Barce-
lona, calle Andrade, núm. 128, relativo
a:

"PINZA"

=====

208408



MEMORIA DESCRIPTIVA

La presente invención se refiere a una pinza, idónea para la presentación de artículos con carácter exhibitorio, además de poder ser utilizado en otras aplicaciones de tipo práctico, permitiendo la firme retención de aquellos artículos, así como la fácil extracción de los mismos. - - - - -

5.

La mencionada pinza se caracteriza porque está constituida por un cuerpo obtenido por moldeo en material plástico sustancialmente rígido, que consta de una base fijable a un elemento estable, de la que se deriva un semiaro fijo por el centro de su cara exterior, estando unido este último por ambos extremos con el centro de la cara exterior de otros dos semiaros delanteros, a través de una arista de espesor debilitado, a la vez que estos dos semiaros se unen entre sí de la misma manera por uno de sus extremos adyacentes, actuando las citadas aristas como elementos de quicio para el libre giro de los semiaros delanteros, los cuales basculan sobre el semiaro fijo en orden a cerrarse y abrirse entre sí, según sendas posiciones estables conferidas por un efecto de resorte ejercido por el semiaro fijo, por lo que la posición estable determina la formación de un aro entero apto para abrazar y sostener un objeto, teniendo uno de dichos semiaros delanteros una pestaña exterior que facilita su accionamiento manual en el acto de la apertura. - - - - -

10.

15.

20.

208408



Preferentemente, la parte interior de los semiaros delanteros posee una guarnición elástica idónea para retener objetos delicados y mejorar la sujeción de los mismos. - - - - -

5. Otros objetos y características de la invención se irán dando a conocer en detalle a lo largo de la descripción que sigue, haciendo referencia a los dibujos ilustrativos que la acompañan. En los dibujos: - - - - -

Figura 1, representa la pinza según la invención, en vista lateral, según su posición cerrada. - - - - -

10. Figura 2, es una vista de la pinza, análoga a la de la figura anterior, en la posición abierta. - - - - -

Figura 3, es una vista frontal de la pinza, en posición cerrada. - - - - -

15. Figura 4, es una vista en perspectiva, representando la pinza en posición de uso, sujetando unas gafas. - - - - -

20. La referida pinza 1 es un cuerpo obtenido por moldeo en material plástico de tipo sustancialmente rígido, constando, en el ejemplo de realización, de un zócalo plano 2 con orificios 3 para facilitar su fijación por atornillado en una pared u otro elemento estable. La cara anterior del citado zócalo 2, a través de un reducido cuello 3, se une a un semiaro 4 por el centro de la cara exterior del mismo, estando unido este semiaro 4 en sus dos extremos, a través de una arista 5 de espesor reducido, con sendos semiaros delanteros 6a y 6b iguales entre sí y unidos mutuamente por otra arista

25.

208405



14 DIC.

7 de espesor reducido, en uno de sus extremos. - - - - -

En el presente ejemplo gráfico, el semiaro delantero 6a tiene superior longitud que el semiaro 6b, y está provisto de una pestaña exterior 8 que facilita el accionamiento. - -

5. La pinza 1 es susceptible de adoptar dos posiciones estables, por la basculación de los semiaros delanteros 6a y 6b en las aristas 5 y 7 que actúan como quicios de giro, de manera tal que aquellos semiaros alcanzan las posiciones abierta y cerrada, completando un aro en este último caso.
10. Tales posiciones se adquieren por el efecto de resorte que ejerce el semiaro fijo 4 al variar la postura de los semiaros delanteros 6a y 6b. - - - - -

En la posición cerrada, el semiaro 6b aplica su borde extremo en el encaje 9 formado por el borde el semiaro 6a y su pestaña 8. - - - - -
15.

Los semiaros delanteros 6a y 6b son, preferentemente, dotados, en su cara interior de un almohadillado 10 en una capa de material esponjoso suave, para un mejor contacto y retención de objetos 11 que son aplicados entre ellos con el objeto de sostenerlos. En el ejemplo gráfico que se acompaña, el mencionado objeto 11 consiste en una gafa que es sujeta por las varillas 12. - - - - -
20.

Descritas convenientemente las características de la invención, se hace constar que en la misma podrán introducirse cuantas variantes de detalle pueda aconsejar la experiencia,
25.

208408



siempre que con ello no se modifique la esencialidad de la misma que es la que se resume y concreta en las reivindicaciones que siguen. - - - - -

N O T A

5. Se declaran de novedad, utilidad y propiedad para España, sus territorios y plazas de soberanía, las siguientes: - -

R E I V I N D I C A C I O N E S

- 10. 1.- Pinza, caracterizada porque está constituida por un cuerpo obtenido por moldeo en material plástico sustancialmente rígido, que consta de una base fijable en un elemento estable, del que se deriva un semiaro fijo por el centro de su cara exterior, estando unido este último por ambos extremos con el centro de la cara exterior de otros dos semiaros delanteros, a través de una arista de espesor debilitado,
- 15. a la vez que estos dos semiaros se unen entre sí de la misma manera por uno de sus extremos adyacentes, actuando las citadas aristas como elementos de quicio para el libre giro de los semiaros delanteros, los cuales basculan sobre el semiaro fijo en orden a cerrarse y abrirse entre sí según sendas posiciones estables conferidas por un efecto de resorte ejercido
- 20. por el semiaro fijo, determinando la posición de cierre un arco completo apto para abrazar y sostener un objeto, teniendo uno de los semiaros delanteros una pestaña exterior que facilita su accionado manual en el acto de su apertura. - - - - -



14 DIC. 1974

2.- Pinza, según la reivindicación anterior, caracterizada porque la cara interior de los semiaros delanteros posee, preferentemente, una guarnición almohadillada, idónea para retener objetos delicados y para mejorar la sujeción de los objetos en general. - - - - -

5.

3.- "PINZA". - - - - -

Todo ello conforme se describe y reivindica en la presente memoria que consta de seis hojas, foliadas y mecanografiadas por una sola de sus caras, y de cuatro figuras que la ilustran.

10.

MADRID, 14 DIC. 1974

P. A. M. CURELL SUÑOL

M. Curell Suñol

14 DIC 1974
14 DIC 1974
RECEIVED
DIEZ DTS

FIG. 1

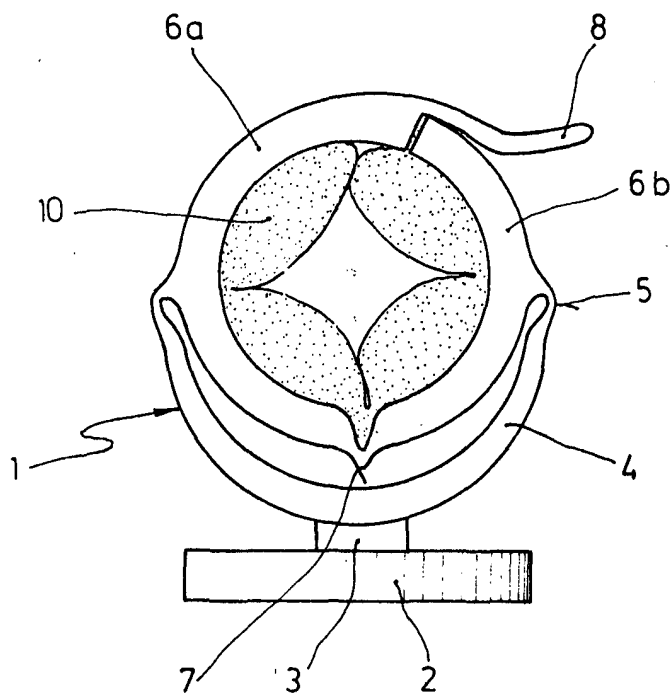
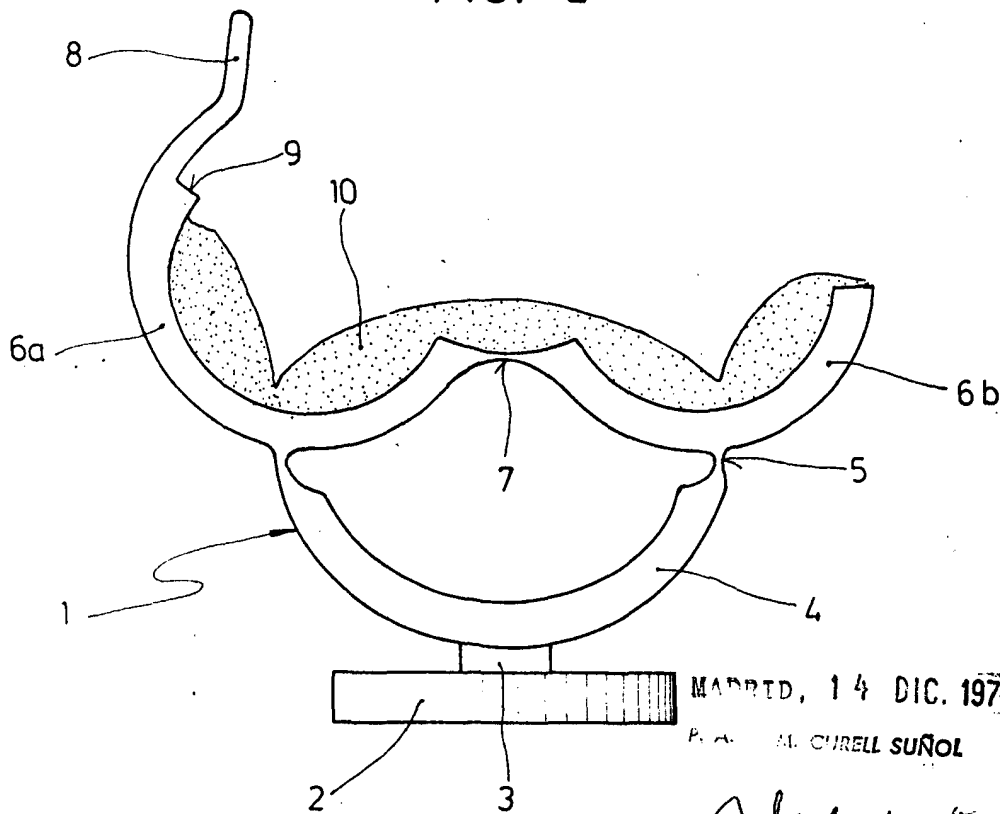

FIG. 2



MADRID, 14 DIC. 1974

P. A. AL. CIRELL SUÑOL

Alcirell

FIG. 3

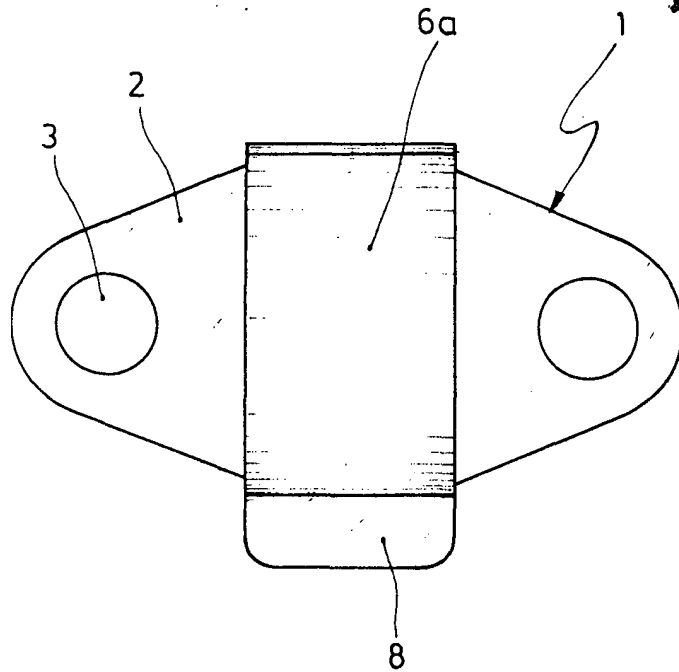
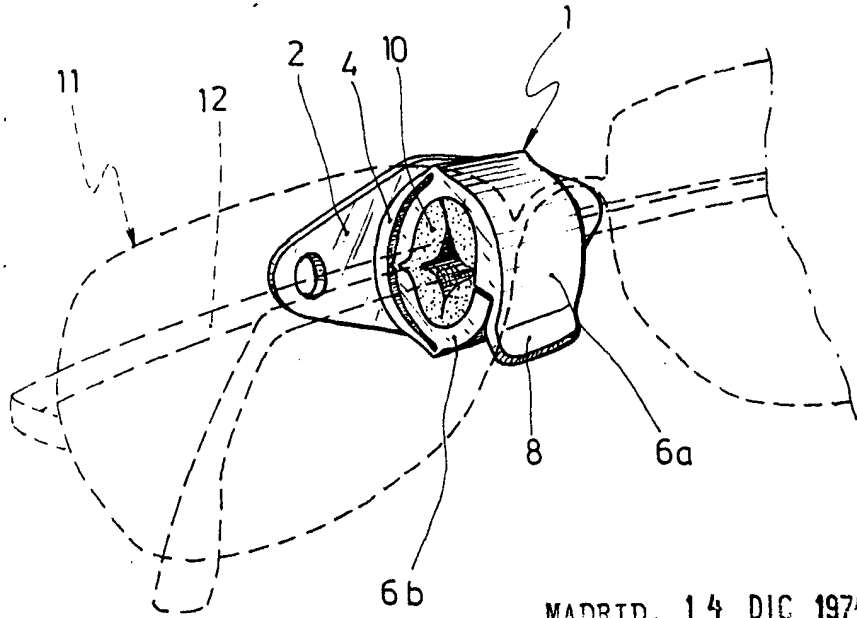

FIG. 4



MADRID, 14 DIC 1974

Por el Sr. CAROL SUÑOL

Alvarez