

208349

13 DICI 1974



MEMORIA DESCRIPTIVA

G 1 0 D

— MODELO DE UTILIDAD.

DURACION: VEINTE AÑOS

OBJETO: " BANDEJA MUSICAL ".

Solicitante: D^a Ana María DORSCH Serrano y D^a Concepción OLI Lavari.

Residencia: MADRID (16) - Condes del Val, 18 y MADRID (8) - Víctor Pradera, 79, respectivamente.

Nacionalidad: española.



La presente descripción se refiere, como su enunciado indica, a una bandeja musical, cuyas características de novedad la confieren la cualidad de aportar a los fines que se persiguen ventajas mas que suficientes para aspirar en derecho al privilegio del registro que se solicita.

Aporta el objeto industrial que se describe, la incorporación de un dispositivo mecánico-musical, de tipo convencional, que proporciona a la bandeja un alto atractivo complementario, estando especialmente concebida para presentar tartas de felicitación y también para colocar motivos navideños y otros variados objetos de adorno o productos de confitería y repostería.

Esencialmente, el objeto que se preconiza está constituido por una bandeja de tipo y naturaleza variable montada sobre una peana vaciada interiormente, para contener en su interior un dispositivo mecánico-musical, accionado por un pulsador cuyo eje de carga de la cuerda o resorte de rotación queda roscado a la parte inferior de la bandeja, de modo que girando ésta en un determinado sentido, la cuerda se cargue, para despues, accionando el pulsador se ponga en marcha el mecanismo musical, haciendo girar lentamente a la bandeja en sentido contrario al de carga de la cuerda, al mismo tiempo que suena un acorde musical, el cual se para cuando se ha desarrollado totalmente el resorte de la cuerda o cuando se ha accionado el pulsador de puesta en marcha en el sentido de freno.

El mecanismo musical y sus elementos de arrastre y accionamiento son de tipo comercial, consistiendo la novedad en la original idea del montaje de la bandeja sobre el eje de dicho mecanismo, por lo que en conjunto constituye un



objeto funcional con alto atractivo.

35 A continuación se hará una descripción completa del aludido Modelo con referencia al plano que se acompaña, en el cual se representa, a simple título de ejemplo, no limitativo, una forma preferente de realización susceptible de todas aque-
llas modificaciones de detalle que no alteren fundamentalmente sus características esenciales.

40 En dicho plano y en figura única, se ha representado una sección diametral de una bandeja según el invento, en cuya figura se puede apreciar que consta de una peana o base (1), vaciada interiormente, para establecer un cajeadado (2) en que queda contenido un dispositivo mecánico-musical (3), cerrándose el cajeadado por medio de una tapa (4). El mando (5) para el accionamiento del mecanismo musical (3) sale al exterior
45 por un lateral de la peana (1), rematándose con un pulsador (6), de modo que tirando de él se produzca el funcionamiento del citado mecanismo o, inversamente, presionando sobre él se produzca la parada, según formas convencionales.

50 El eje (7) de la cuerda del mecanismo musical (3) sale a través de un orificio central (8) de la parte superior de la peana (1), en cuya superficie externa existe un cajeadado circular (9).

55 Por su parte, la bandeja (10), de dimensiones, formas y naturaleza variables, presenta en la parte inferior un resalte concéntrico (11) en el que se solidariza la brida (12) de un casquillo (13) roscado interiormente, el cual se acopla al eje (7) del mecanismo musical (3), de forma que girando la bandeja (10) en el mismo sentido de apriete de la rosca de acoplamiento, se produzca la carga de la cuerda del mecanismo
60 musical (3) o tensionado del resorte espiral correspondiente;



65 en estas condiciones, basta accionar el pulsador (6) de freno en el sentido de liberación del mecanismo, en cuyo momento empieza a funcionar emitiendo los acordes musicales correspondientes, al propio tiempo que la bandeja (10) gira lentamente a medida que la cuerda o resorte espiral va distensionándose, pudiéndose parar opcionalmente en cualquier momento mediante el pulsador de freno (6) o cuando se ha agotado la cuerda.

70 La forma, dimensiones y materiales podrán ser variables y en general cuanto sea accesorio o secundario, siempre que no altere, cambie o modifique la esencialidad del objeto que se describe.

Los términos en que queda redactada esta Memoria son ciertos y fiel reflejo del objeto descrito, debiéndose tomar con carácter amplio y nunca en forma limitativa.

75 N O T A :

El MODELO DE UTILIDAD que se solicita, deberá recaer, precisamente, sobre las particularidades características de las siguientes reivindicaciones:

80 1ª).- Bandeja musical, c a r a c t e r i z a d a por que consta de una peana, vaciada interiormente, para alojar un dispositivo mecánico-musical, cuyo eje de la cuerda sobresale a través de un orificio axial superior de la peana, para acoplarse en él un casquillo roscado interiormente, solidarizado axialmente por la parte inferior de la bandeja, de modo que
85 girando ésta en un determinado sentido, la cuerda del mecanismo musical se cargue y pueda entrar en funcionamiento dicho mecanismo, emitiendo los acordes musicales correspondientes, al desenclavar un pulsador de freno que sobresale por un lateral de la peana, al mismo tiempo que se obtiene una lenta rotación de la bandeja arrastrada por el eje del mecanismo de cuer-
90

13 D
1974



da del dispositivo musical.

2ª).- "BANDEJA MUSICAL".

Todo ello según queda expuesto en la presente Memoria que consta de cinco hojas foliadas y mecanografiadas por una sola cara y una hoja de dibujos que con la misma se acompaña.

MADRID, 13 DIC. 1974

P. A.

Modesto Polo
P. P.

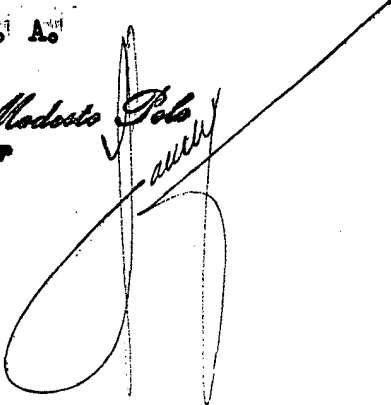

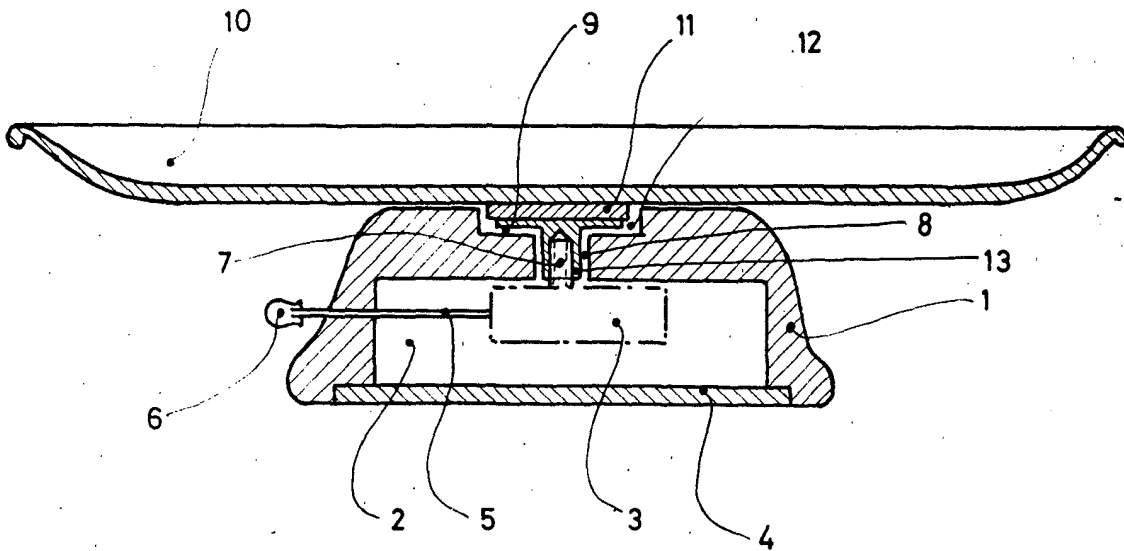

ESCALA VARIABLE

Madrid 13 DIC. 1974

Modesta Ole
P.P.