

208334



F-e. 15-6-1986

Int. () B 44 C

EXPEDIENTE: MODELO DE UTILIDAD

Titular: D. JOSE BORRAS ZAPATER

Nacionalidad: Española

Domicilio: Ramón y Cajal, nº 4 - ALACUAS (Valencia)

Objeto: "ESTRUCTURA PERFECCIONADA PARA MARCOS DE CUADROS Y ESPEJOS"

Prioridad:

MEMORIA DESCRIPTIVA

A lo largo de la presente Memoria Descriptiva se exponen las características fundamentales de una estructura perfeccionada para marcos de espejos y cuadros, por cuyas evidentes cualidades se justifica ampliamente la solicitud, a favor del titular del expediente, del privilegio de exclusividad concedido en casos como el presente por la vigente Ley de la Propiedad Industrial, para su explotación en España.

En principio el marco en cuestión es de las mismas características que los usualmente utilizados y conocidos, admitiendo nuestra estructura todo tipo de moldura

208334
- 2 -



15 dos o achaflanados, para determinar los correspondientes encajes para la fotografía, el soporte, el cristal o el espejo, previendo también el incorporado de distintos tra-
tamientos para el marco, como puede ser su pintado por cualquier procedimiento, su forrado, o cualquier otra operación que se estimara conveniente para realzar su presencia.

20 Una vez configurado el marco en la forma deseada, se le aplica, por todas sus caras, una fina lámina de plástico transparente, que queda firmemente adherida a la estructura del marco, adaptándose fielmente a todos sus accidentes y molduras, sin que en ningún momento lle-
gue a molestar al acoplamiento de su contenido. La natura-
25 leza transparente de la lámina plástica permite que el marco sea perfectamente visible, ya se trate de simple madera, ya se encuentre forrado en piel u otra materia, pudiendo proceder a su limpieza siempre que sea necesario y manteniendo en todo momento su incolume presencia, so-
30 bre la que no influye ni el paso del tiempo, ni la acción de agentes exteriores como la humedad, el calor, el pol-
vo, etc., etc.

Para mostrar de una forma clara y precisa la natura-
35 leza de nuestro Modelo de Utilidad, se ha considera-
do conveniente la aportación del plano adjunto, en el que a título informativo, se recogen las representaciones más convenientes a su estructura y conformación. Estas representaciones, en virtud de su carácter informativo, deben ser consideradas en su más amplio sentido y no
40 como límite del alcance del expediente.

La figura 1ª del plano corresponde a la repre-



sentación de una vista en perspectiva del marco en ques
tión, sobre la cual se aprecia claramente la posible va
riabilidad de su forma y diseño. Por su parte, la figura
45 2ª es una sección transversal de uno de los laterales del
marco, en la cual se aprecia la sección de éste, y sobre
todo, la forma en que ha sido totalmente cubierto por la
lámina de material plástico.

Concretando nuestra descripción al contenido de
50 las precitadas figuras, apreciamos en las mismas, señalado
do con -1-, el marco en cuestión, cuyas dimensiones y traza
do serán los más apropiados a la finalidad a que se
destine. Este marco, y sea cual sea su trazado y sección,
se recubre por todos sus laterales por una fina lámina de
55 material plástico, que se adapta perfectamente al escalo
nado -3- que generalmente tienen practicado los marcos en
su dintorno, con objeto de permitir el asiento de cristal
es, soportes, fotografías e ilustraciones o simples espe
jos. En lugares apropiados, generalmente coincidiendo
60 con vértices del marco, se prevén las costuras -4- constit
uidas por la simple superposición de los bordes de las
láminas -2- utilizadas para la cubrición de las caras ante
rior y posterior del marco, cuyas costuras, resulta
ntes en la forma sencilla y usual en estos menesteres, constituye
65 un elemento más del atractivo del marco así forrado.

Según la aplicación a que se destine el marco,
sobre el escalonamiento -3- quedará apoyado el oportuno
crystal, la fotografía o ilustración y la lámina posterior
de soporte, o en otro caso, el correspondiente espejo. De
70 una u otra forma, el marco dispone, en dos de sus lateral



75

les, de sendas uñas de retención -5-, cuya finalidad es la de sujetar en su posición correcta a los elementos incorporados al marco. Lógicamente, estas uñas estarán montadas por encima de las láminas transparentes de cobertura -2-.

80

Suficientemente descrita la naturaleza de nuestro Modelo de Utilidad, sólo nos resta manifestar que serán variables las circunstancias de materiales, tamaños y formas de sus diferentes partes, siempre y cuando no se vea afectada su esencialidad, que a tales efectos, queda contenida en la siguiente

N O T A
= = = =

85

Los puntos que se reivindican en el presente Modelo de Utilidad, son:

90

1º.- Estructura perfeccionada para marcos de cuadros y espejos, caracterizado porque sobre una estructura cualquiera de marco, independientemente de su trazado, sección, material de realización, terminado mediante pintura, lacado, forrado, etc., se aplica, por todos sus laterales y caras, sendas láminas de material plástico generalmente transparente, que cubren todo su desarrollo y se adaptan perfectamente al escalonamiento previsto en su dintorno para la colocación de fotografías o espejos, de forma que no molestan en absoluto para este montaje y proporcionan una gran prestancia al marco, al mismo tiempo que ^{le} mantienen en perfectas condiciones de limpieza y conservación, formando dichas láminas sendos bordones laterales de pegado y permitiendo la posterior incorporación de las correspondientes uñas posteriores de retención. Y

95



100

2ª.- "ESTRUCTURA PERFECCIONADA PARA MARCOS DE CUADROS Y ESPEJOS", de conformidad en un todo en lo esencial y fines industriales a lo descrito en la precedente Memoria Descriptiva y gráficamente representado en las figuras del plano adjunto para su mejor comprensión.

Esta Memoria consta de CINCO hojas, escritas o mecanografiadas por una sola cara y a doble espacio en 100 líneas.

Valencia, a 11 de Diciembre de 1974

Por autorización del interesado.

J. J. de Valle

208334

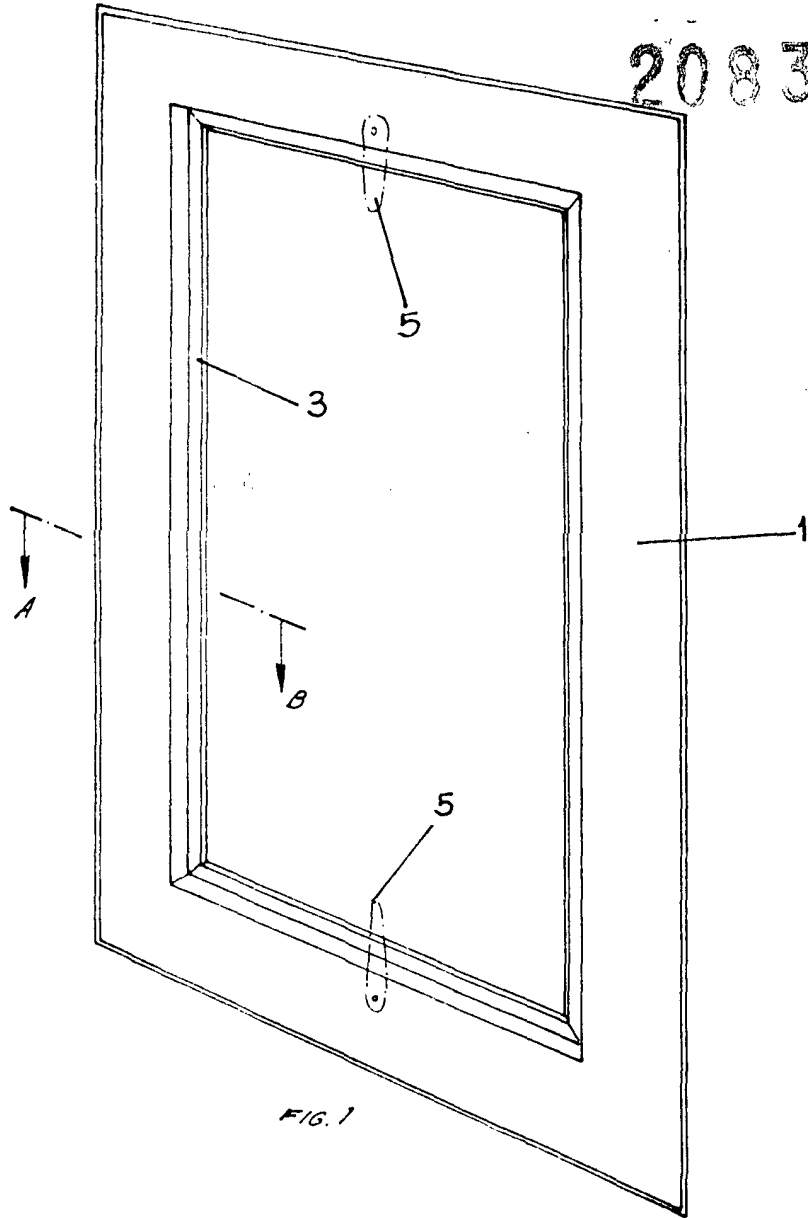

FIG. 1

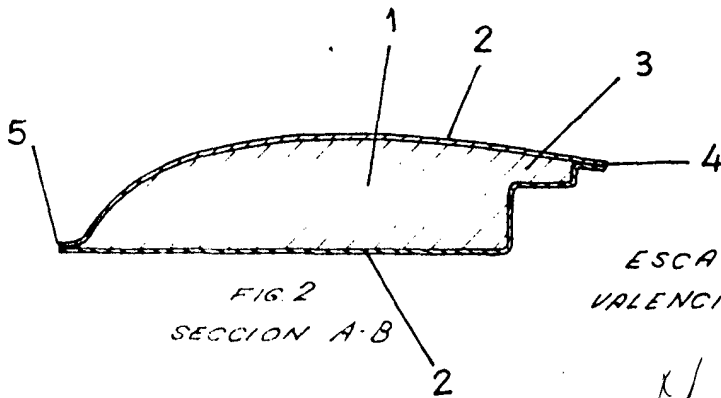

FIG. 2
SECCION A-B

ESCALA VARIABLE
VALENCIA DICIEMBRE 1974
P. A.

M. del Valle