



10

208307

208307

MEMORIA DESCRIPTIVA

Correspondiente a una Patente de Invención, que se solicita por VEINTE AÑOS, a favor de D. Jesús Calvo Oliván, de nacionalidad española, residente en Tauste (Zaragoza), C/, San Francisco s/n. siendo inventor el mismo, con protección para todo el Territorio nacional, sus Colonias y Protectorado y cuyo objeto ha de recaer en SISTEMA MEJORADO DE ARADO, SIMPLE O MÚLTIPLE, DIRECTAMENTE ACOPLABLE A TRACTOR.

El objeto de la presente solicitud de Patente de Invención, se refiere a un sistema mejorado de arado, simple o múltiple, directamente acoplable a tractor, que constituye una esencial novedad en esta clase de dispositivos, proporcionando como resultado industrial dispositivos dotados sobre sus similares de las ventajas siguientes:

- A.- Ejecuta perfectamente la labor,
  - B.- Vuelve las rejas con gran comodidad,
  - C.- Regula la profundidad por medio de una palanca,
  - 10.- D.- Se acopla con gran facilidad al tractor, y
  - E.- Posee rueda timón en combinación con la dirección del tractor
- El sistema mejorado que se preconiza consiste esencialmente en un armazón en barras que se abre por delante, en forma de U cuyas pa-



15.- tillas, dirigida hacia abajo, se apoyan en el eje posterior del tractor con posibilidad de balanceo sobre él, lo cual se provoca por medio de una palanca con dispositivo de engatillamiento por uñeta y sector dentado.

20.- Por la parte posterior, está soportado el armazón, sobre una rueda única por medio de un eje vertical a lo largo del cual puede deslizarse el bastidor, mandando el deslizamiento una palanca con dispositivo de engatillamiento. Esta palanca está dirigida hacia adelante para quedar accesible al tractorista.

25.- La rueda trasera es orientable en compensación del movimiento de las ruedas directoras del tractor, ligándose por medio de un sistema de varillas con mando regulable.

Las rejas o discos van montados sobre el bastidor en una armadura en paralelogramo articulado mediante la cual toman la orientación que se desee, mandadas por una palanca dotada asimismo de dispositivo de engatillamiento.

30.- En el adjunto plano se ha representado en planta y elevación el sistema de que se trata acoplado a tractor. Esta forma de realización que se representa se da a título de ejemplo y sin carácter limitativo alguno.

35.- Como puede apreciarse, el sistema consta de una barra (1) que abriéndose por delante se apoya en el eje trasero (2) del tractor (3) con posibilidad de balanceo determinado y fijado por la palanca (4).

40.- La barra o bastidor (1) lleva la rueda timón (5) montándose sobre ella susceptible de deslizarse a lo largo del eje (6) mandada por la palanca (7) cuya posición es fijable por dispositivo de uñeta y sector.

Las rejas de disco van montadas por dispositivo de paralelogramo articulado (9) mediante el cual toman la orientación que se desee, efectuándose el mando por medio de la palanca (10).

45.- La rueda timón (5) va ligada a las ruedas directoras del tractor por medio de las varillas (11) y (12) con regulación de compensación de giro constituida por la palanca (13) dotada de orificios.



NOTA.

50.- Describas suficientemente las partes de que se compone esta Patente de Inven<sup>o</sup>cion, su funcionamiento y ventajas, se hace cons-  
 55.- tar expresamente que cualquier modifi<sup>o</sup>cacion que se introduzca en el objeto descrito tanto en forma, dimensiones o clase de material empleado, se considerara incluida dentro del presente registro, siempre y cuando que no altere o modifique esencialmente su funci<sup>o</sup>n caracteristica.

Por ultimo se declaran de novedad y propia inven<sup>o</sup>cion, las siguientes:

REIVINDICACIONES.

=====

60.- 1<sup>a</sup>.- Sistema mejorado de arado simple o multiple, directamente acoplable a tractor, caracterizado porque consta de un armazon cons-  
 65.- tituido por una barra, que prolongandose abierta en U se fija basculante sobre el eje posterior del tractor, pero descentrada respecto a este con lo que puede bascular al recibir la accion de una palanca con dispositivo de engatillamiento en posicion fija consistente en sector dentado y uñeta de enclave liberable a mano. produciendo tal basculamiento una elevacion o descenso de la parte de lantera del sistema.

70.- 2<sup>a</sup>.- Sistema mejorado de arado simple o multiple, directamente acoplable a tractor, segun la anterior reivindicacion, caracterizado porque la barra de armazon va montada deslizante sobre un eje posterior verticalportador de una rueda unica trasera, pudiendo fijarse y modificarse la posicion relativa del armazon respecto a la rueda mediante una palanca articulada facilmente accesible al tractorista dotada de sector y uñeta de enclave, con lo que la elevacion relativa es siempre la mas correcta.

75.- 3<sup>a</sup>.- Sistema mejorado de arado simple o multiple. directamente acoplable a tractor, segun las anteriores reivindicaciones, caracterizados porque los discos o vertederas van montados sobre ejes verticales paralelos oscilantes, soportados por la barra de arma-  
 80.- xon; estos ejes poseen dispositivo de paralelogramo articulado merced al cual y en combinacion con una palanca con mecanismo de uñeta de enclave y sector dentado, puede hacerse adoptar a los elemen-



85.- tos de arado, cualquier posición de ataque en uno u otro sentido.

4ª.- Sistema mejorado de arado simple o múltiple, directamente acoplable a tractor, según las anteriores reivindicaciones, caracterizado, porque la rueda trasera va ligada en cuanto a orientación de timón, con los elementos directores de tractor, con lo

90.- cual el cambio de dirección se sincroniza.

5ª.- SISTEMA MEJORADO DE ARADO SIMPLE O MÚLTIPLE, DIRECTAMENTE ACOPALABLE A TRACTOR.

Todo ello tal y como se describe, se representa y se reivindica en su nota a los fines que se citan.

95.- Esta memoria descriptiva consta de cuatro hojas foliadas y mecanografiadas por una sola de sus caras.

Madrid, 16 de Marzo de 1.953.

El Agente.

**208307**

Domingo Díaz Ungria  
P.P.

*Domingo*

Don Jesus Calvo Oliván.

I-II

Hoja primera.



A. D. MARI.

208307

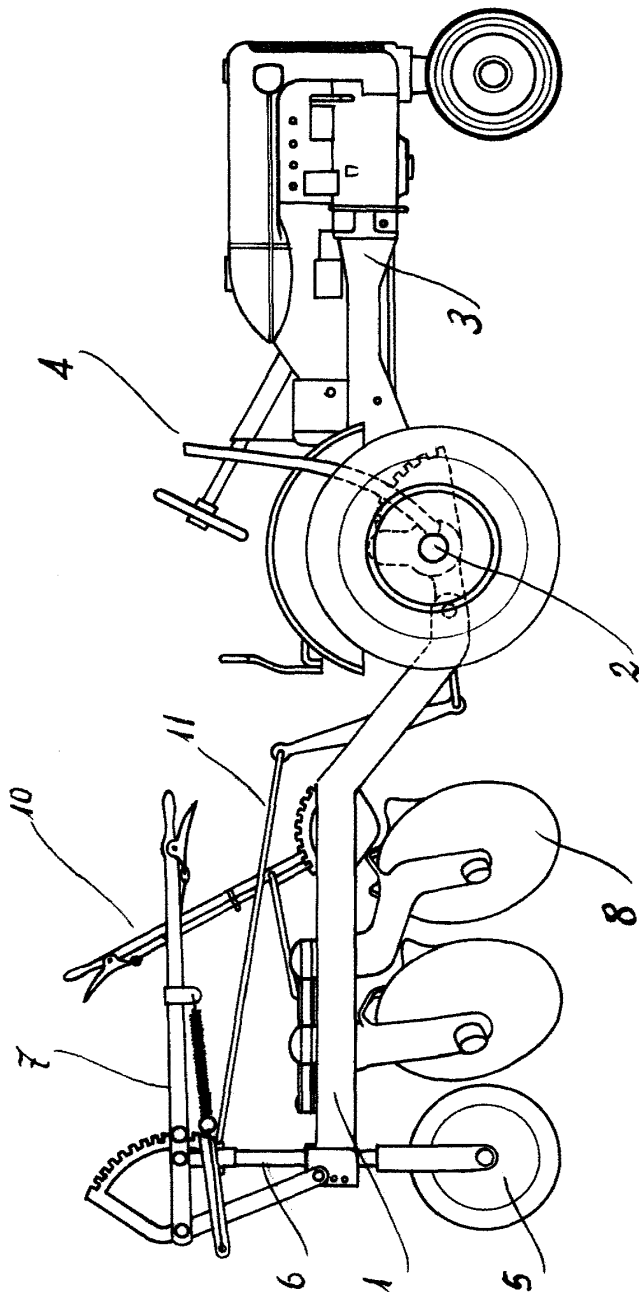

Madrid, 16 de Marzo de 1.953.

El Agente.  
Domingo Diaz Ugarte



208307

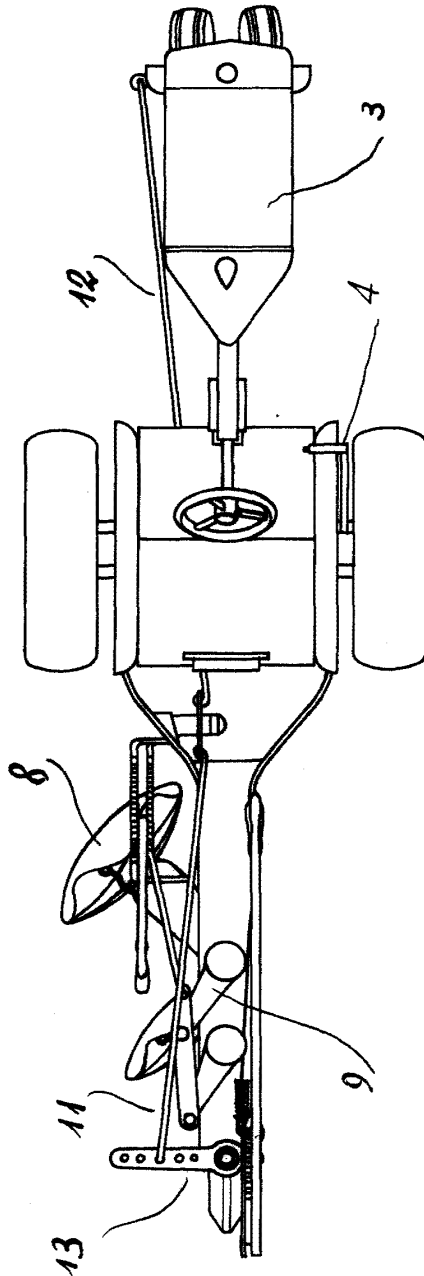

Madrid, 16 de Marzo de 1.953.

El Agente.

Don Jesus Calvo Olivan  
P.P.