

208276



F.C. 15-6-1976

B43L

MODELO DE UTILIDAD

por 20 años

por "APARATO DE DIBUJO", a favor de D. José PUJOL Casademunt y D. Luis VADELL Daví, de nacionalidad española, domiciliados en BARCELONA - Honduras, 68-70, 2º 3ª.

=====

MEMORIA DESCRIPTIVA

El presente Modelo de Utilidad se refiere a un aparato para dibujar, destinado a facilitar el trazado de líneas según diferentes direcciones, sobre una hoja de papel. El aparato en cuestión es del tipo de sobremesa,

5. aunque, por su tamaño y peso, es portátil, pudiéndose trasladar con toda facilidad para su uso donde interese.

Esencialmente, el nuevo instrumento de dibujo consiste en una placa formante de un plano rígido sobre la que se halla montado un disco de diámetro aproximada-

10. mente equivalente al lado de la placa, con posibilidad de giro respecto a ésta alrededor de su eje ideal, materializado por un mecanismo de pivotado de precisión. El disco se conjuga de un limbo graduado, marcado en la placa fija. En un lado de dicha placa figura una guía para

15. el deslizamiento de una regla, siempre paralelamente a sí



mismo y con posibilidad de elevarse y abatirse respecto al plano de la placa por giro alrededor de la citada guía de deslizamiento.

La hoja de papel sobre la que se dibujará se fija temporalmente en el disco giratorio, cuyo movimiento permitirá desplazarla y situarla en cualquier inclinación deseada respecto a la regla deslizante.

Para facilitar la explicación, se acompaña a la presente memoria unos dibujos en los que se ha representado, a título de ejemplo ilustrativo y no limitativo, un caso de realización de un aparato de dibujo, según los principios de las reivindicaciones.

En los dibujos:

La figura 1 es una vista en perspectiva del nuevo instrumento para dibujar, indicándose con flechas la dirección de desplazamiento de la regla y de giro del disco.

La figura 2 es una sección longitudinal del propio aparato por un plano indicado II-II en el dibujo anterior.

Los elementos designados con números en las figuras corresponden a las partes siguientes:

-1-, tablero de forma cuadrangular, montado sobre patas, ventosas o reglas -2- de apoyo sobre una mesa o superficie equivalente; -3-, disco de diámetro similar en longitud al lado de la placa, respecto a la cual podrá girar por pivotado mediante el mecanismo de precisión constituido, por ejemplo, por el zócalo discoidal -4- y el muñón -5-, alojado en el interior de una cavidad cilíndrica definida por el saliente -6- en la cara inferior



de la placa; -7-, limbo graduado, marcado en la placa y correspondiente a la periferia del disco; -8-, regla graduada, capaz de desplazarse verticalmente, quedando relacionada por su extremo -9-, formante de un elemento tubular, respecto a la guía cilíndrica -10-, sustentada entre los salientes -11- constituídos junto a dos vértices laterales de la placa; -12-, hoja de papel sobre la que se dibuja, fijada temporalmente al disco -13- mediante elementos sujetadores -14-, separables, de suerte que los dibujos -15- podrán constar de líneas trazadas en cualquier dirección, obtenida por desplazamiento giratorio de la hoja y deslizamiento de la regla.

Los materiales constitutivos del aparato descrito serán los convenientes dentro de la técnica usual de fabricación de instrumentos de dibujo.

Todo cuanto no afecte, altere, cambie o modifique la esencia del aparato descrito, será variable a los efectos del actual Modelo.

N O T A.

Se reivindica como objeto de ese registro por Modelo de Utilidad:

1.- Aparato de dibujo, caracterizado esencialmente por estar constituido por una placa cuadrangular cuya parte central comporta un mecanismo de precisión para el giro, alrededor de su eje, de un componente discoidal de cara superior lisa, destinada a recibir y sustentar una hoja de papel en la que se dibujará y que se sujetará temporalmente en la referida superficie, conjugándose la periferia del disco con un limbo graduado marcado en la placa, siendo portadora ésta, en uno de sus lados,



de un dispositivo de deslizamiento en dirección vertical, siempre paralelamente a sí misma y de abatimiento sobre el plano de la placa, de una regla graduada, uno de cuyos extremos queda asociado mediante su formación tubular a un miembro longitudinal de guiado, deslizamiento y abatimiento, formando el conjunto un instrumento portátil de sobremesa.

Sean cuales fueren las circunstancias que concurren en la esencialidad del Modelo de Utilidad, definido en la anterior reivindicación, cuyo objeto es:

2.- "APARATO DE DIBUJO".

Consta la presente memoria de cuatro hojas foliadas, mecanografiadas por una sola cara y de los dibujos unidos a la misma.

15.

Barcelona, 29 NOV. 1974

P.A. de D. José PUJOL Casademunt y  
D. Luis VADELL Daví,

ALFONSO DURÁN

P. P.

Fdo.: Luis Durán Benejam

FE/ga.



FIG. 1

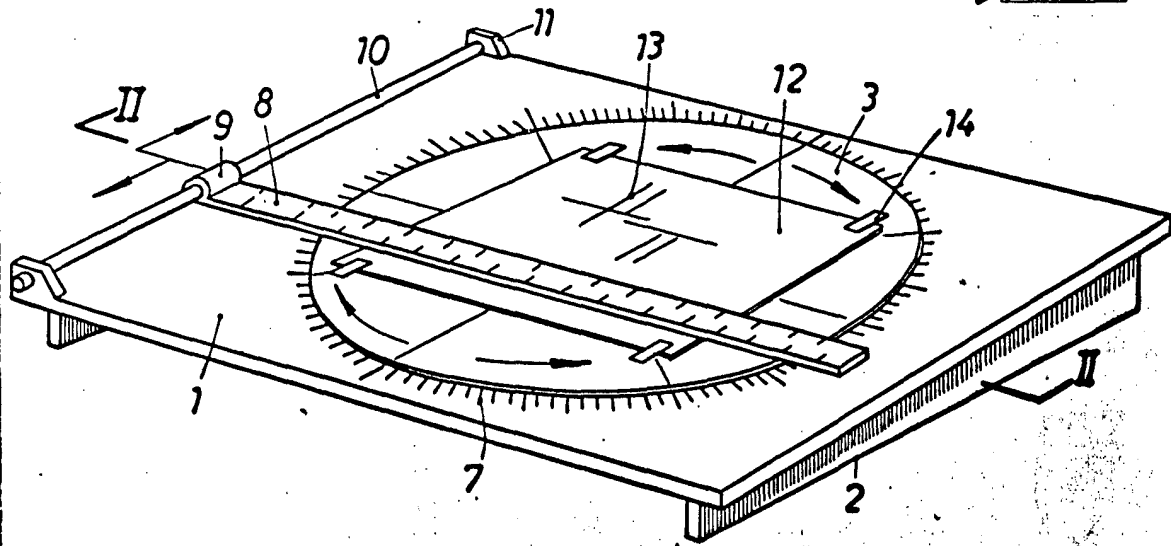
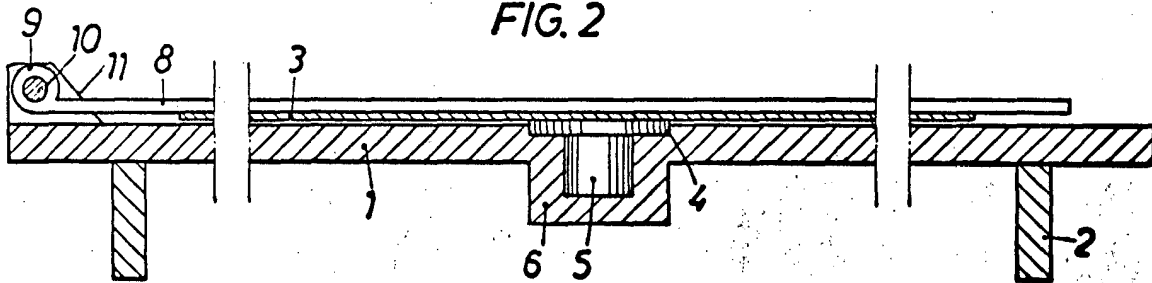

FIG. 2



BARCELONA, 29 NOV. 1974

P.A. ALFONSO DURÁN  
P. P.

Fdo.: Luis Durán Benejam

ESCALA VARIABLE