

208236

-901



Int. Cl.:	A47F

MODELO DE UTILIDAD

por 20 años

A favor de JANE, S.A., razón social española, domiciliada
en BARCELONA, Cartagena, 203. - - - - -

Por: "SOPORTE EXPOSITOR PARA VEHICULOS LIGEROS". - - - - -

MEMORIA DESCRIPTIVA

5 El presente modelo de utilidad se refiere a un
soporte para vehículos ligeros, especialmente estudiado
para cochecitos infantiles, si bien puede ser empleado con
otros tipos de vehículos.

10 El soporte expositor en cuestión está especialmente
indicado para ser utilizado en tiendas, salas de exposiciones,
ferias y similares donde en un espacio reducido contiene un
importante número de vehículos que son perfectamente
visibles desde varios puntos de mira.



Esencialmente, el soporte expositor de que se trata consiste en un cuerpo vertical que presenta una base inferior y una base superior sobresalientes lateralmente. La base inferior está provista en su periferia superior de unas cavidades donde encajan los vehículos por el extremo inferior una vez plegados, los cuales se apoyan en posición sustancialmente vertical en el citado cuerpo vertical. La base superior del soporte expositor superiormente presenta al menos una cavidad para el encaje de la base rodante de por lo menos un vehículo desplegado.

Con el fin de facilitar la explicación, se acompaña a la presente memoria descriptiva, una hoja de dibujo con una única figura en la que se representa un caso práctico de realización el cual se cita sólo a título de ejemplo no limitativo del alcance del presente modelo de utilidad.

En dicha figura única se ilustra el soporte expositor para vehículos ligeros en perspectiva.

Dicho soporte expositor consta de un cuerpo prismático vertical -1-, una base inferior -2- y una base superior -3-, cuyos tres elementos se arman a partir de láminas de cartón provistas de líneas de pliegue y se unen entre sí debidamente, de modo que las citadas bases sobresalen principalmente por dos lados opuestos del cuerpo vertical -1-. La base inferior -2- está provista en dos zonas opuestas de unas cavidades superiores -4-, en tanto que la base superior -3- comprende un faldón hueco -5- poseedor en dos bordes lateralmente opuestos de unas entallas -6-. Dicha base -3- presenta superiormente cuatro cavidades -7-.

El soporte expositor constituido de la manera



expuesta es apto para la colocación de cochés-silla
infantiles del tipo que comporta cuatro pares de ruedas
afectas a un bastidor que comprende un manillar constituido
por dos elementos laterales terminados en forma de cayado,
5 cuyos cochecitos se pliegan de manera que se aproximan
dos zonas lateralmente opuestas de su bastidor y el conjunto
ocupa una vez plegado un espacio reducido. Los cochecitos
plegados se colocan en posición sustancialmente vertical
por el extremo inferior, ocupado por dos de los pares de
10 ruedas, cada uno de cuyos pares encaja en una de las
cavidades -4- de la base inferior -2-. Las entallas -6-
del faldón hueco -5- de la base superior facilitan el paso
de los extremos de los elementos laterales en cayado
constitutivos del manillar de los vehículos infantiles que
15 se apoyan en el cuerpo -1-. De esta manera, en el soporte
expositor ilustrado a título de ejemplo pueden colocarse
seis cochecitos plegados, es decir, tres en cada una de las
dos zonas lateralmente opuestas provistas de las cavidades
-4- y de las entallas -6-. Sobre la base superior -3- es
20 colocable un coche-silla como los citados en posición
desplegada en la que en las cavidades -7- de dicha base encajan
respectivamente los pares de ruedas de que está dotado el
vehículo infantil.

Las caras periféricas de la base -1- y del faldón
25 -5-, así como las caras laterales menores del cuerpo -1-
son aptas para presentar leyendas de propaganda, que contengan
instrucciones relativas al manejo en orden al plegado y
desplegado de los cochecitos, de su utilidad, etc.

Es interesante hacer constar que las láminas de
30 cartón plegables de las que se parte para armar el soporte



expositor, ocupan un espacio muy reducido cuando están desarmadas, lo cual facilita el almacenamiento y el transporte.

5 Queda previsto que la base superior -3- presente en lugar de las cuatro cavidades -7-, una cavidad de dimensiones apropiadas para el encaje de la base rodante del vehículo infantil desplegado e incluso más cavidades para un mayor número de vehículos.

10 En el soporte expositor objeto de este modelo de utilidad puede introducirse modificaciones y variaciones de forma y dimensiones con miras a su adaptación para la colocación de vehículos infantiles y vehículos ligeros de tipos distintos al descrito. Así, por ejemplo, puede prescindirse de las entallas -6- del faldón -5- de la base superior -3- con posibilidad de sustituirlas por entrantes 15 de otra configuración y es variable la forma del cuerpo intermedio -1- y de las bases -2- y -3- que pueden sobresalir periféricamente de dicho cuerpo. Se prevé que el soporte expositor sea rígido y esté constituido por cualquier 20 material conveniente, tal como madera, metálico, etc.

25 El modelo, dentro de su esencialidad, puede ser llevado a la práctica en otras formas de realización que difieran sólo en detalle de la indicada únicamente a título de ejemplo, a las cuales alcanzará igualmente la protección que se recaba. Podrá, pues, fabricarse este soporte en cualquier forma y tamaño, con los medios y materiales más adecuados y los accesorios más convenientes, por quedar todo ello comprendido en el espíritu de las siguientes reivindicaciones.



N O T A 208236

Se reivindica como objeto del presente modelo de utilidad:

5 1.- Soporte expositor para vehículos ligeros, que se caracteriza esencialmente por el hecho de consistir en un cuerpo columna que presenta una base inferior y una base superior sobresalientes lateralmente, de cuyas bases la inferior está provista en su periferia superior de unas cavidades donde encajan los vehículos por el extremo inferior
10 una vez plegados, los cuales se apoyan en posición sustancialmente vertical en el citado cuerpo-columna, estando dotada la mencionada base superior de al menos una cavidad para el encaje de la base rodante de por lo menos un vehículo desplegado.

15 2.- "SOPORTE EXPOSITOR PARA VEHICULOS LIGEROS".
Consta la presente memoria descriptiva de cinco hojas mecanografiadas, y de una lámina de dibujos.

Madrid, a 29 DIC 1914

JANE, S.A.
p.a.
MANUEL DE RAFAEL



9

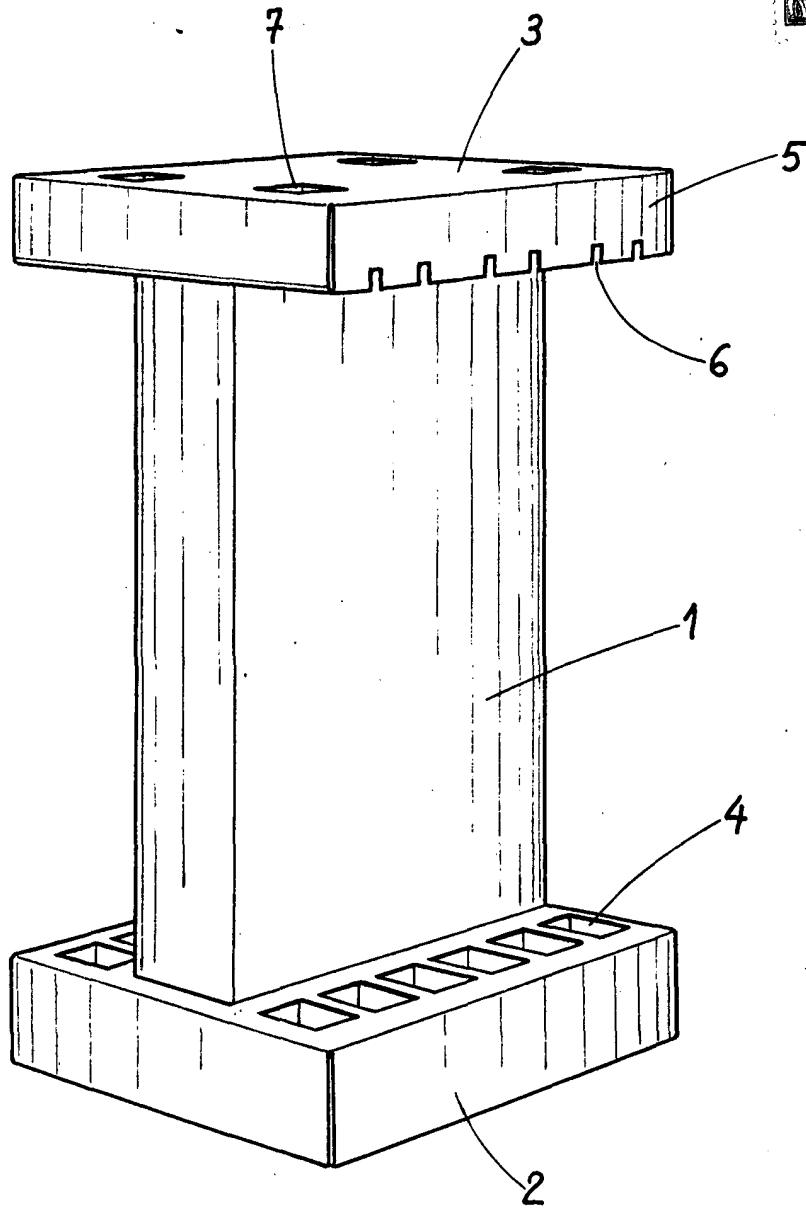

Madrid, 9 de Diciembre de 1974

MANUEL DE RAFAEL

P.P.