



208171

f.e. 10-6-1976  
909F

MEMORIA DESCRIPTIVA  
para solicitar  
MODELO DE UTILIDAD  
e n  
E S P A Ñ A  
por VEINTE años  
por " POSTER "

A favor de:

EVER PUBLICIDAD, S.A., de nacionalidad  
española.

Domiciliada en:

VIGO (Pontevedra) Uruguay, 2- 6º Dcha.

=====

El objeto de la presente solicitud de Modelo de Utilidad, se refiere a un " poster " cuyas características de novedad, le confieren la cualidad de aportar, a la función a que se destina, las siguientes ventajas:

a.- Está dotado de unas características



que le hacen llamar la atención y por lo tanto cumple el cometido.

b.- Se puede emplear tanto para todo tipo de anuncios, cómo cumplir una misión informativa, ya que puede llevar indicaciones de situación de calles o lugares.

c.- Es de muy fácil instalación.

d.- Puede ser dotado fácilmente de papeleras.

En el adjunto plano, al objeto de facilitar su descripción, a título de ejemplo y sin caracter limitativo alguno, se ha representado una forma característica del modelo que se preconiza.

En la figura 1 se representa una vista frontal del modelo y en la figura 2 una vista lateral.

En ellos se aprecia una columna formada por dos tubos contiguos (1), los cuales se separan en su parte superior, dejando un espacio rectangular entre ellos (2) y con cantos redondeados.

Una chapa rectangular (3) con vértices achaflanados (4) de espesor adecuado va sujeta a los lados del rectángulo mediante unas pequeñas pletinas (5).

Otra chapa (6) de las mismas características que la anteriormente descrita, pero de menores dimensiones, va situada en la parte inferior derecha y que pivota sobre un eje (7) que va sujeto por una parte al brazo inferior del rectángulo formado por el tubo de hierro y por el otro a un conjunto de dos chapas perpendiculares al tubo-columna (8).

Estas chapas perpendiculares al tubo columna tienen dos ángulos contiguos rectos y los lados que forman los otros dos formando chaflán.



35

Este modelo es realizable en cualquier tamaño y con materiales adecuados, siendo susceptible de toda clase de modificaciones de detalle.

- : - N O T A - : -

40

Los puntos de invención propios y nuevos que se presenta para que sean objeto del presente Registro de Modelo de Utilidad en España, por veinte años, son los siguientes:

R E I V I N D I C A C I O N E S

45

1º.- "POSTER", caracterizado por estar formado por una columna que la forman dos tubos verticales contiguos, los cuales, a una altura determinada, se separan, dejando un espacio rectangular entre ellos y con cantos redondeados y que, dentro de dicho espacio, va sujeta a los lados una chapa rectangular con vértices achaflanados.

50

2º.- "POSTER", según reivindicación anterior, caracterizado porque una chapa rectangular con vértices achaflanados, va pivotada mediante un eje que la atraviesa de arriba abajo, al lado del rectángulo tubular y a un conjunto de pletinas perpendiculares a la columna y sobresale por ambos lados de la misma.

55

3º.- "POSTER", según reivindicaciones anteriores, caracterizado porque puede ir dotado de una papelera.

Todo tal y cómo se ha descrito en la memoria que antecede y para los fines que se han especificado.

Consta la presente memoria descriptiva de tres hojas escritas a máquina por una sola cara.

Madrid, 5 de Diciembre de 1.974

DOMINGO DIAZ UNGRIA  
P.P.

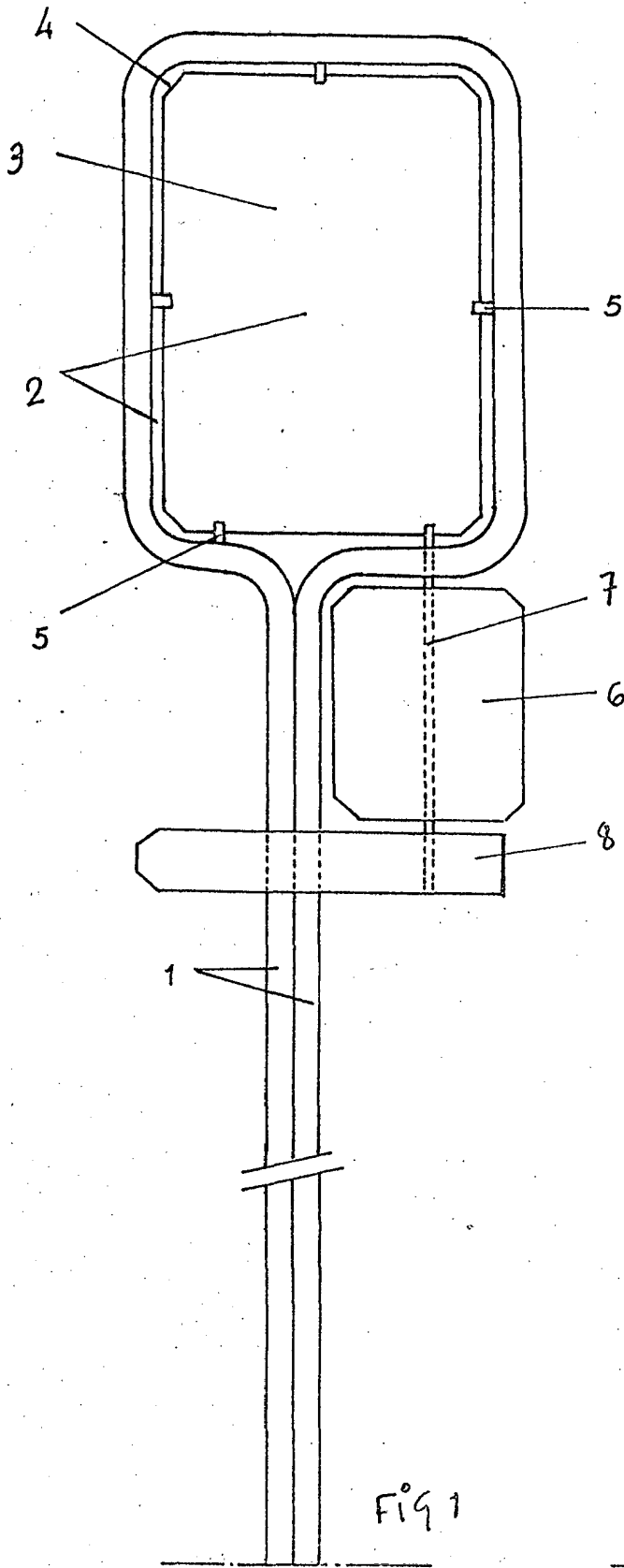

Fig 1

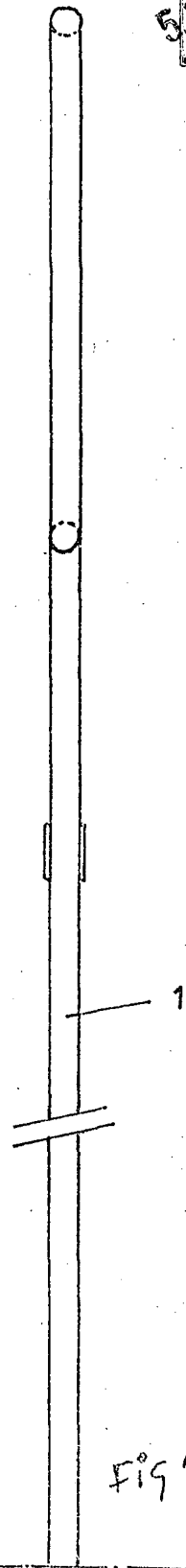

Fig 2

ESCALA VARIABLE

5 DIC. 1974

DOMINIO DE UNIÓN  
E.P.