

208152



Int. Cl.:	B29D

M O D E L O
D E
U T I L I D A D

a favor de Don Iskender ARIKAN, de nacionalidad turca, residente en Barcelona, Calle Mallorca, 346, pral. 2ª., por "DISPOSITIVO PARA LA PLASTIFICACIÓN DE MATERIALES LAMINARES".

- . -

MEMORIA DESCRIPTIVA

La presente invención se refiere a un dispositivo especialmente estudiado para recubrir con hojas de plástico adhesivo materiales laminares diversos, especialmente hojas de papel utilizables en una extensa gama de aplicaciones.

5. Su característica estriba en el hecho de comprender, montadas fijas en un cuerpo soporte adecuado, dos guías alineadas para entrada del material a plastificar y salida de las láminas plastificadas, entre las que se encuentran dos rodillos prensa conectados con dispositivos de accionamiento en rotación y aplicados tangencialmente el uno contra el otro en
- 10.



el plano de dichas guías, y dos ejes soporte para bobinas de cinta o banda adhesiva, que es conducida al punto de presa de los rodillos por el lado de entrada del material a plastificar.

5. De preferencia se puede incluir en el aparato dispositivos de guía para las cintas o bandas adhesivas, por ejemplo rodillos que las mantienen separadas en la zona de entrada del material a plastificar.

10. Los dibujos adjuntos muestran, a título de ejemplo no limitativo del alcance de la presente invención y en representaciones esquemáticas, una forma preferida de llevarla a la práctica.

En dichos dibujos: La figura única es un esquema de un dispositivo de acuerdo con la invención, en sección longitudinalalzada.

15. La referencia -1- indica en términos generales un cuerpo soporte a modo de caja que contiene los mecanismos del dispositivo y se prolonga por un extremo formando una plataforma -2- receptora de los materiales plastificados. Su construcción puede responder a cualquier técnica adecuada: Chapa plegada, plástico moldeado u otros, de acuerdo con las necesidades derivadas de su aplicación.
- 20.

25. Dos paredes extremas de la caja -1- tienen sendas guías -3 y 4- a modo de rendijas alineadas sobre un plano horizontal de modo que los materiales a plastificar, por ejemplo hojas de papel -5-, pueden atravesar la caja en el sentido indicado por las flechas y salir en forma de material plastificado -6- por el extremo opuesto.

En el espacio interior comprendido entre las dos



guías -3 y 4- se encuentran, adyacentes a las primeras, dos cilindros o rodillos de presión -7-, los cuales son mantenidos en contacto tangencial sobre el propio plano que comprende dichas guías, con cierta presión mediante dispositivos elásticos convencionales no representados, y conectados con un mecanismo para su accionamiento en rotación según las flechas, mandado por un volante de accionamiento manual o por un dispositivo motor.

5. A ambos lados de la guía de entrada -4- se encuentran dos ejes fácilmente amovibles -8-, en los que se puede montar las bobinas -9-, suministradoras de las cintas adhesivas -10- de anchura adecuada a la del material -5- a plastificar. Los extremos de estas cintas son introducidos entre los rodillos -7- como se aprecia en la figura y son mantenidos separados por rodillos de guía -11-, de forma que el material a plastificar puede ser introducido fácilmente entre las cintas hasta la misma presa de dichos rodillos.

10. El funcionamiento del dispositivo es evidente: La rotación de los rodillos de presión -7- arrastra las cintas -10- y el material -5- introducido entre ellas, prensándolos conjuntamente a su paso de forma que se obtiene a la salida el material -6-, plastificado por sus dos caras. El sobrante de plástico puede ser recortado por medios convencionales, por ejemplo un dispositivo de cuchilla -12-, montado a la salida del propio aparato.

15. Serán independientes del alcance de la presente invención los detalles constructivos y demás características no esenciales, empleados en la puesta en práctica de la mis-



ma, por quedar todo ello comprendido dentro del marco de las siguientes reivindicaciones.

- . -

N O T A

Se reivindica como objeto del presente modelo de utilidad:

5. 1. Dispositivo para la plastificación de materiales laminares, caracterizado esencialmente por el hecho de comprender un cuerpo soporte en el que están montadas fijas dos guías alineadas para entrada del material a plastificar y salida del material plastificado, entre las que se encuentran dos rodillos prensa conectados con dispositivos de accionamiento en rotación y aplicados tangencialmente a presión el uno contra el otro en el plano de dichas guías, y dos ejes soporte para bobinas de cinta adhesiva, que es conducida al punto de presa de los rodillos por el lado de entrada del material a plastificar.
10. 2. Dispositivo para la plastificación de materiales laminares, de acuerdo con la reivindicación 1, caracterizado esencialmente por el hecho de que comprende dispositivos de guía conductores de las cintas adhesivas desde la salida de las bobinas de reserva respectivas hasta el punto de presa de los rodillos de presión.
15. 3. Dispositivo para la plastificación de materiales laminares, de acuerdo con las reivindicaciones 1 y 2, caracte
- 20.



rizado esencialmente por el hecho de que los dispositivos de guía de las cintas adhesivas están constituidos por rodillos que mantienen dichas cintas separadas en la zona de entrada del material a plastificar.

5. 4. Dispositivo para la plastificación de materiales laminares.

La presente memoria descriptiva consta de cinco hojas foliadas escritas a máquina por una sola cara.

Barcelona, 5 de diciembre de 1974

Iskender ARIKAN

p. a.

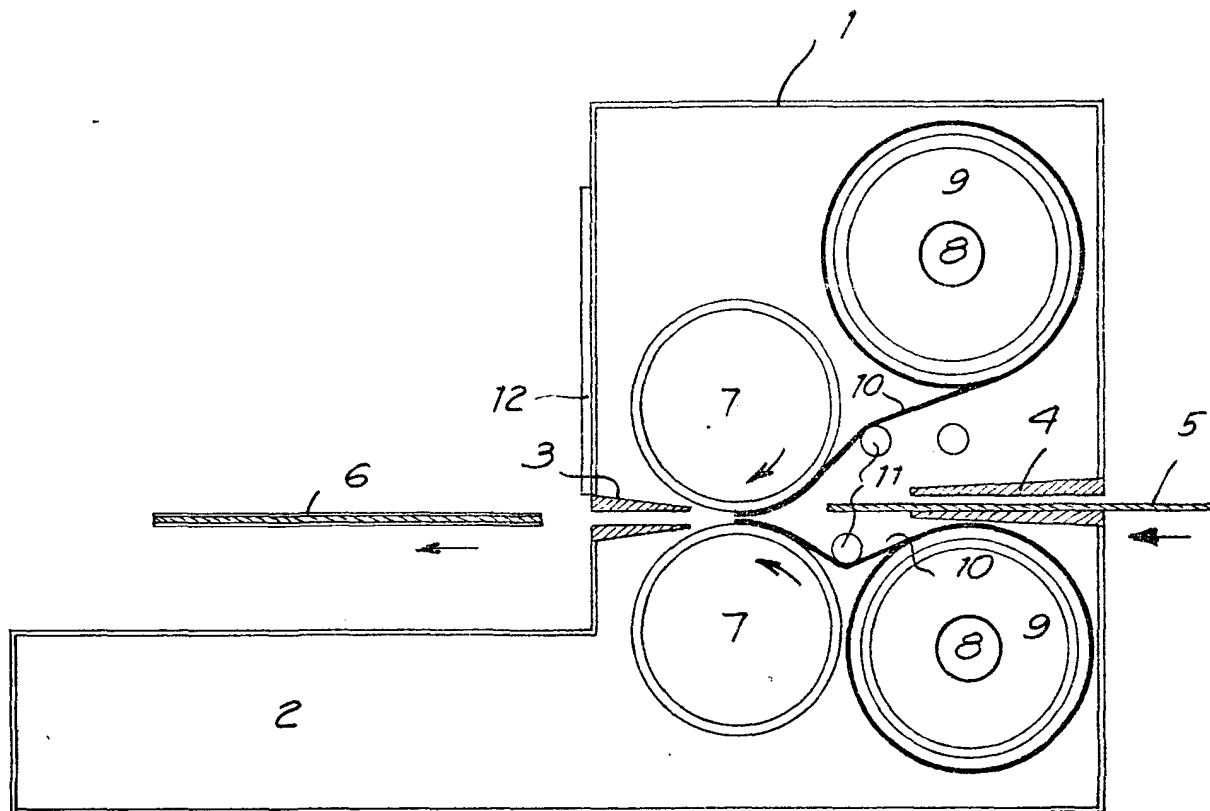

25799/1

Barcelona, 5 de diciembre de 1974
p.a.