



208146

F.e. 29-7-1946

Form with handwritten text 'B 65 D' and a large empty rectangular box below it.

MODELO DE UTILIDAD

por 20 años

por "UN ENVASE TERMOPLÁSTICO DE APERTURA FÁCIL", a favor de PLÁSTICOS CELULÓSICOS, S.A., de nacionalidad española, domiciliada en BARCELONA - Murcia, 35.

=====
CANCELADO

MEMORIA DESCRIPTIVA

En el almacenamiento y transporte de líquidos y alimentos, es preferible que los envases queden sustancialmente cerrados de manera estanca después de su llenado. El cierre estanco impide el deterioro del producto por la acción atmosférica e impide que se puedan tocar los productos contenidos en el envase, por parte del público en un establecimiento de expendición. Cuando este tipo de envase llega al consumidor, es preferible que éste pueda abrir el envase fácil y rápidamente sin tener que leer complicadas instrucciones y sin tener necesidad de aplicar herramientas tales como cuchillos o abrelatas y sin necesidad de entrenamiento alguno para quitar la tapa sin destruir el envase o estropear su contenido. Es asimismo ventajoso que el envase se pueda reutilizar y que posea características según las cua-



les sea posible volver a cerrar la tapa, así como un precio reducido del envase, el cual debe ser además químicamente inerte con relación al contenido del mismo.

Otra característica ventajosa es que el envase

5. sea fácil de fabricar sin tener el problema de enfrentar la aleta de la tapa con la aleta del envase antes del cierre estanco de la tapa. Este problema se elimina pues to que solamente la tapa tiene aleta y dicha tapa se pue de situar en cualquier posición sobre un envase y se pue

10. de cerrar sin preocupación de la dirección a la cual esta encarada dicha aleta.

Teniendo en cuenta esta serie de objetivos es finalidad del presente Modelo de Utilidad el proporcionar un envase de material termoplástico que tiene una

15. tapa de apertura fácil estanca y desmontable sin necesidad de herramientas especiales.

Otra finalidad del presente Modelo de Utilidad es proporcionar un envase de material termoplástico que tiene una tapa de apertura fácil fijada al mismo y que

20. se puede desmontar fácilmente a lo largo de una línea de vencimiento en la mayor parte de la periferia del reborde de la tapa.

Otra finalidad del presente Modelo de Utilidad es proporcionar un envase de material termoplástico que

25. tiene una tapa de abertura fácil y de manera que el envase y la tapa del mismo tengan aletas o valonas unidas de forma estanca y que permanecen fijas unas con otras sobre el envase cuando se corta por la línea de vencimiento y dicha tapa se desmonta o quita del envase.

30. Otra finalidad del presente Modelo de Utilidad

208146



es proporcionar una aleta en la tapa mediante la cual es
ta última se pueda quitar del envase y a continuación se
pueda colocar de nuevo.

- Asimismo, una finalidad del presente Modelo de
5. Utilidad es el dar a conocer un envase de material plás-
tico que tiene características de fácil cierre posterior
de la tapa y que es reutilizable. Al propio tiempo, el
presente Modelo de Utilidad permite conseguir un envase
fácil de fabricar puesto que tiene una aleta solamente
10. en la parte de la tapa, lo cual facilita la colocación
y sellado de las tapas sobre los envases sin necesidad
de hacer coincidir una pieza sobre la otra en una posi-
ción precisa.

- El envase objeto del presente Modelo de Utili-
15. dad comprende en combinación, un elemento o envase de ex
tremos abiertos el cual tiene una base cerrada, caras la
terales que forman una sola pieza con la base, un rebor-
de de una sola pieza con las caras laterales desde las
cuales se prolonga horizontalmente y una valona en el en
20. vase que forma una sola pieza con el reborde y que des-
ciende por debajo desde el mismo. El envase comprende asi
mismo una tapa dotada de un panel central, un nervio pe-
riférico horizontal que se extiende desde la tapa y una
valona que forma parte de dicho nervio y que se prolonga
25. hacia abajo desde el mismo. La tapa tiene una línea de
vencimiento sustancialmente continúa situada en la parte
baja de la superficie y en disposición sustancialmente
periférica con respecto al panel central. La tapa tiene
también una zona o aleta que no está dotada de línea de
30. vencimiento y que es integral con el nervio mencionado a



efectos de quitar la tapa. El envase y las valonas de la tapa se unen de manera estanca excepto en lo que respecta la zona adyacente de la aleta de la tapa, de manera que al levantar la aleta, la línea de vencimiento es cor
5. tada y la parte de la tapa que queda limitada por dicha línea de vencimiento es separada del envase.

La tapa puede poseer una pared periférica vertical con respecto al panel central y que forma parte con dicho panel central y el nervio. La tapa puede poseer
10. también un nervio saliente hacia afuera en la tapa, adyacente en la zona de unión de la pared y del panel central a efectos de actuar conjuntamente con una ranura que hace tope en la superficie interior de las paredes o lados del envase. Dicho nervio saliente puede ser contínuo
15. alrededor del panel y la ranura puede ser contínua por la superficie interna de los lados del envase. De manera preferente, el nervio tiene una inclinación hacia la par
20. rre estanco de la tapa sobre el envase. Ambos lados o ca ras del envase y la pared vertical se extienden de forma sustancialmente vertical hacia abajo desde sus nervios respectivos y se extienden hacia adentro, hacia la parte central del panel de la tapa, para formar un escalón
25. sustancialmente horizontal que se prolonga hacia abajo y hacia afuera desde el panel central a la zona en que se unen a su respectiva ranura y nervio saliente. El nervio de la tapa se puede adherir a una parte inferior o subya
30. cente de la valona del envase. La tapa y las valonas del envase así como el nervio de la tapa descienden sustan-



cialmente de forma vertical desde sus respectivos nervios con un ángulo aproximadamente de 70° a 90° desde un plano sustancialmente horizontal determinado por el nervio de la tapa y los lados o caras laterales pueden ser cónicos o inclinados.

La parte de pared que se extiende hacia abajo y hacia afuera desde un escalón sustancialmente horizontal puede incluir una serie de salientes dirigidos hacia adentro a efectos de soportar el panel central de una tapa colocada superiormente e impedir que dicho panel central de la tapa superior establezca contacto con un área definida por el escalón horizontal y que los mencionados salientes de apilado de la tapa de soporte también determinan la continuidad del nervio saliente hacia afuera de la tapa se puede interrumpir por una serie de canales verticales labrados en dicho nervio y que discurre desde la parte baja del panel central hasta la parte alta del nervio de cierre. Dichas aberturas o nervios permiten que escape el aire del envase cuando se vuelve al cerrar la tapa sobre el envase. Las salidas de ventilación mencionadas pueden permitir la entrada y salida de aire. La continuidad de la línea de vencimiento a lo largo de cada cara del nervio de la tapa y adyacente a la unión del nervio de la tapa puede quedar interrumpido por unas ventanas para proporcionar una zona de agarre lo cual incrementa la fuerza ejercida y evita el rompimiento de la línea de vencimiento a lo largo de la tapa del envase.

Para su mejor comprensión se adjuntan, a título de ejemplo, unos dibujos explicativos del presente Modelo de Utilidad.



La figura 1 es una vista en perspectiva de un envase de material termoplástico.

La figura 2 es una vista en planta de la tapa del envase mostrada en la figura 1.

5. La figura 3 es una sección transversal, a mayor escala, según la aleta y el saliente de apilado del envase, según la línea de corte 3 de la figura 2.

La figura 4 es una sección transversal a mayor escala según la línea de corte 4-4 de la figura 2.

10. La figura 5 es una sección a mayor escala de la figura 4, mostrando la tapa desmontada.

La figura 6 es una sección transversal a mayor escala según un saliente de apilado y según la línea de corte 6-6 de la figura 2.

15. La figura 7 es una vista superior a mayor escala según la línea de corte 7-7 de la figura 6.

La figura 8 es una vista en perspectiva de otra realización del envase de este Modelo de Utilidad.

20. Con referencia a los dibujos, la figura 1 es una vista en perspectiva de un embalaje o envase de material plástico -10- que comprende un cuerpo de envase abierto -12- con una base cerrada -14-, paredes laterales -16- que forman pieza con la base y una ranura continua circunferencial -18- (figuras 3-5) que rodea las caras internas -16- del envase -12-. Las ranuras pueden dar como resultado un pico saliente -19-, si bien ello no es indispensable, (ver las figuras citadas) en la parte externa de los lados o caras del envase -16-. Las caras -16- terminan en un nervio sustancialmente horizontal -20- (ver 25. figuras anteriores) y una valona descendente -22-. Tam- 30. bién se muestra como parte del envase en la figura 1 una



tapa -24- que tiene una pared central -26- y una pared en disposición general vertical, designada de manera general con la letra W (figura 3) en disposición periférica al panel -26- y un nervio sustancialmente horizontal

5. -30- que termina en una valona descendente -32- que tiene una aleta o nervio integral -34-. El panel central -26- puede comprender un saliente de refuerzo dirigido hacia arriba (no mostrado) que se extiende alrededor del panel central de manera equidistante de la unión de la

10. pared de la tapa y del panel central.

La figura 1 muestra la tapa -24- con una línea de vencimiento sustancialmente continua -46- en la superficie inferior del nervio -30- de la tapa y sustancialmente de manera diagonal, uniéndose con los bordes

15. del saliente -34- en el que la aleta o nervio se une con la valona -32-. La aleta -34- no está unida de manera estanca a la valona -22- del envase (figura 3) sino que la valona -32- de la tapa situada a ambos lados de la aleta -34- está unida de manera estanca a la valona -22- (figu

20. ras 3-6).

La figura 1 muestra asimismo la pared W de la tapa -24- con una porción -28- de pared sustancialmente vertical y un escalón sustancialmente horizontal -36- (mostrado en las figuras 2 y 3) extendiéndose hacia adentro desde la pared generalmente vertical -28- y hacia el

25. centro del panel central -26-. La parte -38- de la pared inferior W debajo del escalón horizontal -36- se extiende hacia abajo desde la zona central del panel -26-, teniendo una pluralidad de salientes de apilamiento -38'-

30. que sobresalen ligeramente hacia adentro desde el borde



del escalón -36- y desde las zonas inferiores dirigidas hacia afuera -38- de la pared W.

La tapa -24- incluye también un saliente -40- periférico con respecto al panel central -26- y que se une al panel -26- y a la parte inferior antes mencionada de la pared W. El saliente mencionado puede ser continuo alrededor del panel -26- pero preferentemente tiene una cierta inclinación hasta anularse en una zona adyacente e inferior a la aleta. Esta inclinación facilita la extracción y cierre de la tapa -26- sobre el envase -10-. La continuidad del saliente -40- se puede interrumpir por una serie de lumbreras o canales -42- constituidos en el mismo, los cuales quedan dispuestos de manera sustancialmente vertical desde la superficie inferior del panel central -26- hasta la parte alta del saliente -40- y que se pueden alinear con una serie de salientes de apilado -38'- de la pared W. Las lumbreras -42- permiten el escape de aire desde el interior del envase -12- y la entrada del mismo por detrás de los salientes de apilado -38'- cuando la tapa -24- está fijada de manera firme sobre el envase -12-. La tapa -26- puede incluir también un saliente de refuerzo circular dirigido hacia arriba (no mostrado) con un radio de curvatura más reducido que el del saliente -40- de la tapa de cierre.

La figura 2 es una vista superior en planta de la tapa del envase de la figura 1 y muestra una serie de salientes de apilado -38'- que sobresalen ligeramente más hacia dentro que el escalón horizontal -36- de la pared W, cuya porción vertical -28- se une al nervio de la tapa -30- dirigida hacia afuera, una parte del cual se



une a la aleta -34-.

La figura 3 es una sección transversal, a mayor escala, según la línea 3-3 de la figura 2 y muestra la disposición a tope de la tapa -24- y el envase -12-. Mas particularmente, la figura 3 muestra la acción conjunta del saliente -40- de la tapa de cierre con la ranura -18- en uno de los lados -16- del envase, proporcionando dicha acción conjunta un cierre estanco de la tapa sobre el envase. Los salientes de apilado -38'- se prolongan hacia adentro en mayor proporción que las zonas angulares -38- de la pared W. (ver numeral -38- de la figura 4). La figura 3 muestra asimismo el nervio -30- de la tapa y la aleta adjunta -34- dispuestas a tope y por debajo del nervio y de la valona -22- del envase.

La figura 4 es una vista en sección y a mayor escala, según la línea de corte 4-4 de la figura 2, de una sección de la pared de la tapa W que no tiene saliente de apilamiento y muestra que la zona angular inferior -38- de la pared W no se extiende hacia adentro en la dirección del panel central -26- en la misma medida que lo hace el saliente de apilamiento -38'- de la figura 3. La figura 4 muestra también que el reborde -30- de la tapa no está unido de manera estanca al reborde inferior del envase -20-, tiene una línea de vencimiento -46- debajo de ella y se une a la valona -32- de la tapa unida a la valona inferior -22-.

La figura 5 es una vista a mayor escala y en sección que muestra la sección transversal de la figura 4 cuando la tapa -24- está desmontada.

La figura 6 es una vista en sección y a mayor



escala, según la línea de corte 6-6 de la figura 2, a través del saliente de apilamiento -38'- y de la abertura -42-, dispuesta o realizada en el saliente -40- de la tapa de cierre. La abertura -42- pasa desde la superficie inferior del panel central -26- a la parte alta del nervio de cierre -40- y tal como se ha dicho antes, permite que pase el aire del interior del envase hacia afuera cuando la tapa -24- está cerrada sobre el envase -12-.

La figura 6 relacionada con las figuras anteriores indica asimismo que la línea de vencimiento -46- queda dispuesta continuamente alrededor de la cara inferior del reborde -30- de la tapa y que las valonas de la tapa y del envase -32- y -22- respectivamente están unidas de manera estanca entre sí en toda la zona que discurre alrededor del envase, hasta el punto en que las líneas de vencimiento -46- definen una aleta -34-.

La figura 7 es una vista a mayor escala y en sección transversal según la línea de corte 7-7 de la figura 6 y muestra la abertura -42- dispuesta en el nervio de la tapa -40- que hace tope yuxtaposición con la ranura -18- en uno de los lados -16- del receptáculo -12-.

La figura 8 muestra otra realización del envase de esta invención y muestra la tapa -124- del embalaje -100- dotada de unas partes o zonas de reborde -120- y de valona -122-, mostrando unas ventanas -226- en el nervio -130- y en la valona -132- de la tapa adyacente a la aleta -134-. La línea de vencimiento -146- se une al borde de la ventana -226- que define a los respectivos bordes de la aleta -134- a los cuales se une.

Para abrir cualquier realización de receptáculo



- según esta invención, se levanta la aleta -34- con una fuerza suficiente para iniciar y efectuar el corte de la línea de vencimiento -46-, el cual tiene lugar a uno y otro lado de la aleta -34- y luego discurre de manera con
5. tinua a lo largo de los arcos de la línea de vencimiento -46- en los lados opuestos del reborde -30-. Cuando se aplica una fuerza igual y equilibrada, continuada, el último punto que se corta en la línea de vencimiento usualmente se encuentra dentro de una zona del reborde de la
10. tapa opuesta a la aleta -34-. Cuando la tapa -24- interior a la línea de vencimiento -46- es quitada del receptáculo -12-, la valona -32- de la tapa permanece unida a la valona -22- del receptáculo. Excepto en lo que respecta al área que se encontraba debajo de la aleta -34-, una
15. parte del reborde -30- permanece integral con la valona -32-, permaneciendo la anchura de esta zona dependiente de la situación de la línea de vencimiento -46- sobre el reborde de la tapa, en relación con la unión de la misma y de la valona -32-.
20. Cuando la tapa del receptáculo de este Modelo de Utilidad tiene unas ventanas tales como las que se muestran en la figura 8, éstas proporcionan un debilitamiento en la línea de vencimiento -146-, de manera que cualquier fuerza utilizada para iniciar el corte de las
25. líneas -146- adyacentes a la aleta -134-, aumentará por dichos debilitamientos y esta fuerza incrementada hace más fácil cortar la línea -146- alrededor del resto del nervio -130-.

La línea de vencimiento -46- o -146- se puede
30 situar en cualquier lugar en la anchura de la cara infe-



rior del reborde -30- desde su unión con la valona -32- hasta su unión con la pared W en cuanto que se mantenga la característica de apertura fácil de este Modelo de Utilidad. Se ha visto que se pueden hacer aberturas de

5. características satisfactorias cuando la línea de encimiento -46- en el reborde -30- está situada tal como se muestra en los dibujos.

El ángulo en el que la tapa y las valonas -32- y -22- respectivamente descienden de sus rebordes sustan-

10. cialmente horizontales así como la aleta -34-, puede ser de 70° a 90° pero preferentemente es de 78° o dicho de otra manera, unos 12° desde una línea vertical desde el punto de unión del reborde -30- y la valona -32-. Este ángulo se ha visto que es favorable por la facilidad de

15. fabricación y sellado o cierre estanco de las valonas de la tapa y del receptáculo.

Se puede efectuar un cierre firme y seguro de la tapa -24- sobre el receptáculo -12- disponiendo la ta

20. pa sobre el receptáculo y empujándola hacia abajo hasta que entra de manera firme con un sonido de cliqueteo al actuar el nervio -40- con la ranura -18-, en la cual se introduce, del receptáculo -12-. El cierre inicial y cierre repetido se facilitan por las aberturas -42- dispuestas verticalmente en el nervio de cierre -40-, las cua-

25. les permiten que el aire atrapado, que de otra manera resistiría la presión ejercida, puede escapar a través de las aberturas desde el interior del receptáculo.

Los salientes -38'- de apilamiento en la tapa -24- permiten que un número elevado de dichas tapas se

30. puedan apilar entre sí al impedir que los paneles cen-



- trales de las tapas coincidentes se bloqueen dentro de la pared sustancialmente vertical W o con otras tapas inferiores. Los salientes -38'- pueden ser de cualquier número y tamaño deseables. De manera preferible, se em
5. plean de seis a ocho salientes del tipo mencionado y de modo preferible dichos salientes son equidistantes entre sí. Dichos salientes pueden quedar dirigidos hacia adentro en una proporción suficiente para impedir el bloqueo antes indicado.
10. Se puede utilizar un adhesivo para adherir la parte del reborde -30- de la tapa adyacente a la aleta -34- con respecto a la zona inferior del reborde -22-. El adhesivo puede ser de cualquier tipo curado o no curado a base de parafinas, aceites de parafina, amidas y si
15. liconas y usualmente se emplea como adhesivo para materiales plásticos; como ejemplo de material de silicona no curado es el de la compañía I.P.I. (International Printing Ink, Co) y vendido por la firma Inmont Corporation con la designación nº F-60909.
20. Todo cuanto no afecte, altere, cambie o modifique la esencia del envase descrito, será variable a los efectos del actual Modelo.
- N O T A.
- Se reivindica como objeto de este registro por
25. Modelo de Utilidad:
- 1.- Un envase termoplástico de apertura fácil, del tipo que comprende una base inferior y una cara lateral integral con la misma así como un reborde superior integral con las paredes laterales y que se extiende horizontalmente prolongándose en la valona dirigida hacia
- 30.



- abajo, comprendiendo además una tapa destinada a cerrar la abertura del envase dotada de un panel central, caracterizado porque dicha tapa posee un nervio sustancialmente horizontal en disposición periférica con respecto al
5. panel central, dotado dicho nervio en su cara inferior de una línea de vencimiento continua en disposición periférica con respecto al panel central y una aleta sin línea de vencimiento integral con dicho nervio de la tapa y descendiendo de la misma, para quitar mediante desgarró
10. dicha tapa del envase y una valona de la tapa integral con la misma y que desciende del reborde de la tapa, quedando las valonas del envase y de la tapa fijadas entre sí de manera estanca, de manera que permanecen estancas sobre el envase cuando se levanta la aleta mencionada,
15. cortándose la línea de vencimiento y quitando la tapa en la zona situada en el interior de dicha línea de vencimiento.

2.- Un envase termoplástico de apertura fácil, según la reivindicación 1, caracterizado porque dicha tapa comprende una pared periférica vertical la cual es integral con el panel central de la tapa y encontrándose en yuxtaposición con las caras adyacentes del envase.

20.

3.- Un envase termoplástico de apertura fácil, según la reivindicación 2, caracterizado porque dicha tapa comprende un nervio periférico de cierre dirigido hacia afuera adyacente a la unión de dicha pared y del panel central y de forma que la superficie interna de las paredes del envase comprenden una ranura circunferencial destinada a recibir dicho nervio de la tapa para proporcionar un cierre estanco.

25.

30.



4.- Un envase termoplástico de apertura fácil, según la reivindicación 3, caracterizado porque dicho nervio es continuo alrededor del panel de la tapa y la ranura es asimismo continua alrededor de la superficie interna del envase.

5.- Un envase termoplástico de apertura fácil, según la reivindicación 3, caracterizado porque dicha ranura queda dispuesta de manera continua alrededor de la superficie interna y el nervio mencionado es asimismo continuo excepto en que dicho nervio tiene una cierta concavidad que se va anulando en la zona adyacente inferior de dicha aleta.

6.- Un envase termoplástico de apertura fácil, según la reivindicación 5, caracterizado porque dicho envase y las valonas de la tapa descienden con un ángulo de 70° a 90° con respecto al plano horizontal del nervio de la tapa;

7.- Un envase termoplástico de apertura fácil, según la reivindicación 6, caracterizado porque las superficies laterales del envase y la pared situada en juxtaposición de la tapa se extienden hacia adentro hacia el centro de dicho panel central para formar un escalón sustancialmente horizontal, extendiéndose hacia abajo y hacia afuera con respecto a la dirección de dicho panel central hasta el punto en que se unen con sus respectivas ranura y nervio.

8.- Un envase termoplástico de apertura fácil, según la reivindicación 7, caracterizado porque dicho escalón horizontal dirigido hacia dentro y la pared de la tapa se extienden hacia abajo y hacia afuera desde dicho



- escalón, comprendiendo una serie de salientes de apilamiento destinados a soportar el panel central de una tapa dispuesta superiormente e impidiendo que el panel central de dicha tapa superior haga tope con una superficie
5. definida por dicho escalón horizontal y los salientes de apilamiento.
- 9.- Un envase termoplástico de apertura fácil, según la reivindicación 8, caracterizado porque la continuidad del nervio de cierre de la tapa está interrumpida
10. por una serie de aberturas verticales labradas en el mismo y que conducen desde la superficie inferior de dicho panel central hacia la parte alta del nervio de cierre, permitiendo dichas aberturas que escape el aire desde el interior del envase cuando se efectúa el nuevo cierre del
15. envase.
- 10.- Un envase termoplástico de apertura fácil, según la reivindicación 9, caracterizado porque dichas aberturas están alineadas con una serie de salientes de apilamiento, permitiendo el escape de aire hacia los mismos.
20. mos.
- 11.- Un envase termoplástico de apertura fácil, según la reivindicación 10, caracterizado porque los lados de superficie laterales del envase son de tipo cónico.
25. 12.- Un envase termoplástico de apertura fácil, según la reivindicación 11, en el que la aleta mencionada está adherida a la parte inferior de la valona del envase.
30. 13.- Un envase termoplástico de apertura fácil, según la reivindicación 1, caracterizado porque las super



ficies laterales del envase son cónicas y la aleta está adherida a la parte inferior de dicha valona del envase.

Sean cuales fueren las circunstancias que concurran en la esencialidad del Modelo de Utilidad, definido en las anteriores reivindicaciones, cuyo objeto es:

14.- "UN ENVASE TERMOPLÁSTICO DE APERTURA FÁCIL".

Consta la presente memoria de diecisiete hojas foliadas, mecanografiadas por una sola cara y de los dibujos unidos a la misma.

Barcelona, 27 NOV. 1974

P.A. de PLÁSTICOS CELULÓSICOS, S.A.,

ALFONSO DURÁN
P. P.

Fdo. Luis Durán Benejam

JR/gu.

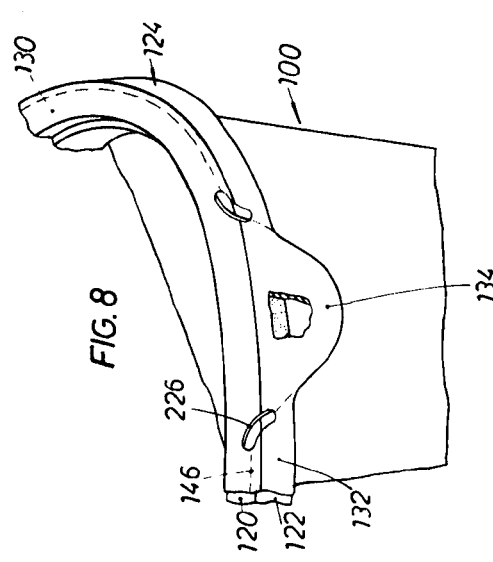
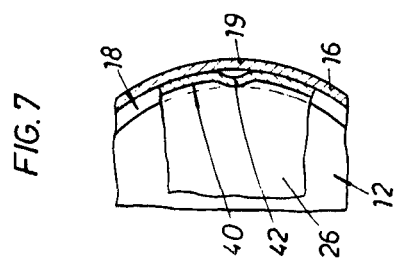
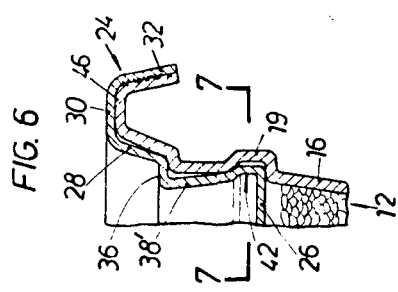
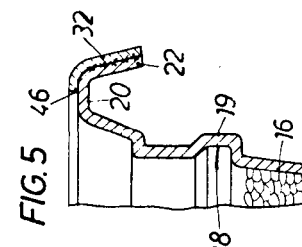
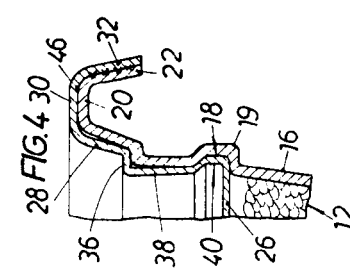
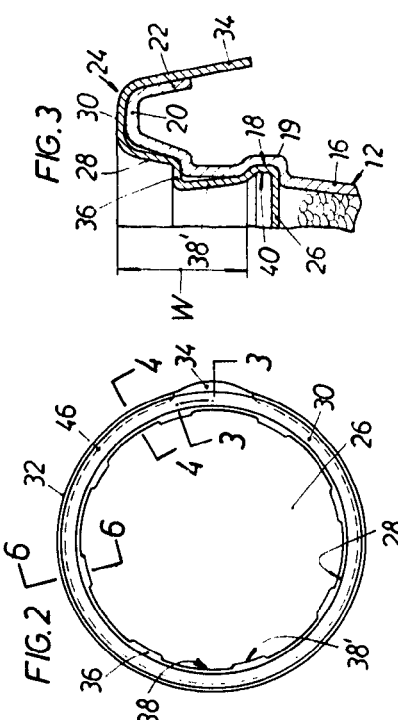
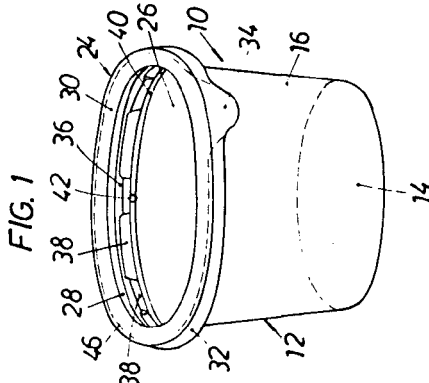

BARCELONA. 27 NOV. 1974
 P. A.
 ALFONSO DURÁN
 P. P.
[Signature]
 Fdo: Luis Durán Benejón