



208 103

Modelo de Utilidad
AOLK

M O D E L O
D E
U T I L I D A D

por "JAULA PERFECCIONADA PARA ANIMALES", a favor de D. PAS-
CUAL DUATIS LOPEZ, D. JUAN VENTURA CAMPS Y D. JOSE NOVELLA
VILLANUEVA", todos de nacionalidad española, domiciliados
en BARCELONA, C/ Santa Agueda, nº 7

= . =

MEMORIA DESCRIPTIVA

El presente modelo de utilidad se refiere a una
jaula perfeccionada para animales.

5.

Más concretamente, en la invención se ha ideado una
jaula especialmente destinada para aves, tales como pájaros
y similares, la cual presenta unas peculiaridades que la
hacen ventajosamente práctica con respecto a otras realiza-
ciones actualmente conocidas en el mercado y destinada para
usos análogos.

10.

Es sabido que en los concursos y exposiciones de
pájaros, el concursante tropieza siempre con la dificultad
del transporte de las jaulas, las cuales ocupan un volumen
considerable. Para evitar este inconveniente, se ha ideado



5. la jaula objeto de la presente invención la cual presenta una especial organización que permite su montaje "in situ", partiendo de una estructura plana. Esta circunstancia permite el transporte de una gran cantidad de jaulas, ocupando un mínimo volumen, las cuales se arman posteriormente en el lugar de destino, mediante sencilla maniobra.

10. Con el fin de facilitar la explicación se acompaña a la presente memoria descriptiva de una lámina de dibujos en la que se ha representado un caso de realización que se cita a título de ejemplo.

En los dibujos:

La figura 1, muestra una vista en perspectiva de la estructura plana en una fase de armado de la jaula correspondiente.

15. La figura 2, corresponde a una perspectiva de la jaula montada, obtenida a partir de la estructura citada en la figura 1.

20. Haciendo referencia a las figuras, se aprecia en su realización una jaula -1- para animales, en especial para pájaros, la cual está constituida a partir de una estructura plana que comprende como elementos integrantes unas placas -2-, -3-, -4-, -5- y -6-, de chapa, madera o material adecuado y un frente de rejilla -7-.

25. Los elementos citados se encuentran relacionados entre si por articulaciones de bisagra -8-, que permiten el armado de la estructura para obtener un cuerpo paralelepípedo, constitutivo de la jaula, tal como se aprecia en la figura 2.

Las placas -2- y -4- forman las bases de la jaula,



mientras que la placa -3- y el frente de varilla -7-, integran respectivamente la pared de fondo y la cara anterior de la jaula.

5. Los laterales -5- y -6-, se vinculan establemente a la base superior -2-, a través de medios de fijación -9-, convencionales y de quita y pon.

10. El modelo, dentro de su esencialidad, puede ser llevado a la práctica en otras formas de realización que difieran en detalle de la indicada a título de ejemplo en la descripción y a las cuales alcanzará igualmente la protección que se recaba. Podrá, pues construirse en cualquier forma y tamaño con los materiales y medios más adecuados por quedar todo ello comprendido en el espíritu de las reivindicaciones.

15.

= . =

N O T A

Descrito el objeto y utilidad de la presente invención lo que se declara como no divulgado ni practicado en España comprende las siguientes reivindicaciones.

20.

1.- Jaula perfeccionada para animales, caracterizada esencialmente por el hecho de estar constituida a partir de una estructura laminar integrada por placas de material resistente constitutiva de las bases de la jaula, de la pared de fondo y de los costados o laterales menores de la

25.

misma, y por un frente de varilla integrante de la cara principal de la jaula, estando el conjunto de elementos citados vinculados a través de articulaciones de bisagra, que permiten el armado de, la estructura para la obtención de un cuerpo paralelepípedo recto rectangular, que forma la jaula



propiamonto dicha.

2.- Jaula perfeccionada para animales.

Según se describe y reivindica en la presente memoria descriptiva que consta de 4 páginas foliadas y escritas a máquina por una sola cara, acompañadas de los dibujos reglamentarios.

5.

Madrid, a 4 DIC 1974

p.a.

M.^a LUISA SERNA CUYAS

P. P.

10.

dv.



Fig. 1

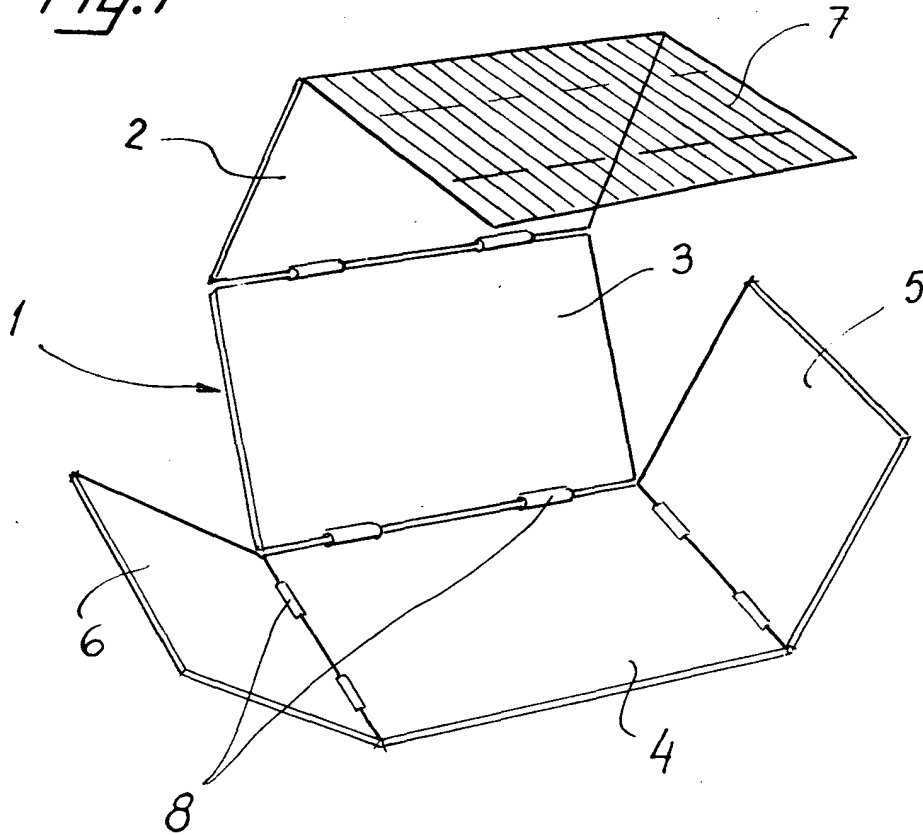
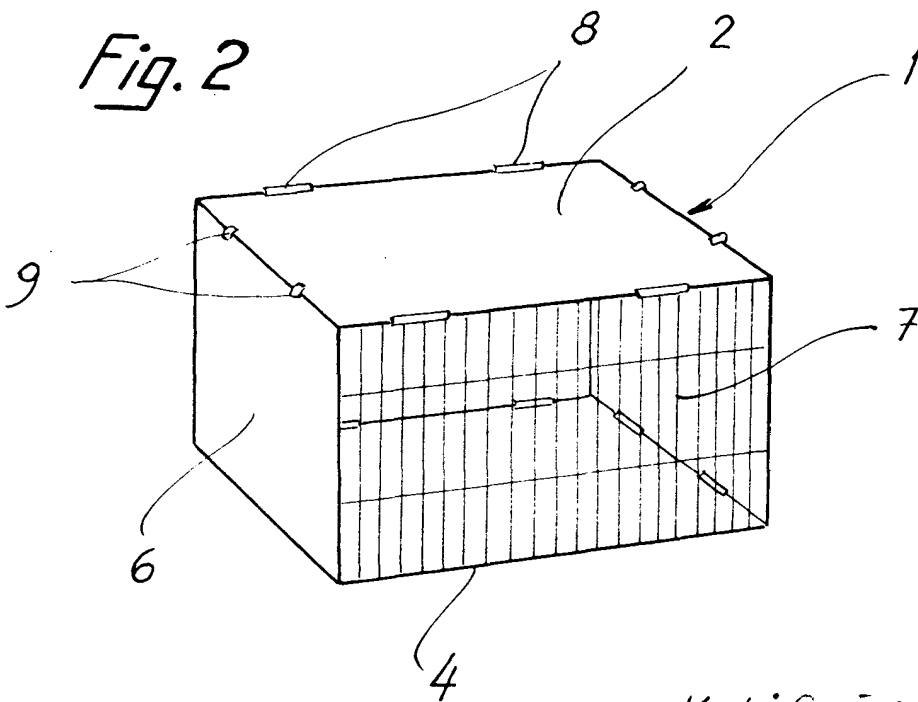

Fig. 2



Madrid, a 4 DIC. 1972

p.a. M.^a LUISA ISERN CUYAS
p.p.