

208064



F.e. 14-6-1986

Int. Cl.: B65D

EXPEDIENTE: MODELO DE UTILIDAD

Titular: D. RAIMUNDO MARTI VIROL

Nacionalidad: Española

Domicilio: Fernando Agulló, nº 24 - BARCELONA-6

Objeto: "ENVASE-OBSEQUIO PERFECCIONADO"

Prioridad:

MEMORIA DESCRIPTIVA

5 En el cuerpo de la presente Memoria Descriptiva se contiene la exposición detallada de las características que distinguen a un envase-obsequio perfeccionado, por cuya novedosa concepción se justifica la solicitud, a favor del titular del expediente, del privilegio de exclusividad que en casos como el presente concede la vigente Ley de la Propiedad Industrial, para su fabricación y venta en España.

10 El objeto en cuestión de nuestro Modelo de Utilidad, consiste en un envase especialmente acondicionado para contener diversidad de productos, tales como botellas



de licor o de perfume, barras o tabletas de chocolate o turrón, ceniceros, posavasos, licoreras, cinturones, billeteros, etc., etc., susceptibles de componer un conjunto de elementos utilizados como presente de atención con motivo de felicitaciones, agasajos, festejos, etc.,. La particularidad consiste en que el envase donde se colocan ordenadamente todos estos obsequios no es una caja o bandeja cualquiera, sino que adopta la forma y la calidad de un portafolios, tipo attaché, de una maleta, de un maletín fin de semana u objeto similar, que una vez cumplida su misión, de continente de unos regalos, tiene por sí solo una utilidad práctica, como tal portafolios, maleta, maletín, etc., por lo que el obsequio es doblemente apreciado tanto por su contenido, más o menos duradero, como por su posterior utilización.

Para mayor realce, y siempre de acuerdo con la entidad del destinatario del presente, nuestro envase-obsequio podrá ser realizado con los más finos materiales, como si su finalidad fuera únicamente la de servir para su función posterior, por lo que se cuidarán extremadamente las formas y dimensiones elegidas, así como los modelos más modernos y estéticos.

Con objeto de mostrar claramente la naturaleza del Modelo presentado, se ha considerado conveniente la aportación del plano adjunto, en el que, a título informativo, se han reunido algunas representaciones de su forma y realización. Ahora bien, aunque dichas representaciones correspondan a una reproducción de la realidad, debe tenerse en cuenta que su finalidad es meramente informativa.



por lo que, en cualquier circunstancia deben ser consideradas en su más amplio sentido y no como límite del alcance del expediente.

45 La figura 1ª del plano muestra un modelo de maleta, representada en perspectiva, en la que dos escuadras articuladas laterales mantienen levantada su tapa, al objeto de mostrar los artículos contenidos en su interior. La figura 2ª es una sección parcial y transversal de la misma maleta, en la que se aprecia mejor la bandeja prevista en su fondo para el acomodo de los diferentes artículos.

50 A lo largo de la descripción se hace continua referencia al contenido de las precipitadas figuras, en las que se ha señalado con -1- el cuerpo o caja de la maleta, portafolios, etc., de que se trate, y con -2- su correspondiente tapa, que permanece convenientemente articulada a la anterior y provista de una cartera interior, susceptible de contener diversos artículos y, posteriormente, como es usual en este tipo de elementos, susceptible de contener pequeño material accesorio, bien de uso personal, bien de uso general, según la naturaleza del envase obsequio. Ambas partes disponen de los necesarios complementos de cierre, en forma de una correa central -3-, como es corriente en muchas maletas, o de las pertinentes cerraduras -4-.

60 En el fondo del cuerpo -1-, se adapta una especie de bandeja -5-, generalmente moldeada en material plástico desechable, en la que se han configurado diversidad de réceptáculos -6-, cada uno de los cuales está des-



70 tinado a recibir, por su forma y dimensiones, un determi
nado articulo. Generalmente, nuestro envase-obsequio per
manecerá parcialmente abierto, para lo cual cuenta con
unas escuadras articuladas -7-, cuya rigidez garantiza
esta semiapertura, de manera que fácilmente puede apreciar
75 se la naturaleza de los articulos -8- contenidos y, al
mismo tiempo, establece la forma en que el envase, con
todo su contenido, es presentado a la persona agasajada,
sin que por ello estas escuadras articuladas constituyan
un impedimento para el posterior empleo del envase.

80 La posición semiabierta en que ha sido concebi
da la presentación del envase, permite que, como varian
te de realización, se prescindiera de la bandeja -5- proce
diendo entonces a formar un lado o relleno a base de
llamativas y coloreadas virutas de papel que asomarian por
85 entre los resquicios dejados por los productos -8-, de
manera que éstos, semirecostados en dicho relleno, ocupen
posiciones más salientes y caprichosas, realizadas por la
zadas y adornos -10-. Este conjunto, de aspecto más diná
mico que el anterior, permanecería fijo en su respectiva
90 posición, por la última incorporación de una fina y dis
creta red de alambres -11- doradas o plateados, que impe
diría la eventual caída de cualquier objeto.

Suficientemente descrita la naturaleza y utili
dad del Modelo presentado, sólo nos resta manifestar que
95 serán variables las circunstancias de materiales, tamaños
y formas de sus diferentes partes, especialmente en lo
que se refiere a la utilidad posterior del envase y a la
naturaleza variable de su contenido, siempre y cuando no



se vea alterada su esencialidad, contenida en la siguiente

100

N O T A
= = = =

Los puntos que se reivindican en el presente Modelo de Utilidad, son:

105

1º.- Envase-obsequio perfeccionado, caracterizado por adoptar la forma configuración y calidad general de un portafolios tipo attaché, maleta, maletín, fin de semana, etc., etc., con todos sus elementos de cierre y complementarios para su utilización posterior con una de dichas funciones, en cuyo fondo se adapta una bandeja moldeada en material plástico desechable, en la que se configuran una serie de receptáculos correspondientes al conjunto de artículos de cualquier tipo que componen el presente -junto con el propio envase-obsequio-, previéndose la instalación de sendos juegos de escuadras articuladas laterales, que mantienen al envase lo suficientemente abierto para que se pueda observar el contenido de la bandeja e, incluso, el de la cartera prevista en el interior de la tapa, pudiendo ser sustituida la citada bandeja de fondos por un lecho o relleno de virutas de papel, que proporcionaría a los productos un apoyo inclinado y mucho más vistoso, asegurándose su sujeción por la incorporación de una fina y discreta red de alambres dorados o plateados. Y

115

120

125

2º.- "ENVASE-OBSEQUIO PERFECCIONADO", de conformidad en un todo en lo esencial y fines industriales, a lo descrito en la precedente Memoria Descriptiva y gráficamente representado en las figuras del plano adjunto para su mejor comprensión.



Esta Memoria consta de SEIS hojas, escritas o mecanografiadas por una sola cara y a doble espacio en 127 líneas.

Valencia, a 28 de Noviembre de 1974

Por autorización del interesado.

M. Le Valle

208064

30

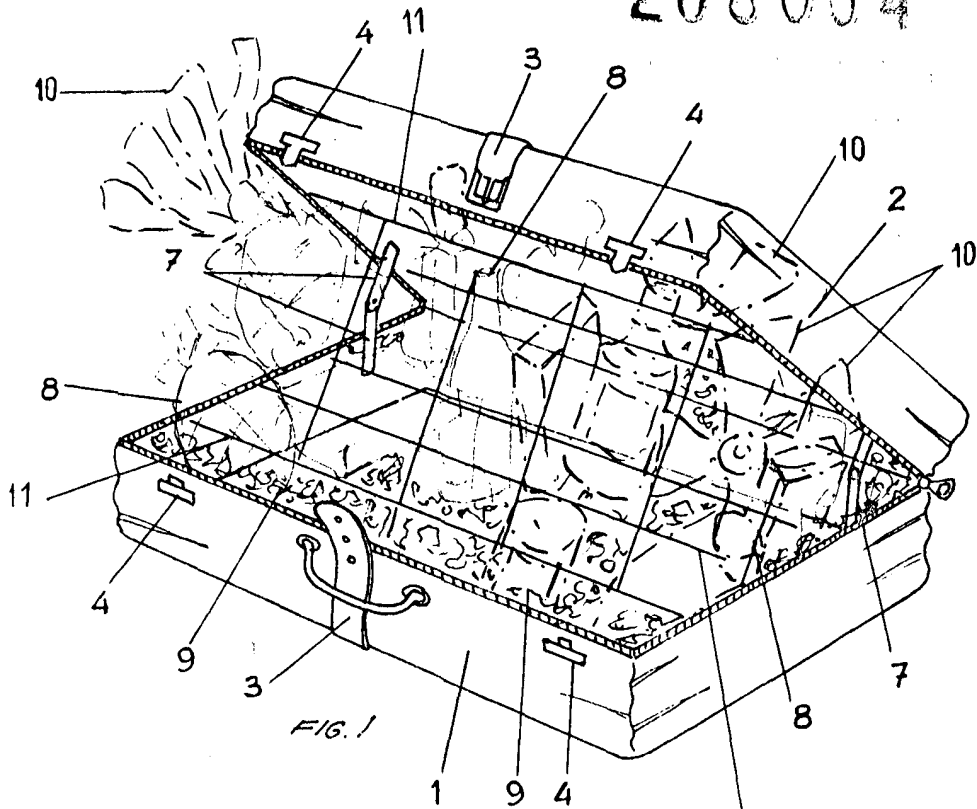

FIG. 1

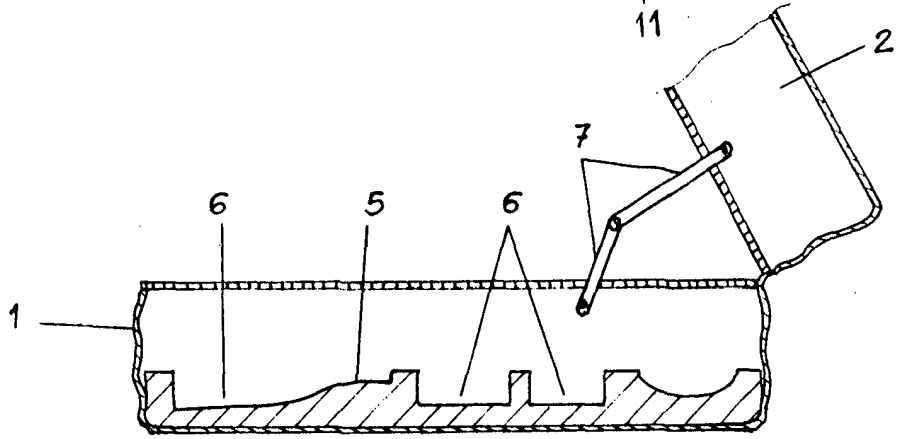

FIG. 2

ESCALA VARIABLE
VALENCIA NOVIEMBRE 1974

P.A.
Le Valle