

207886

23 NOV

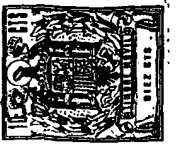

F. e. 10-6-1986

| | |
|----------|------|
| Int. Cl: | B65D |
| | |
| | |

MEMORIA DESCRIPTIVA

correspondiente a un MODELO DE UTILIDAD por "Dispositivo dispensador para cintas autoadhesivas", a favor de Industrias Plásticas Barcelonesas, S.A., entidad española, domiciliada en Esplugas de Llobregat (Barcelona), Enrique Granados, 41.

: - :



Conforme se indica en el enunciado, la presente invención hace referencia a un dispositivo dispensador para cintas autoadhesivas.

- Este dispositivo está formado por tres piezas
5. acoplables entre sí, definiendo una de ellas un núcleo tubular, sobre el que van montadas las otras dos piezas, que al efecto presentan un tramo tubular, prolongado en una pared exterior para, en su conjunto, formar un carrete en el que se coloca amoviblemente una bobina de cinta, lo que tiene lugar mediante separación de las piezas, y prolongándose
 10. dichas paredes en una cobertura circundante que mantiene totalmente oculto el hueco en el que se halla la bobina, y siendo las dos piezas exteriores ligeramente desplazables sobre el núcleo, en un movimiento giratorio de vaivén, por
 15. el que la cobertura es susceptible de ofrecer una boca por la que resulta accesible aquel hueco y, consecuentemente, e extremo libre de la cinta, boca que se cierra por giro de las piezas, y estando los límites de tal boca prolongados formando una a modo de casilla que se abre y se cierra simultáneamente a la boca, presentando la casilla una serie
 20. de tabiquillos internos para guía de la cinta y para seccionado de la misma al cerrarse la boca-casilla, a cuyo efecto uno de los tabiquillos tiene su extremo sensiblemente afilado, cortando la cinta cuando, al practicar el
 25. cierre, se desliza ajustadamente sobre otro tabiquillo en-

3.

25 NOV 1966

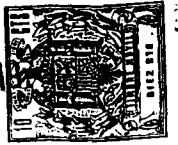

207006

frentado, hallándose la cinta en el espacio intermedio.

Cada una de las dos piezas del carrete incluye un asa exterior junto a la casilla, susceptibles de ser actua-
das por un dedo en cada una, provocando así el giro y, con
5. ello, la abertura/cierre de la casilla.

El ángulo de giro de las dos piezas que forman el
carrete, se halla limitado por tope practicado entre ellas.

Para el mejor entendimiento de cuanto antecede, se
hace referencia seguidamente a la hoja de dibujo que, a tí-
10. tulo de ejemplo, forma parte de esta memoria, y la cual, da-
do su exclusivo fin ilustrativo, debe entenderse como des-
provista de carácter limitativo.

En el dibujo :

- 15. - Figura 1 es una vista en perspectiva de las tres piezas
que integran el dispositivo, mostrándose separadas,
- Figura 2 es una vista en perspectiva del dispositivo, ya
armado, en situación de empleo,
- Figura 3 es una vista en alzado lateral del dispositivo,
que se ilustra parcialmente seccionado,
- 20. - Figura 4 es una vista en sección según el plano IV-IV de
la figura 3.

Tal como se ha dicho antes, el dispositivo está
integrado por las tres piezas: semicarrete 1, semicarrete
2 y núcleo tubular 3. Aunque de un modo preferente, las
25. tres piezas son de material plástico rígido.

4.

23 NOV 1950

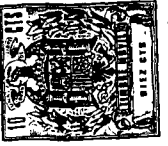

En el semicarrete 1 se incluye la pared 5 a manera de aro, que exteriormente se prolonga en la cobertura 6 interrumpida en el tramo 7, formándose el sector 8 de mayor amplitud, del que emerge el tabique 9 y el asa 10, determinando entre ambos una abertura. En la parte opuesta a la del asa 10, el sector 8 forma la aleta 11 terminada en el reborde 12 inferior. Sobre esta aleta 11 se encuentra el tabiquillo 13 con la doblez 14 inferior. Y encima de éste se advierte la aleta 15 con el labio 16 superior.

10. La pared 5 está prolongada interiormente en el tramo tubular 17.

En el semicarrete 2, hay una pared 17' análoga a la del semicarrete 1, y de la cual arranca similarmente el tramo tubular 18 interno y la cobertura 19 exterior, ésta igualmente interrumpida en la zona 20, e incluyéndose también el sector 21 más ancho, del que parte el tabique 25 y el asa 27, definiendo una abertura. El tabique 25 permanece flanqueado por los costados 22 y 23, entre los cuales se ve la aleta 24 inferior y el tabiquillo 26 superior, que tiene su extremo visiblemente afilado.

15. 20.

El núcleo tubular 3 presenta el tramo cilíndrico 28, que en un extremo tiene el regruesamiento 29 exterior, en tanto en el otro extremo forma la conicidad 30.

Como último elemento mostrado en el dibujo, puede observarse la bobina 4 de cinta 31, arrollada sobre un aro

25.



de cartón, todo ello como es ya usual en este artículo.

Las piezas y sus diversas partes están configuradas y dimensionadas adecuadamente para en su conjunto constituir el dispositivo que es objeto de la invención.

5. El montaje es sumamente fácil: se introduce el núcleo tubular 3 en el orificio definido por los tramos tubulares 17 y 18, hallándose los semicarretes 1 y 2 con sus coberturas 6 y 19 entestadas, correspondiendo el sector 8 con la zona 20, y el tramo 7 con el sector 21. Estando la bobina 4
10. previamente emplazada sobre uno de los tramos tubulares 17 o 18, tal como ilustra la figura 1, luego esta bobina 4 permanece alojada en el hueco del dispositivo, conforme representan las otras tres figuras.

- Los dos semicarretes pueden ser actuados, por ejemplo introduciendo el dedo índice y el pulgar de una misma mano en las aberturas formadas por las asas 10 y 27, y con lo cual puede provocarse en tales semicarretes un movimiento de vaivén, haciéndolos girar sobre el núcleo tubular 3, en una carrera que tiene dos posiciones extremas.

20. La posición abierta se indica en la figura 2. En ella puede verse cómo la cinta 31 puede ser extraída por su extremo libre, según las necesidades del usuario, quien una vez despachado en la porción que precise, no tendrá más que hacer girar los semicarretes para acercar los medios de corte, como ahora se dirá, hasta adoptar la posi-
- 25.

6.

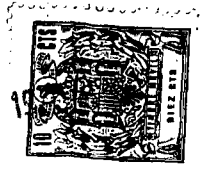

ción de cierre, figura 3.

En la extracción, la cinta 31 se desplaza guiada sobre sucesivamente el reborde 12, la doblez 14 y el labio 16, cosa que se aprecia en la figura 2. Al practicar el cierre, el tabiquillo 26 afilado incide por su punta sobre aquella cinta 31, primero perforándola, y luego cortándola completamente, cosa que tiene lugar cuando el cierre es virtualmente total, y con lo cual el usuario puede disponer de la porción de cinta externa, mientras que en el tramo interior la propia cinta permanece adherida a la doblez 14 y al reborde 12, lista para realizar una nueva extracción en una próxima utilización, en la que el usuario podrá asirla cómodamente y tirar de la cinta, para después practicar un nuevo corte, y así sucesivamente hasta agotamiento de la bobina 4, en cuyo momento no hay más que abrir el dispositivo para colocar un nuevo recambio.

Es interesante comentar otras particularidades del dispositivo ilustrado en el dibujo. Una de ellas, que la boca conseguida en la posición abierta, se realiza por el tramo 7 y la zona 20, o sea por aquella parte desprovista de cobertura 6-19, y efectuándose tope por el reborde 12. Otra condición es que aquellos entrantes tramo 7 y zona 20 quedan ocultos, en la posición de cierre, por los sectores 8 y 21 de mayor amplitud. Otra, es que el regruesamiento 29 del núcleo tubular 3 permanece alojado en un peldaño en-



trante en el semicarrete 1, según muestra la figura 4.

- Sin embargo, cuanto se ha expuesto no debe ser inconveniente para que el dispositivo objeto de la invención pueda ser realizado cambiando o modificando alguna de las condiciones descritas y representados, en tanto no se afecte o altere su esencialidad, que es lo que se define en la reivindicación siguiente. También conviene indicar que tal dispositivo se empleará en la dispensación de cualquier tipo de cinta para la que resulta adecuado, como puede ser es-
5. paradrapo, cinta aislante, cinta autoadhesiva para papelería,
10. etc., cualesquiera que sean los materiales que la constituyan

N O T A.

Se declara de novedad, utilidad y propiedad, para España y sus territorios, las siguientes

15. REIVINDICACIONES.

1. Dispositivo dispensador para cintas autoadhesivas, caracterizado por estar constituido por tres piezas acoplables entre sí, definiendo una de ellas un núcleo tubular, sobre el que van montadas las otras dos piezas, que al efecto
20. presentan un tramo tubular, prolongado en una pared exterior para, en su conjunto, formar un carrete en el que se coloca amoviblemente una bobina de cinta, lo que tiene lugar mediante separación de las piezas, y prolongándose dichas paredes en una cobertura circundante que mantiene to-
25. talmente oculto el hueco en el que se halla la bobina, y



- siendo las dos piezas exteriores ligeramente desplazables sobre el núcleo, en un movimiento giratorio de vaivén, por el que la cobertura es susceptible de ofrecer una boca por la que resulta accesible aquel hueco y, consecuentemente, el extremo libre de la cinta, boca que se cierra por giro de las piezas, y estando los límites de tal boca prolongados formando una a modo de casilla que se abre y se cierra simultáneamente a la boca, presentando la casilla una serie de tabiquillos internos para guía de la cinta y para seccionado de la misma al cerrarse la boca-casilla, a cuyo efecto uno de los tabiquillos tiene su extremo sensiblemente afilado, cortando la cinta cuando, al practicar el cierre, se desliza ajustadamente sobre aquel tabiquillo enfrentado, hallándose la cinta en el espacio intermedio.
15. 2. Dispositivo dispensador para cintas autoadhesivas, según la reivindicación anterior, caracterizado porque cada una de las dos piezas del carrete incluye un asa exterior junto a la casilla, susceptibles de ser actuadas por un dedo en cada una, provocando así el giro y, con ello, la abertura/cierre de la casilla.
20. 3. Dispositivo dispensador para cintas autoadhesivas, según la reivindicación 1, caracterizado porque el ángulo de giro de las dos piezas que forman el carrete, se halla limitado por tope practicado entre ellas.
25. 4. Dispositivo dispensador para cintas autoadhesi-

9.

25 NOV.

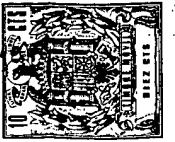

vas.

Todo ello, tal y como se describe y reivindica en la presente memoria, que consta de nueve hojas foliadas y mecanografiadas por una sola cara, y una hoja de dibujos que la ilustra.

5.

Madrid, 26 NOV. 1974

DOMINGO DIAZ VINCIA

Dr. Pi

207 886



25 NOV

fig.1

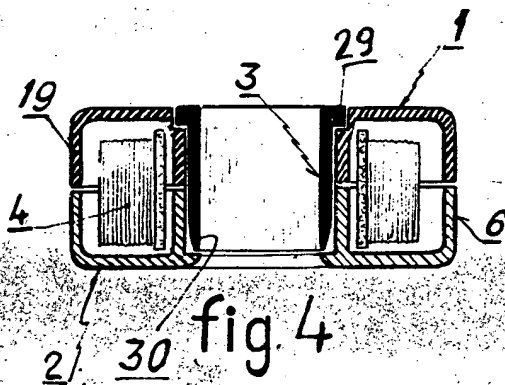
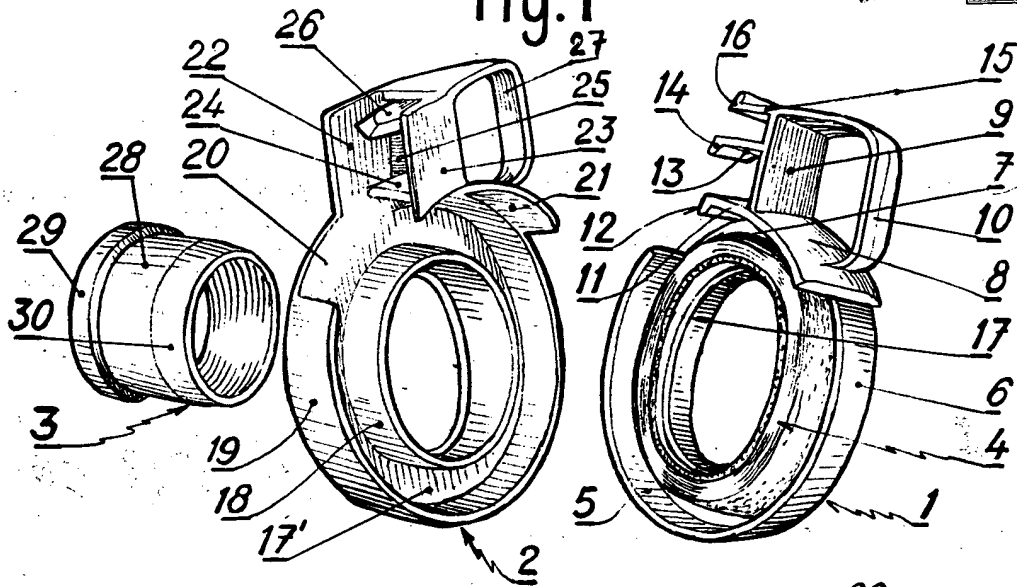

fig.4

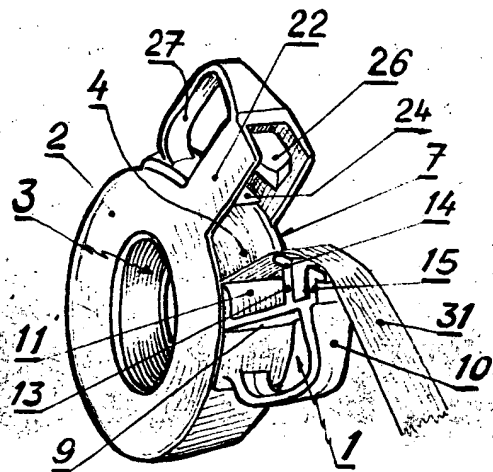

fig.2

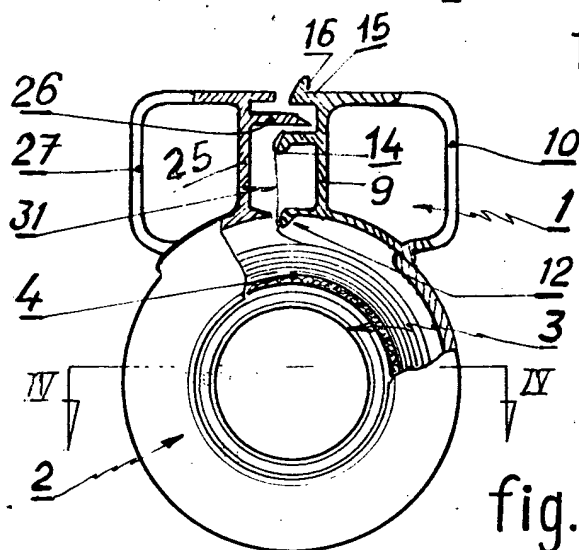

fig.3

25 NOV. 1974

DOMINGO DIAZ VIGARIA

P. D.

Escala variable