

207857

26 NOV.



F. E. 17-11-1976

H O I M

M O D E L O D E U T I L I D A D .

por veinte años,

para todo el territorio español, por "BATERIA MONOBLOQUE PERFECCIONADA DE POTENCIOMETROS", cuyo privilegio se solicita a favor de ICAPRE, S.A., entidad nacional, sita en HOSPITALET DE LLOBREGAT (Barcelona), Cobalto nº 122-124.

M E M O R I A D E S C R I P T I V A

El presente MODELO DE UTILIDAD tiene por objeto, conforme indica su enunciado, en una batería monobloque perfeccionada de potenciómetros, cuyas nuevas características de diseño y construcción permiten la obtención de un nuevo objeto de gran utilidad que cumple la misión para la que específicamente ha sido concebido con una seguridad y eficacia máxima.

207857



1974

Con la utilización del Modelo de Utilidad preconizado se evitan toda la serie de conexiones que serian obligadas efectuar para conseguir una bateria al utilizar potenciómetros convencionales.

5 Con este nuevo sistema se consigue un gran abarata-
miento en las operaciones de montaje, ya que quedan
eliminadas un gran número de soldaduras.

10 Por otra parte se obtiene una bateria de potenció-
metros compacta y de reducido tamaño, siendo éste un
motivo de gran importancia en la aplicación de la in-
dustria electrónica, ya que es necesario conseguir a-
paratos de muy pequeño tamaño.

15 Esta bateria monobloque está constituida a base de
de un bastidor soporte que es el encargado de alojar
todos los elementos componentes de la bateria.

20 Este bastidor soporte presenta una forma sensible-
mente prismática exenta de una de sus caras frontales
habiéndosele efectuado unos taladros en la base supe-
rior e inferior, que son los encargados de alojar un
eje roscado de material conductor, que hacen la función
de colectores, quedando ubicado cada eje roscado entre
dos alvéolos conformados para guiar el desplazamiento
de un cursor de material aislante que discurrirá a lo
largo del eje roscado, avanzando o retrocediendo este
25 cursor mediante el accionamiento del eje roscado, el
cual al girar hace avanzar o retroceder el contacto

207857



móvil contenido en el cursor, siendo este contacto el que se apoya en la rosca del eje, el cual está en contacto continuo con la pista de carbón por medio del contacto móvil, estando esta pista de carbón alojada en la cara interna de la cara frontal, solidarizándose al bastidor mediante unos remaches que se prolongan hacia el exterior, siendo uno de ellos el que realizará la función de contacto fijo con el circuito impreso que se dispondrá sobre la superficie externa del bastidor.

Otros detalles y características del actual Modelo se irán poniendo de manifiesto en el transcurso de la descripción que a continuación se dá, en que se hace referencia a los dibujos que a esta Memoria se acompañan en la que, de manera un tanto esquemática, se representan los detalles preferidos del Modelo. Estos detalles se dan a título de ejemplo, haciendo referencia a un caso posible de realización práctica, pero el Modelo no queda limitado exactamente a los detalles que allí se exponen; por tanto esta descripción debe ser considerada desde un punto de vista ilustrativo y sin limitaciones de ninguna clase.

La figura 2 es una vista frontal de la batería monobloque de potenciómetros en que se aprecia la disposición de los alvéolos, así como los potenciómetros, siendo la figura 1 una sección en alzado, en que puede



207857

apreciarse la disposición de los distintos elementos de que consta cada potenciómetro.

En las figuras 3 y 4 se aprecia una vista en planta de la pista de carbón.

5 Puede verse en la figura 2 el bastidor soporte 11, el cual está constituido por una sola cara frontal, dos bases y dos caras laterales, pudiéndose observar en la figura 1 que en la base inferior presenta una serie de cavidades sensiblemente prismáticas, mientras que en la base superior 12 se le ha efectuado un taladro con el fin de alojar al eje roscado 13, presentando este eje 13 en el extremo inferior una porción de menor sección exenta de rosca, que será la porción que se alojará en otros dos taladros situados en las dos caras de la base inferior del bloque 11.

10 En este eje roscado 13 se le ha adaptado un cursor 14 de material aislante, que aloja el contacto móvil 15, el cual queda constantemente unido al eje 13, ya que está introducido en el filete de la rosca de dicho eje 13, siendo la porción introducida la que al efectuar un movimiento de rotación sobre el eje 13 marcará el avance del cursor 14, ya que éste queda guiado entre las dos caras laterales 16 y 17 de dos alvéolos contiguos impidiendo que este cursor 14 pueda tomar el mismo movimiento de rotación del eje, y por consiguiente, al no permitir su giro, se desplazará con un

26 NOV.



207857

movimiento lineal paralelo al eje ideal del eje roscado 13.

5 Se comprende que la superficie de este cursor 14 que está en contacto con el eje roscado 13 puede construirse con una rosca de idéntico paso que la del eje 13.

10 Este cursor 14 se conformará con un pequeño tetón 24 que sobresaldrá hacia la parte exterior del bastidor con el fin de indicar la posición de este cursor 14.

15 El contacto móvil 15 mantiene constantemente unido al eje roscado 13, que hace a su vez la función de colector, con una pista de carbón 18, la cual está situada en la superficie interna de la cara frontal del bastidor soporte 11.

20 Habiéndose representado en las figuras 3 y 4 dos modalidades de la pista de carbón 18, ya que depende de la utilización a que se destine este monobloque de potenciómetros en batería, estas pistas se realizarán con dos zonas todas ellas conectadas (figura 3), mientras que en la otra variante será realizada con una de las zonas independiente.

25 Las zonas 21 se las ha construido con un material altamente conductor, preferentemente plata, siendo las zonas centrales 22, por las que discurre el contacto móvil, preferentemente de grafito, estando todos



207857

ellos sobre una placa soporte aislante.

Esta pista de carbón 18 se solidariza al bastidor soporte 11 por mediación de unos remaches tubulares los cuales a su vez se unen a un circuito impreso 19, situado en la parte exterior de la cara frontal, quedando centrado por el auxilio de unos pivotes de centro 5 traje 20, que forman parte del bastidor soporte 11.

La retención del eje 13 se efectuará con el auxilio de una pieza tensora 23 la cual está unida a éste mediante una conformación a modo de pinza que lo sujeta por la zona cilíndrica de menor sección de este eje roscado 13, realizando la función de terminal. Debido 10 precisamente a la conformación de esta tensora 23 puede ser acoplado el circuito impreso 19.

Se comprende que será posible realizar una batería 15 monobloque de potenciómetros de tantos elementos como sea preciso, estando este número en función al destino que se le quiera aplicar.

Se comprenderá, después de observados los dibujos 20 y la explicación que hemos efectuado de ellos, que el Modelo que motiva la presente Memoria proporciona una construcción sencilla y efectiva que puede ser llevada a la práctica con gran facilidad, dentro de una manufactura relativamente barata, constituyendo, sin 25 duda alguna, un resultado industrial.

Se hace constar, a los efectos oportunos, que en

207857

25 NOV 1979



el objeto que constituye el presente Modelo podrán introducirse todas aquellas variaciones y modificaciones de detalle que las circunstancias y la práctica pudieran aconsejar, siempre y cuando con las variantes que se introduzcan, no se altere o modifique la esencia del Modelo, que queda resumido en la siguiente,

NOTA REIVINDICATORIA

1ª - "BATERIA MONOBLOQUE PERFECCIONADA DE POTENCIOMETROS", caracterizada por estar constituida a base de un bloque soporte prismático hueco exento de una cara frontal, presentando en la cara frontal restante unos taladros de sección rectangular de cuyo perimetro surgen unos tabiques de escaso grosor que conforman unos alvéolos, entre dos consecutivos se le coloca un eje roscado, el cual está unido a este bloque soporte por mediación de unos taladros pasantes efectuados en sus bases, estando este eje fijado por la acción de un tensor a modo de pinza el cual hace la acción de terminal, adaptándosele al eje roscado un cursor que aloja un contacto móvil que queda constantemente unido e introducido en el filete de la rosca del eje, quedando el cursor guiado por los dos tabiques de dos alvéolos contiguos.

2ª - Bateria, según la anterior reivindicación, caracterizada por que este contacto móvil debido a su

207857

26 NOV



conformación une constantemente al eje roscado con una pista de carbón, la cual está situada en la superficie interna de la cara frontal del bastidor soporte, estando ésta solidarizada al bastidor soporte por mediación de unos convencionales remaches tubulares, los cuales a su vez están unidos a un circuito impreso situado en la superficie exterior de la cara frontal, quedando centrado este circuito impreso mediante el auxilio de unos pivotes de centraje que forman parte del bastidor soporte.

3ª - "BATERIA MONOBLOQUE PERFECCIONADA DE POTENCIOMETROS".

Todo tal y conforme queda descrito y reivindicado en la Memoria Descriptiva que antecede y que consta de ocho hojas escritas a máquina en una sola de sus caras y un plano que la ilustra.

MADRID, 26 de Noviembre de 1.974

ICAPRE, S.A.,

P.A.,

M.º CARMEN MORGADAS MANONELLES

P. P.

Fdo. Juan Antonio Morgadas Manonelles



FIG. 1

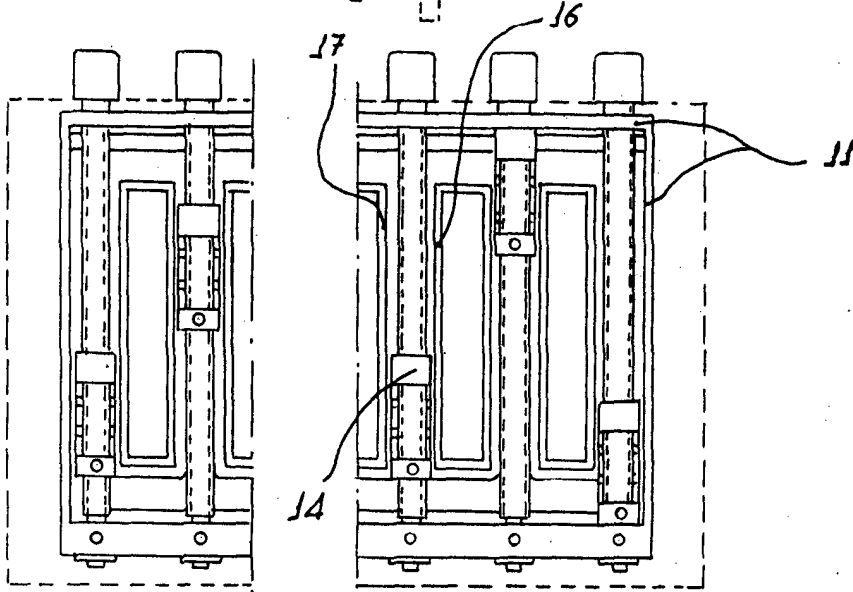
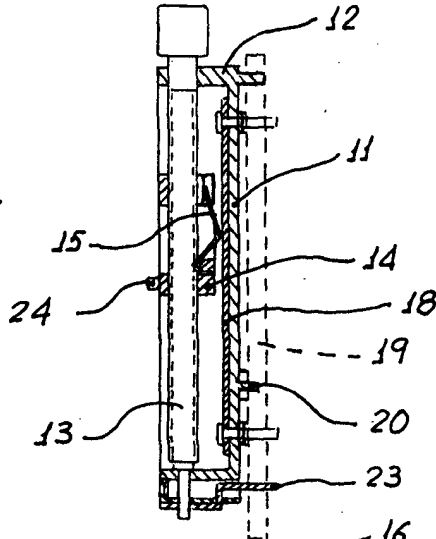

FIG. 2

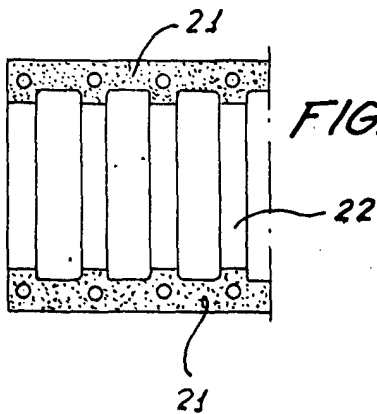

FIG. 3

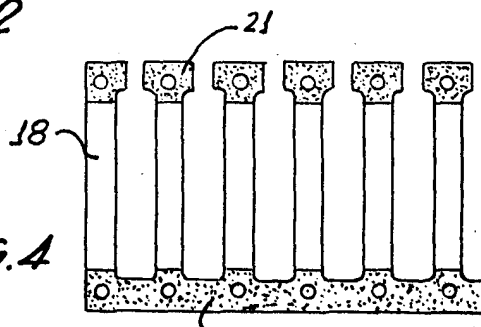

FIG. 4

Madrid 26 de Noviembre de 1.974
 f.a. M^o del Carmen Morgades y Nouvellas
 p.p.

ESCALA CONVENCIONAL