



207821

F. e. 9-6-1976  
Int. Cl. B62K

## MEMORIA DESCRIPTIVA

correspondiente a la solicitud de concesión de un.....

### MODELO DE UTILIDAD

---

SOLICITANTE: INDUSTRIAL JUGUETERA, S.L., de nacionali  
dad española

RESIDENCIA: Roncesvalles, 28 -IBI (Alicante)

.....

ENUNCIADO: "PEDAL PERFECCIONADO"

.....

.....

Prioridad: Patente..... n.º..... del.....



BAD ORIGINAL

1

La presente memoria descriptiva tiene como fin la declaración del objeto sobre el que ha de recaer el privilegio de explotación industrial y comercial, exclusivo en el territorio nacional, de un Modelo de Utilidad, de acuerdo con la vigente Legislación, que, como el enunciado indica, se trata de "PEDAL PERFECCIONADO".

5

La retención axial de la plataforma de apoyo del pie se ha conseguido, en el presente caso, de una forma muy simple y totalmente eficaz.

10

Dicha plataforma presenta un alojamiento para el eje del pedal y este alojamiento desemboca por uno de sus extremos en una cajera de libre acceso lateral.

15

En esta cajera se introduce una arandela de borde interior dentado y ligeramente cónico. La inserción del eje a través de esta arandela en el sentido de mayor a menor abertura de su conicidad impide su posterior extracción y, por tanto, se constituye en la retención asegurada de la plataforma del pedal.

20

Para comprender mejor la naturaleza del invento, en el plano adjunto hacemos una representación esquemática de su utilización, no siendo en absoluto limitativa y susceptible por ello de las modificaciones accesorias que no alteren las características esenciales.

25

La figura 1 representa una vista en planta del pedal.

La figura 2 corresponde a la sección indicada en la figura anterior mostrando la situación de la arandela de retención en su cajera.

30

La figura 3 muestra la arandela cónica de retención seccionada.





BAD ORIGINAL

1  
5  
10  
15  
20  
25  
30

N O T A

El Modelo de Utilidad que se solicita como nuevo en España, por veinte años, de acuerdo con la vigente Legislación sobre Propiedad Industrial, deberá recaer sobre "PEDAL PERFECCIONADO", en todo de acuerdo con las siguientes:

R E I V I N D I C A C I O N E S

1ª.- PEDAL PERFECCIONADO caracterizado porque el brazo del pedal dispone de un vástago solidario que sirve de eje de giro y soporte a la plataforma de apoyo del pie, poseyendo dicha plataforma un alojamiento axial para dicho eje y una cajera lateral en la que se aloja una arandela cónica de modo que la inserción del eje en esta arandela impide su extracción reteniendo axialmente a la plataforma sin impedir su libre giro.

2ª.- PEDAL PERFECCIONADO.

Según queda sustancialmente descrito en la presente Memoria, que consta de cuatro hojas mecanografiadas por una sola cara, acompañada de los correspondientes planos.

Madrid 23 NOV 1974

El Agente Oficial,

MICHEL FERNANDEZ LEYVA PINZON



Fig. 1

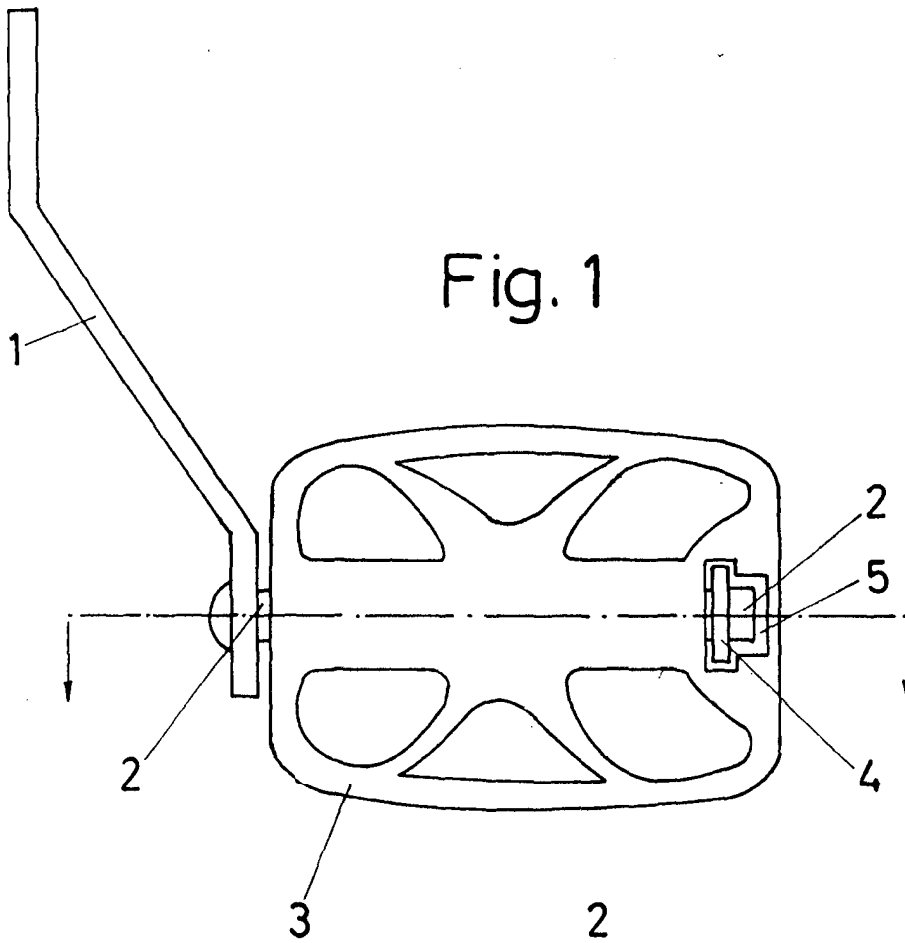

Fig. 2

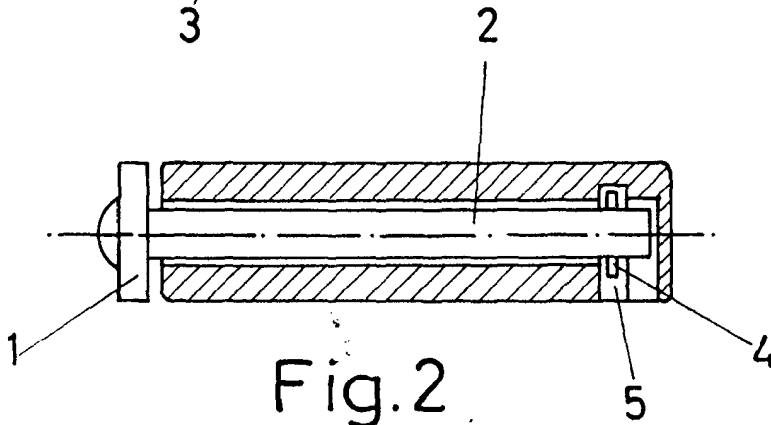
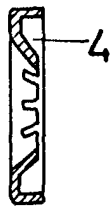

Fig. 3



Escala Variable

Madrid. 23 NOV. 1974

El Agente Oficial

MIGUEL FERNANDEZ - LOAYSA PINZON  
P. P.

