



23 110

207814

MODELO DE UTILIDAD

Por 20 años

A favor de D. EDUARDO POMARES ROBLES, de nacionalidad española, residente en BARCELONA, Mallorca, 594. - -

Por: "DISPOSITIVO RECOGEDOR DE LAZADAS PARA CALZADO INFANTIL". - - - - -

MEMORIA DESCRIPTIVA

El presente modelo de utilidad se refiere a un dispositivo recogedor de lazadas para calzado infantil.

5 Como es sabido, las porciones de los lazos hechos con los cordones en el calzado infantil, o bien los cabos de dichos lazos suelen quedar suelto y pendientes sobre ambos lados del zapato o bota, de modo que los niños pisan con frecuencia los lazos y se caen, e incluso rompen 10 los cordones. En otros casos, los lazos se aflojan y se



deshacen, lo que también motiva que los niños los pisen y se caigan y es causa de la rotura de los cordones, además de lo cual los lazos flojos o deshechos producen un mal efecto estético.

5 Los referidos inconvenientes han quedado resueltos en forma plenamente satisfactoria con el recogedor de lazadas objeto de este modelo de utilidad que se caracteriza esencialmente por el hecho de consistir en una cajita tubular cerrada por uno de sus extremos y provista de una
10 rendija longitudinal que está abierta en la boca de la cajita y no llega hasta el extremo cerrado, en cuya cajita es introducible el lazo, haciendo pasar el cordón por la rendija. El dispositivo comprende una tapa roscada con la que se cierra la boca de la cajita que se adapta sobre el empeine del
15 zapato. Ventajosamente, el dispositivo comprende un cascabel cuyo sonido facilita el control de los actos del pequeño usuario cuando está alejado de la vista de las personas encargadas del mismo, cuyo cascabel constituye, al propio tiempo, un elemento decorativo del calzado.

20 Con el fin de facilitar la explicación, se acompaña una hoja de dibujos en los que se ha representado un caso práctico de realización que se cita sólo a título de ejemplo no limitativo del alcance del presente modelo de utilidad.

En dichos dibujos:

25 La figura 1 es una vista en perspectiva del dispositivo recogedor de lazadas para calzado infantil, en la que se muestra la tapa separada de la cajita para mejor comprensión.

30 Y la figura 2 representa en perspectiva el ejemplo de aplicación del dispositivo, con la lazada del cordón recogida en el mismo, en un zapato infantil.



Dicho dispositivo consiste en una cajita tubular -1-, preferentemente de material plástico inyectado que está cerrada por uno de sus extremos y abierta por el otro, donde se define una boca -2- provista de un corto cuello roscado -3-. Dicha cajita está dotada de una rendija longitudinal -4- que está abierta en la citada boca, donde la expresada rendija presenta un ensanchamiento -4a-, cuya rendija no llega hasta el aludido extremo cerrado de la cajita.

En dicha cajita -1- se introduce el lazo del cordón -5- del zapato infantil -6-, recogiendo dicho lazo, cuyo cordón se hace pasar por la rendija -4-, lo que es facilitado por el ensanchamiento -4a-. El dispositivo comporta una tapa roscada, asimismo de preferencia de plástico inyectado, -7- que se aplica al cuello roscado -3- de la boca de la cajita, con lo que se cierra la misma y la lazada queda recogida en su interior. La cajita presenta longitudinalmente forma cóncava como se ve en la figura 1, lo que permite la adaptación de la misma sobre el empeine del zapato -6-. El extremo cerrado de la cajita, así como la tapa -7-, presentan periféricamente un estriado -8- antideslizante que facilita la aprehensión.

El dispositivo comporta un cascabel -9- sujeto en la parte superior de la cajita tubular -1-, cuyo sonido facilita el control de los actos del niño cuando está alejado de la vista de las personas que lo cuidan. Al propio tiempo, dicho cascabel constituye un elemento ornamental.

El modelo, dentro de su esencialidad, puede ser llevado a la práctica en otras formas de realización que difieran sólo en detalle de la indicada únicamente a título



de ejemplo, a las cuales alcanzará igualmente la protección que se recaba. Podrá, pues, fabricarse este dispositivo en cualquier forma y tamaño, con los medios y materiales más adecuados y los accesorios más convenientes, por quedar
5 todo ello comprendido en el espíritu de las siguientes reivindicaciones.

N O T A

Se reivindica como objeto del presente modelo de utilidad:

10 1.- Dispositivo recogedor de lazadas para calzado infantil, caracterizado esencialmente por el hecho de constar de una cajita tubular cerrada por uno de sus extremos para la introducción del lazo hecho con el cordón, cuya cajita está provista de una rendija longitudinal abierta en la boca
15 de la cajita y que no llega hasta el extremo cerrado, que permite el paso del cordón, comprendiendo el dispositivo una tapa roscada aplicable a la boca de la cajita que queda adaptada sobre el empeine.

20 2.- Dispositivo recogedor de lazadas para calzado infantil, según la reivindicación anterior, caracterizado porque está dotado de un cascabel cuyo sonido facilita el control de los actos del niño cuando se halla en lugar no visible.

25 3.- "DISPOSITIVO RECOGEDOR DE LAZADAS PARA CALZADO INFANTIL".

Consta la presente memoria descriptiva, de cinco hojas mecanografiadas, y acompañada de una lámina de dibujos.



drid, a 23-11-58

EDUARDO POMARES ROBLES

p.a.

L/jn

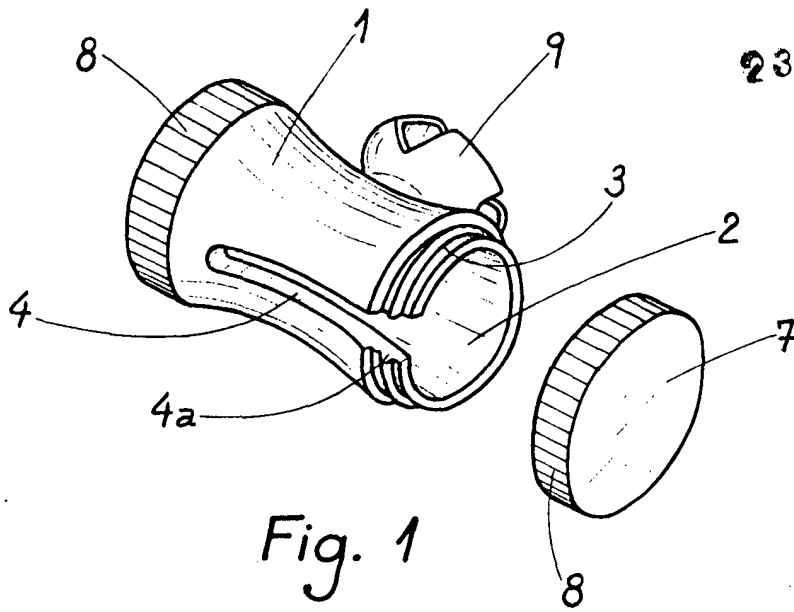

Fig. 1

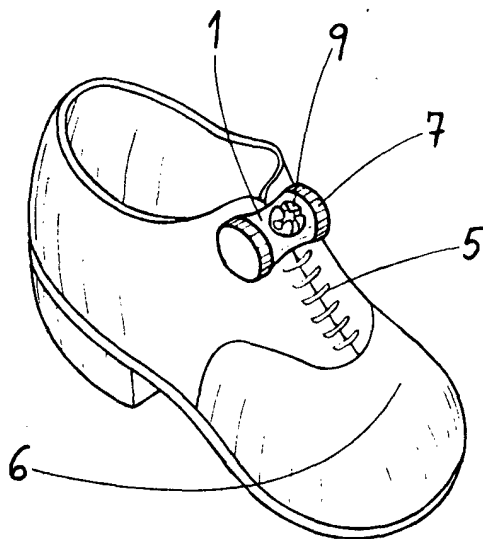

Fig. 2

Madrid, 23 de Noviembre. 1974