

207759



F. E. 9-6-1946  
A479

MODELO DE UTILIDAD

por 20 años

A favor de D. RAFAEL VERA MARIN Y D. ENRIQUE MARCO GRACIA  
ambos de nacionalidad española, residentes en SANTA COLOMA  
DE GRAMANET (Barcelona), Pasaje Alameda, 89. - - - - -  
Por: "SOPORTE PARA LAMINAS GRAFICAS". - - - - -

MEMORIA DESCRIPTIVA

5 El presente modelo de utilidad se refiere a un  
soporte para láminas gráficas, tales como las que comprenden  
fotografías o dibujos que presenta importantes ventajas con  
relación a las realizaciones actuales.

10 En efecto existen los denominados portarretratos  
de los que se conoce de manera particular un tipo que  
comprende un marco portador de un cristal y un respaldo  
entre los que se interpone la lámina que se sujeta mediante  
dispositivos de retención que son de manejo engorroso. Estos



portarretratos son, en general de constitución complicada y los dispositivos de retención se deterioran fácilmente.

Entre los tipos existentes de soportes para láminas gráficas cabe citar uno constituido de metacrilato con un pie metálico y que también es constructivamente complicado. En general, los tipos de soportes conocidos comprenden accesorios complementarios que determinan una fabricación cuyo coste es notablemente afectado.

Dicho inconveniente ha sido solucionado con el soporte para láminas gráficas objeto de este modelo de utilidad que, además, reúne valores estéticos que lo hacen sumamente decorativo.

A tenor de ello, el expresado soporte se caracteriza esencialmente por el hecho de consistir en una monopieza transparente doblada en ángulo que comprende una parte delantera inclinada y una parte inferior que determina un pie, a la zona posterior de cuya parte inclinada es aplicable, con interposición de la lámina gráfica, una placa respaldo que presenta una aleta inferior de retención de la lámina, que se introduce junto con ella en una ranura inclinada prevista en la monopieza en su zona interior de concurrencia de sus partes en ángulo.

Con el fin de facilitar la explicación, se acompaña a la presente memoria descriptiva, una hoja de dibujos en los que se ha representado un caso práctico de realización que se cita sólo a título de ejemplo no limitativo del alcance del presente modelo de utilidad.

En dichos dibujos:

La figura 1 es una vista en perspectiva del soporte.



207700 22

Y la figura 2 ilustra en un alzado lateral a mayor escala la parte inferior angular del soporte donde se aprecia más claramente la ranura para el ajuste de la aleta de la placa respaldo retenedora de la lámina gráfica.

5 De acuerdo con los dibujos, dicho soporte consta de una monopieza -1- de un material transparente, tal como metacrilato, doblada en ángulo que presenta una parte delantera inclinada -2- y una parte inferior -3- formativa de un pie, cuya monopieza está provista en su zona interior  
10 de concurrencia de sus partes en ángulo de una ranura inclinada -4-.

El soporte comprende una placa respaldo -5- inflexionada de manera que en ella se define una aleta inferior de retención -6-, cuya placa respaldo se aplica  
15 a la zona posterior de la parte -1-, introduciendo la aleta -6- en la ranura -4-, con interposición de una lámina -7- que puede corresponder a la de una fotografía o presentar cualquier otra representación gráfica, tal como la de un dibujo, etc., que se hace visible en virtud de la naturaleza  
20 transparente del soporte. Como se puede apreciar, la lámina gráfica -7- es colocable y retirable con facilidad para su cambio.

En el soporte podrán variar, las formas, los espesores de sus partes, la inclinación de la parte delantera -1-,  
25 etc. etc., de acuerdo con las tendencias de la moda y las necesidades.

El modelo, dentro de su esencialidad, puede ser llevado a la práctica en otras formas de realización que difieran sólo en detalle de la indicada únicamente a título  
30 de ejemplo, a las cuales alcanzará igualmente la protección



que se recaba. Podrá, pues, fabricarse este soporte, en cualquier forma y tamaño, con los medios y materiales más adecuados y los accesorios más convenientes, por quedar todo ello comprendido en el espíritu de las siguientes

5 reivindicaciones.

N O T A

Se reivindica como objeto del presente modelo de utilidad:

1.- Soporte para láminas gráficas, caracterizado esencialmente por el hecho de consistir en una monopieza

10 transparente doblada en ángulo que comprende una parte delantera inclinada y una porción inferior que determina un pie, cuya monopieza presenta en la zona interior de concurrencia de sus partes en ángulo una ranura inclinada,

15 comprendiendo este soporte una placa respaldo de igual contorno que el de la citada parte delantera e inflexionada de manera que en la misma se define una aleta de retención, cuya placa respaldo es aplicable posteriormente a la parte

20 delantera del soporte y su aleta es introducible en la ranura con interposición de la lámina gráfica para su sujeción amovible.

2.- "SOPORTE PARA LAMINAS GRAFICAS".

Consta la presente memoria descriptiva de cuatro hojas mecanografiadas, acompañada de una lámina de dibujos.

Madrid, a

22 NOV. 1974

RAFAEL VERA MARIN Y ENRIQUE MARCO GRACIA

p.a.  
 MANUEL RAFAEL  
 P. E.  
*[Handwritten signature]*

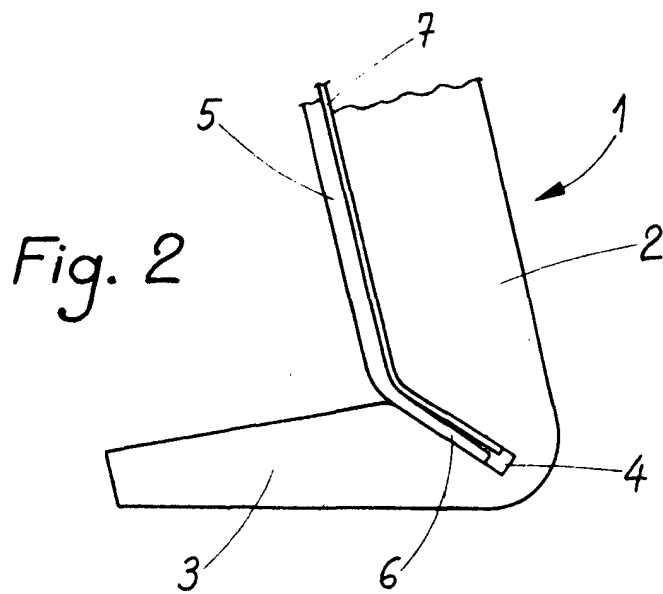
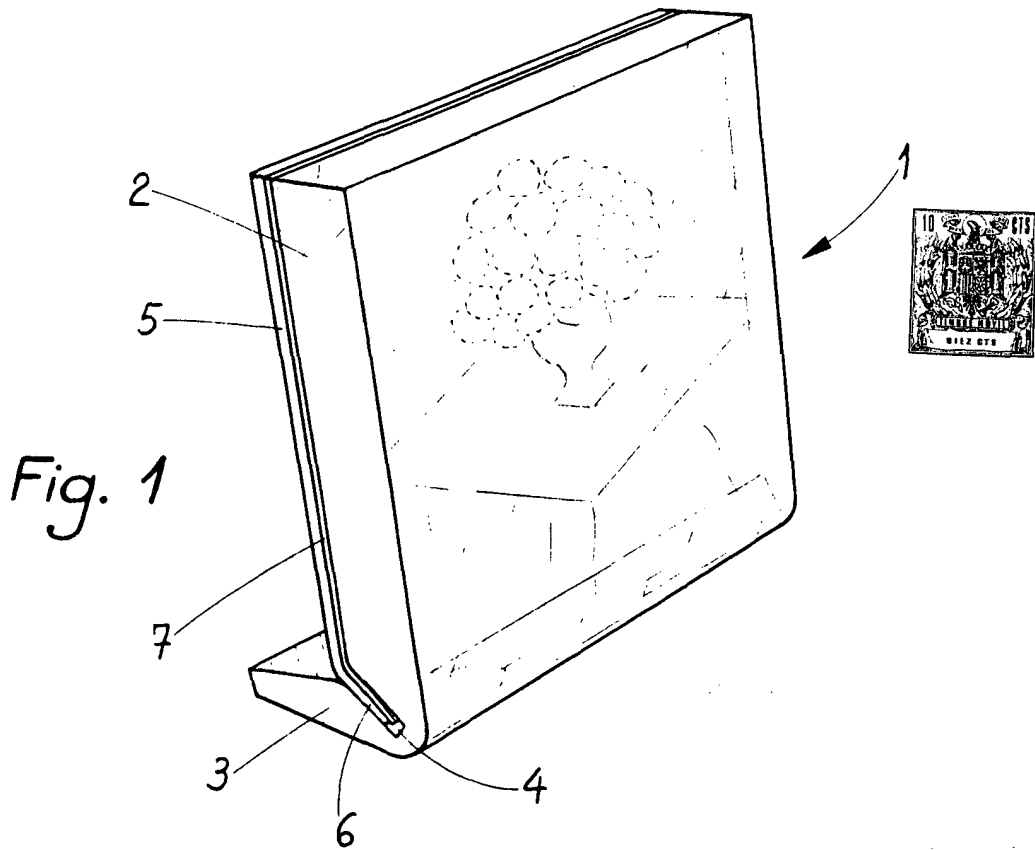

Madrid, *10* de Novbre. de 1974

MANUEL S. RAFAEL

*Manuel S. Rafael*