



207704

MODELO DE UTILIDAD

por 20 años

por "FORTABEBÉS PLEGABLE PERFECCIONADO", a favor de D^a Pilar COSTA Ribera, de nacionalidad española, domiciliada en BARCELONA - Juan de Austria, 126, 2^o

=====

MEMORIA DESCRIPTIVA

La presente memoria descriptiva y los dibujos complementarios adjuntos hacen referencia a un portabebés plegable perfeccionado, consistente en una pequeña cuna portante, de ventajosa utilización para la acomodación y traslado de bebés, especialmente en los primeros meses de edad de éstos. Sus ventajas más notables estriban en su gran ligereza y en la posibilidad de un plegado práctico y sencillo.

La mayoría de los portabebés, conocidos hasta el presente en el mercado, solamente pueden plegarse parcialmente, generalmente sus elementos de apoyo y la capota, ocupando el conjunto, una vez plegado, un volumen considerable. El perfeccionamiento que introduce este nuevo portabebés redunda en la posibilidad de su plegado total, incluso de la caja portante o cuna propia-



mente dicha, quedando reducido a unas dimensiones mínimas, lo cual supone una importante ventaja, facilitando enormemente su almacenamiento, comercialización y transporte.

5. El portabebés plegable perfeccionado, que más adelante se describirá en detalle, comprende una caja paralelepípedica, en funciones de cuna, de paredes abatibles, dotada en su fondo externo de patas de apoyo, también plegables, recibiendo superiormente una cubierta y una capota, vinculables ambas con posibilidad de una fácil separación. El conjunto está provisto de unas asas, consistentes en correas, para su cómodo transporte.

15. Para una mejor comprensión de las características generales que concurren en este portabebés plegable perfeccionado, se acompañan a la presente memoria unos dibujos descriptivos, en los que se ha representado un caso práctico de realización del mismo, según los principios de las reivindicaciones, con la particularidad de que las figuras diseñadas deberán ser observadas en sentido amplio y general, y sin carácter restrictivo alguno, dada su condición meramente informativa.

En los dibujos:

25. La figura 1 es una representación, vista en perspectiva, del portabebés plegable perfeccionado, objeto del presente Modelo de Utilidad.

30. La figura 2 es una vista, también en perspectiva, de la cuna de este portabebés, parcialmente plegado, habiéndose dibujado en correspondencia la placa esponjosa, en funciones de colchón, aplicable a aquélla.



La figura 3 es una representación de la cuna de este portabebés en posición de desplegada, mientras que la figura 4 se refiere al conjunto, en la situación de plegado.

5. Las figuras 5 y 6 son representaciones correspondientes a sendos detalles parciales de este portabebés perfeccionado, en los que pueden observarse los medios de acoplamiento entre sus elementos integrantes.

10. La figura 7 es una representación, vista en perspectiva, de una pata de apoyo de este portabebés, en tanto que la figura 8 muestra, en detalle, el mecanismo de articulación de aquélla.

15. Al objeto de facilitar la localización de las distintas partes constitutivas en este portabebés plegable perfeccionado, se han situado números en las figuras, relacionados con las descripciones que se realizan a continuación.

20. Este portabebés comprende una caja paralelepípedica -1-, constituida por una lámina plana, dotada de líneas de doblado para la delimitación de los costados laterales -2- y fondo -3-, procediéndose a su montaje con auxilio de los tetones -4- acoplables en los alojamientos -5-, previstos a tal efecto. Los broches a presión -6- permiten el montaje de las aletas -7-, situadas en las esquinas de la base laminar.

25. Las correas -8-, provistas en sus extremos de mosquetones -9- tienen por objeto facilitar el asido y transporte del conjunto. Este superiormente recibe la cubierta -10- y la capota -11-, vinculables ambas por medio de broches -12- convencionales. En el fondo del

30.



portabebés permanecerá situada la placa -13-, de naturaleza esponjosa.

Las patas de apoyo -14- se encuentran relacionadas al fondo exterior del portabebés por medio de las
5. piezas de acoplamiento -15- y -16-, solidarizadas en el
fondo y extremo de la pata respectivamente, siendo capaz
una de ellas de girar respecto de la otra, consiguiéndose como resultado el abatimiento de la pata sobre el
plano determinante del fondo.

10. Todo cuanto no afecte, altere, cambie o modifique la esencia del portabebés descrito, será variable a
los efectos del actual Modelo.

N O T A.

Se reivindica como objeto de este registro por
15. Modelo de Utilidad.

1.- Portabebés plegable perfeccionado, del tipo de los que comprenden un receptáculo de configuración
general paralelepípedica, realizado con un material laminar ligero, dotado de asideros y patas de apoyo abatibles,
20. recibiendo superiormente una cubierta y una capota, vincu
lables ambas al receptáculo con posibilidad de separación
caracterizado esencialmente porque el receptáculo se constituye a partir de una lámina plana, dotada de líneas de
doblado, definiéndose un plano de fondo y cuatro costados laterales, determinantes de las paredes del receptá
25. culo, quedando éstas montadas con auxilio de piezas con
jugadas de acoplamiento, previstas en la parte recayente
al interior del receptáculo, en tanto que las zonas que
materializan las esquinas de la base laminar se superponen a los costados, quedando retenidas merced a medios
30.



de abrochamiento a presión.

Sean cuales fueren las circunstancias que concurran en la esencialidad del Modelo de Utilidad, definido en la anterior reivindicación, cuyo objeto es:

5. 2.- "PORTABEBES PLEGABLE PERFECCIONADO".

Consta la presente memoria de cinco hojas foliadas, mecanografiadas por una sola cara y de los dibujos unidos a la misma.

Barcelona, 13 NOV. 1974

10. P.A. de D^a Pilar COSTA Ribera.

ALFONSO DURÁN
p. p.

Fdo.: Luis Durán Benejam

DV/gu.

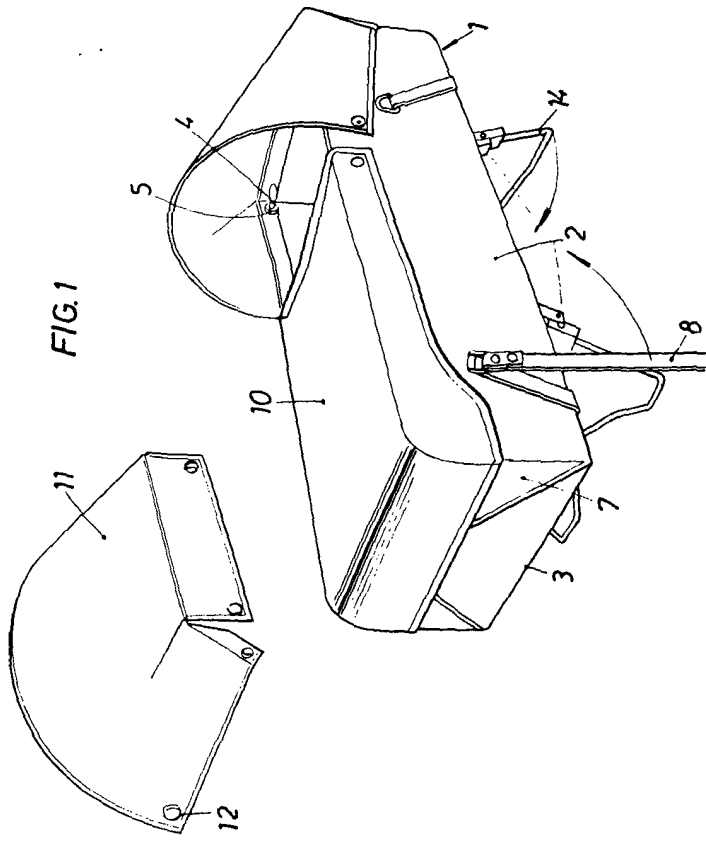

FIG. 2

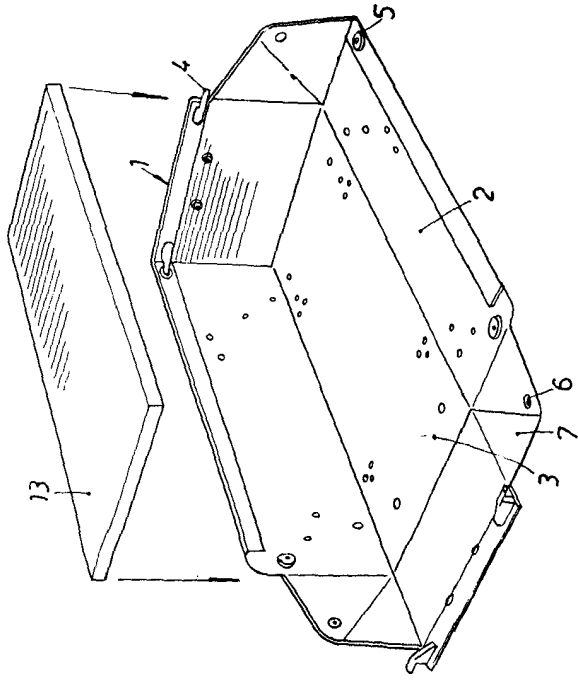

FIG. 4

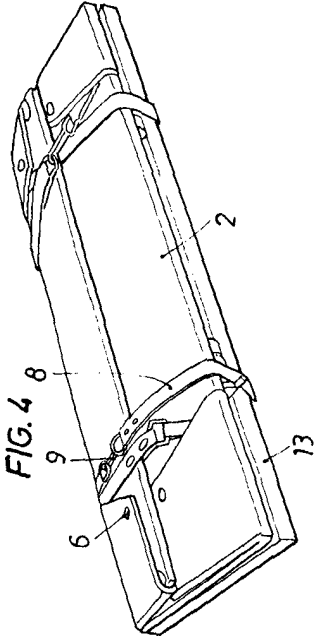

FIG. 3

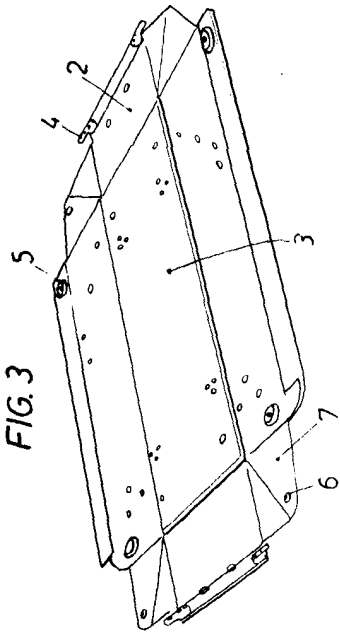

FIG. 2

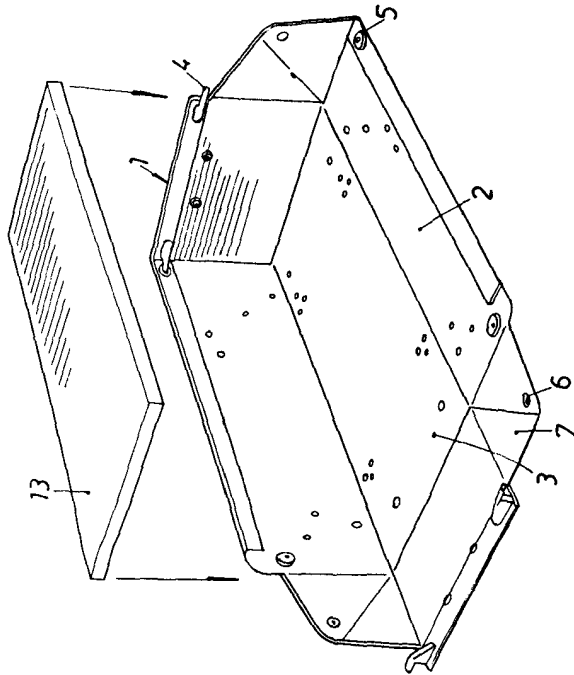

FIG. 5

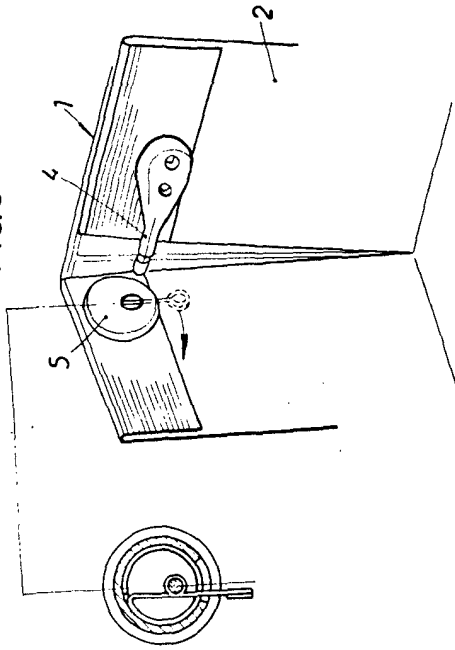

FIG. 6

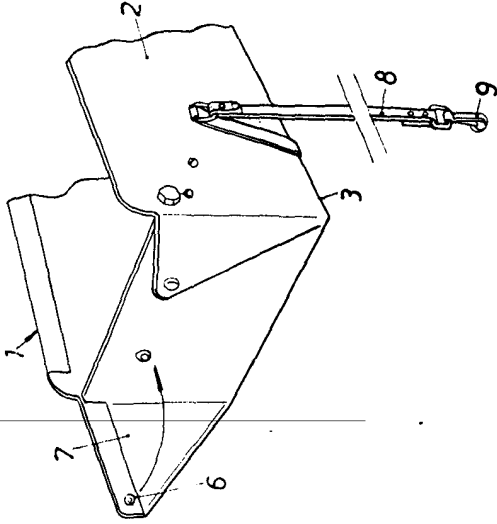

FIG. 4

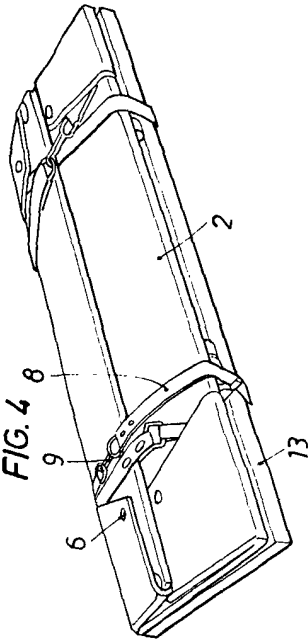

FIG. 7

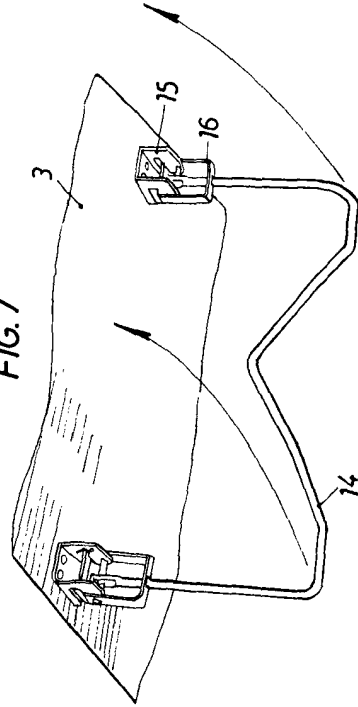
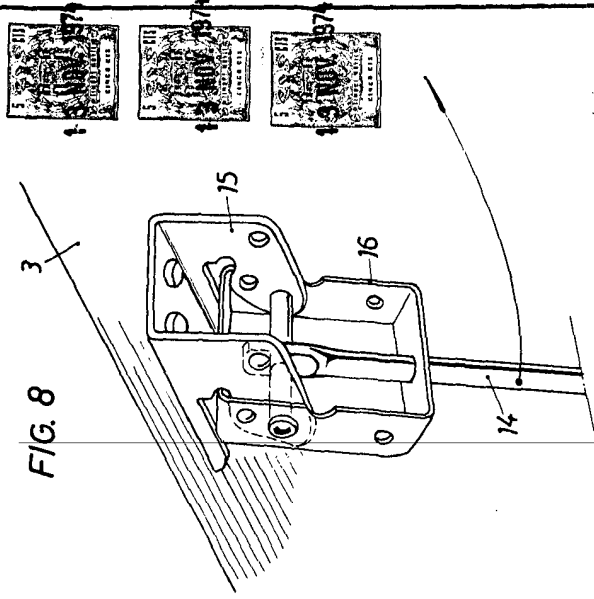

FIG. 8



BARCELONA. 1-3 NOV. 1974

P. A.

ALFONSO DURÁN

P. P.

Fdo.: Luis Durán Benéfam