

F. E. 9-6-1946

Hol 9



207702

MODELO DE UTILIDAD

por 20 años

por "FILTRO ELÉCTRICO BLINDADO", a favor de PREMO, S.A.,
de nacionalidad española, domiciliada en BARCELONA - Con
chita Supervía, 13.

=====

MEMORIA DESCRIPTIVA

El presente Modelo de Utilidad se refiere a un
filtro eléctrico que se caracteriza porque todos sus com
ponentes se hallan contenidos en el interior de una en
volvente metálica de material no magnético que constituye

5. un blindaje perfecto, evitando la radiación indeseada de
flujos que podrían inducir corrientes espúreas en otros
componentes de un montaje eléctrico o electrónico y, al
mismo tiempo, la entrada en el circuito del filtro de ra
diaciones procedentes del exterior.
10. El diagrama teórico del filtro eléctrico que
se describirá muestra dos etapas filtrantes en serie, ca
da una de las cuales es del tipo denominado de doble L,
es decir, formada por dos inductancias en serie con el
paso de la corriente o suma de frecuencias a filtrar y
15. un condensador en derivación con la entrada de dicha co-



rriente. A la salida de la segunda etapa se dispone una serie de dos condensadores, con su punto medio conectado a masa, obteniéndose con el conjunto un filtro pasabajos pasivo de gran eficacia dentro de un amplio margen de frecuencias. Se consigue una gran atenuación fuera de la banda de paso, con una impedancia característica correcta ante la corriente que se filtra y con una rápida caída de la respuesta fuera de la citada banda de paso.

10. El circuito se materializa sobre una placa portadora de conexiones por el sistema denominado impreso, alojada en el interior de una caja metálica hecha de plancha de acero inoxidable, que, al completarse con suplementos en las partes correspondientes a las regletas de conexiones, constituye un conjunto compacto y a la vez hermético para la salida y la entrada indeseadas de radiaciones.

Para facilitar la explicación, se acompaña a la presente memoria unos dibujos en los que se ha representado, a título de ejemplo ilustrativo y no limitativo, un caso de realización de un filtro eléctrico blindado, según los principios de las reivindicaciones.

En los dibujos:

La figura 1 es una vista en planta del nuevo filtro eléctrico con su tapa separada, apreciándose la disposición de sus componentes.

La figura 2 es una sección longitudinal por un plano indicado II-II en la primera proyección, y la figura 3 una sección transversal por un plano indicado III-III en la segunda vista.



Los elementos designados con números en los dibujos corresponden a las partes siguientes:

- 1-, placa portadora de las conexiones del circuito, representadas con el número -2- en su forma denominada impresa; -3-, bobinas de reactancia, en serie con la corriente o suma de frecuencias a filtrar; -4-, condensadores en derivación con la citada corriente o suma de frecuencias, completando los filtros en doble L; -5-, condensadores puestos en serie entre sí y en derivación con la salida de la corriente filtrada o suma de frecuencias pasantes a través del filtro; -6-, base de una caja elemental, sobre la que se fija la placa -1- mediante tornillos -8- introducidos en unos entrantes -7- a modo de cavidades y roscados en salientes anulares de la placa -1- en conjugación; -9- y -10-, lados de la caja-base, cuyas caras externas presentan regletas de conexiones -11- y -12-, dotadas de sendos juegos de tornillos -13- y -14- y tuercas de seguridad; -15- y -17-, separaciones entre los bornes anteriores; -16-, tornillos sujetadores de las regletas de conexiones; -18- y -19-, cajas complementarias de la estructura, la primera de las cuales constituirá el alojamiento para las conexiones de entrada, que llegarán a través de un pasacables -20- anular hecho de un material aislante y elástico; -21-, orificio para la salida de los conductores portantes de la corriente o suma de frecuencias filtrada; -22-, tapa de sección en forma de omega, sujeta mediante tornillos -23- en las pestañas de remate de las caras laterales -9- y -10- y, por sus bordes -24-, a los de la base -6-, mediante remaches anulares -25-.

207702



13

El empleo de acero inoxidable para la construcción de la caja envolvente del filtro descrito permite obtener una perfecta conexión de masa para el blindaje constituido, a la vez que resulta un acabado de gran calidad, en armonía completa con el conjunto total de un equipo del que forme parte el filtro, tal como un montaje eléctrico o electrónico de aplicación determinada.

Todo cuanto no afecte, altere, cambie o modifique la esencia del filtro descrito, será variable a los efectos del actual Modelo.

N O T A.

Se reivindica como objeto de este registro por Modelo de Utilidad:

1.- Filtro eléctrico blindado, caracterizado esencialmente por estar materializado sobre una placa aislante portadora de sus conexiones en forma de circuito impreso, sustentando la propia placa cuatro bloques ortoédricos que contienen las bobinas de inductancia dispuestas en serie con la corriente y, en su caso, la suma de frecuencias a filtrar, dos condensadores que quedarán conectados en derivación y a la entrada de cada una de las etapas filtrantes constitutivas del montaje, y dos condensadores conectados en serie entre sí y conjuntamente en derivación con la salida del propio montaje, quedando la mencionada placa aislante montada inseparablemente sobre el fondo de una placa metálica básica, a la que se sujeta mediante tornillos alojados en entrantes en forma de cazoleta practicados en la superficie inferior de la citada base.

2.- Filtro eléctrico blindado, según la reivin



- dicación anterior, caracterizado porque la caja blindante, hecha de plancha metálica no magnética, se completa por sus extremos, en las partes de aplicación de las regletas aislantes portadoras de los bornes de conexión,
5. mediante suplementos formantes de cajas de idéntica anchura y reducida longitud, así como de pestañas laterales en prolongación de los bordes mayores de la placa básica, poseyendo dichos complementos del blindaje, en sus extremos, medios para el paso de los terminales de conexión,
10. preferentemente un componente pasacables anular y elástico en la entrada y un orificio en la base para los conductores de salida.

- 3.- Filtro eléctrico blindado, según las reivindicaciones anteriores, caracterizado por la provisión de
15. una tapa de cierre de la caja blindante y que presenta longitud equivalente a la suma de las longitudes de la caja propiamente dicha y sus complementos terminales, sujetándose dicha envolvente mediante tornillos insertos en orificios practicados en su parte media y superior y
20. roscados en pestañas derivadas de las caras extremas de la primera caja, en tanto que los bordes laterales y mayores de la propia envolvente quedan sujetos mediante remaches a los bordes de la placa base.

- Sean cuales fueren las circunstancias que concurran en la esencialidad del Modelo de Utilidad, definido en las anteriores reivindicaciones, cuyo objeto es:
- 25.

4.- "FILTRO ELÉCTRICO BLINDADO".

Consta la presente memoria de seis hojas foliadas, mecanografiadas por una sola cara y de los dibujos



unidos a la misma.

Barcelona, 13 NOV. 1974

P.A. de PREMO, S.A.,

ALFONSO DURÁN

P. P.

Fdo.: Luis Durán Benejam

FE/mc.

201102

PREMO, S.A.

HOJA ÚNICA



13 NOV 1974

1974

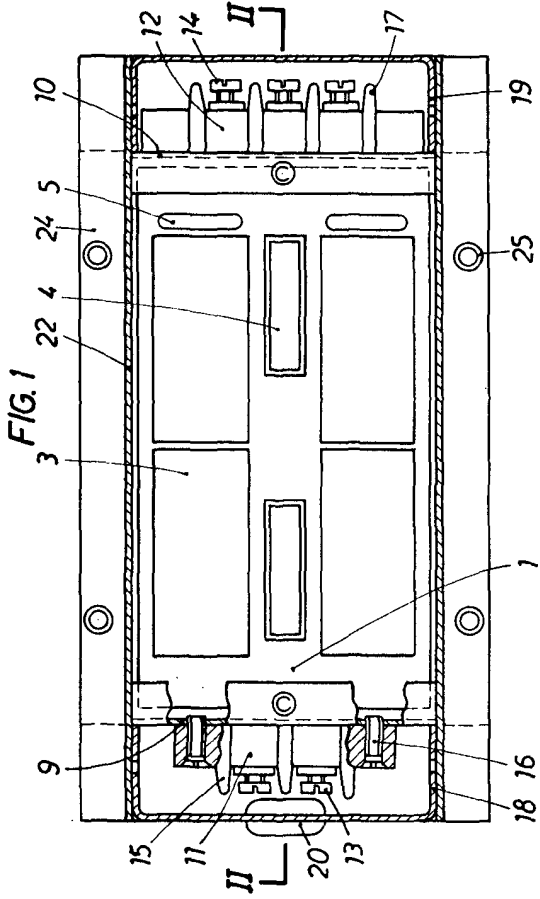
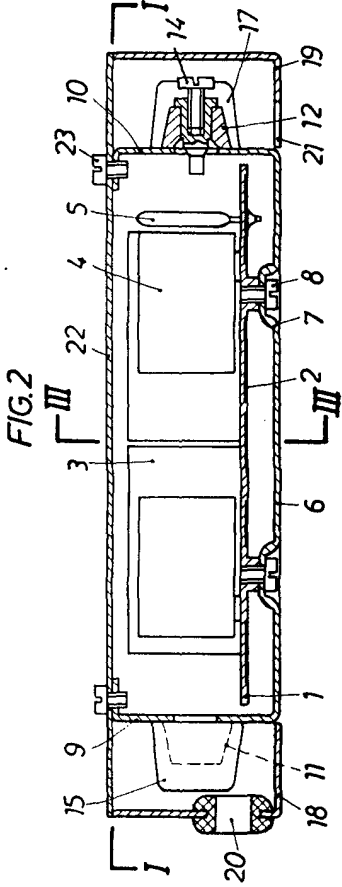
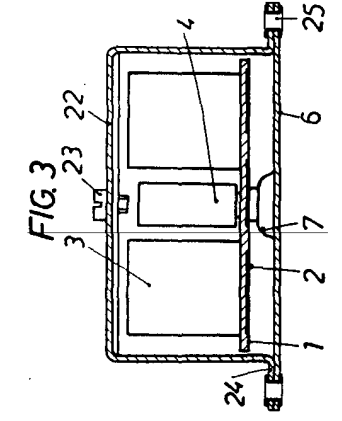

BARCELONA, 13 NOV. 1974
P. A.

ALFONSO DURAN
P. P.

Fdo: Luis Durán Benejam

ESCALA VARIABLE