

207610



F.e. 7-6-1976

E06B

B65D

MEMORIA DESCRIPTIVA

Correspondiente a la solicitud de registro de un Modelo de Utilidad que por veinte años se reivindica para España a favor de Don Jesús VILLAVERDE VILLAVERDE de nacionalidad española, domiciliado en Zaragoza, Carretera de Valencia, kilómetro 6,5, - - - - -

p o r

"PUERTA DE CIERRE PARA BUZONES"

=====

El propósito de esta memoria es definir las características constructivas y funcionales del objeto del presente Modelo de Utilidad para el cual se solicita el privilegio de explotación exclusiva tanto industrial como comercial, en todo el territorio nacional -

237610

19



-2-

ty por el plazo de duración arriba indicado, cuyo objeto -según consta en el enunciado de esta memoria- es un nuevo tipo de puerta de cierre diseñada específicamente para su aplicación a buzones postales.

10 Sabida es la tendencia actual a embellecer tales buzones privados con el fin de mantener el tono que impone la línea decorativa dada al zagüan de los domicilios privados. Pero como quiera que son múltiples y variados los gustos del mercado, a fin de evitar una
15 multiplicidad en los tipos de fabricación, lo cual indudablemente incide en forma perjudicial a la hora de establecer el costo del producto terminado, se ha ideado el presente nuevo modelo de puerta para buzones cuya principal ventaja respecto de lo conocido es
20 hacer posible su utilización prácticamente universal, dentro de una línea de construcción conforme se expone más adelante.

A fin de dar mayor claridad a esta descripción técnica y a modo de aclaración de su contenido se
25 acompaña la misma de una hoja de planos en la que aparece ilustrado uno de los posibles casos de realización en la práctica de la esencialidad reivindicada el cual deberá ser interpretado siempre a título de ejemplo ilustrativo, con el carácter de mera
30 enunciación y sin limitación de clase alguna en orden a las posibles variantes que podrán ofrecer en cada caso de aplicación concreta los detalles de naturaleza secundaria del objeto de esta protección.

En la citada hoja de planos pueden ser observadas
35 las siguientes representaciones esquemáticas:



L3-

Figura 1.- Sección vertical de una puerta para buzo-
nes construida según queda especificado en la rei-
vindicación de este privilegio industrial.

40 Figura 2.- Perspectiva de la puerta con indicación
en línea de trazo discontinuo de la intercambiabi-
lidad del elemento embellecedor o simplemente infor-
mativo del buzón.

45 En orden al código identificador utilizado en
los mencionados diseños para localizar los puntos -
de especial significación, así como las piezas y -
elementos componentes de la puerta de cierre para -
buzones a continuación serán expuestas las caracte-
rísticas constructivas del ingenio.

50 Se trata esencialmente de un nuevo tipo de puerta
de cierre para buzones postales constituida por una
sola pieza en la que han sido predeterminados todos
los elementos funcionales necesarios a la finalidad
a que se destina.

55 Dicha pieza será preferentemente constituida en un
perfil extrusionado por lo general de aluminio, sin -
que tales puntualizaciones supongan exclusiva de otros
materiales y/o procedimientos de fabricación igualmen-
te aptos.

60 El citado perfil adoptará en sección el diseño que
se muestra en la Figura 1 de planos anexos en la cual
pueden ser observados los bordes frontales, superior
-1- e inferior -2- que permiten la introducción por -
deslizamiento transversal (Figura 2) de una lámina -
ornamental metálica -3- o bien de madera, materiales
65 sintéticos etc., merced a cuya precisión constructi-



-4-

va se puede dotar a una misma puerta, de aspectos ex
ternos dispares según necesidades o preferencias es-
téticas del usuario.

70

Por otra parte, la pieza -1- está dotada de una -
prolongación superior plana -4- que presenta la par-
ticularidad de terminar según una conformación cilín-
drica -5- abierta longitudinalmente por mitad a fin -
de determinar unos labios prensores destinados a alo-
jar y ejercer suave presión sobre la varilla-eje sobre
la que bascula la puerta.

75

Una vez descrito y representado el objeto de esta -
memoria se hace la salvedad de que los detalles acci-
dentales de forma, tamaño y materiales utilizados en
su construcción, podrán ser objeto de alteración sin
que tal modificación desvirtúe la esencialidad que -
queda resumida en la siguiente:

80

N O T A

EN RESUMEN: El presente Modelo de Utilidad que por
veinte años se solicita para España ha de recaer sobre
las siguientes reivindicaciones:

85

1ª.- "PUERTA DE CIERRE PARA BUZONES", caracterizada -
esencialmente por estar constituida por una sola pie-
za y ésta a su vez por un perfil en el que transversal-
mente han sido arbitrados dos bordes frontales- supe-
rior e inferior- que permiten la introducción de una
lámina ornamental que de este modo queda retenida y -
superpuesta en la cara frontal de la puerta.

90

2ª.- "PUERTA DE CIERRE PARA BUZONES", según la reivin-
dicación anterior, caracterizada además porque la par-
te superior de la citada pieza se encuentra prolonga-

95

207610



-5-

da hacia atrás, determinándose un plano cuyo borde posterior termina en un cilindro ranurado, que es ocupado por una varilla-guía sobre la que bascula la puerta.

100

3ª.- Por último, se reivindica como objeto sobre el que ha de recaer la protección del presente Modelo de Utilidad que por veinte años se solicita para España.

p o r

"PUERTA DE CIERRE PARA BUZONES"

105

Todo conforme queda expresado en la presente memoria descriptiva que consta de cinco folios mecanografiados por una sola cara y una hoja de planos que se acompaña.

Madrid,

19 NOV. 1974

P. A.,

PEDRO FERRER
P. P.

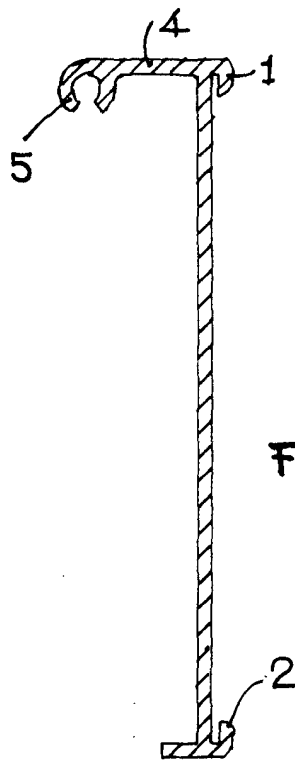

FIG. 1

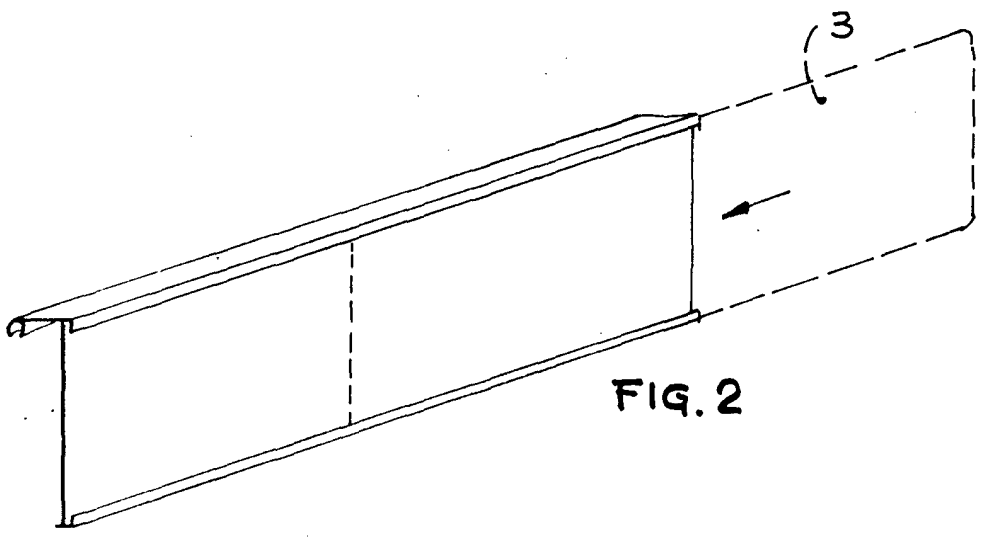

FIG. 2

ESCALA VARIABLE.
MADRID, 19 NOV. 1974
P.A.
PEDRO FELIX MANA
E. P.