

H/V.



2
207606

**MALA REPRODUCCION
POR DEFECTO DEL ORIGINAL**

207606

Memoria Descriptiva

para

una Patente de Introducción,
por diez años en España

a favor de

la firma, Electrotécnica Artech Hermanos, S.A.

residente en

Munguía (Vizcaya)

- sin mas señas -

por:

" MEJORAS EN LA CONSTRUCCION DE VARIADORES MONOFASICOS DE
TENSION "



1.-

207606

5 La presente patente de introducción se refiere a mejoras en la construcción de variadores monofásicos de tensión, mediante las cuales se consigue, utilizando una escobilla de carbón de resistencia relativamente grande, que disminuya notablemente la corriente de cortocircuito que se produce en las espiras situadas debajo del cursor del variador.

10 Como es sabido, el variador es en esencia un autotransformador, cuyo sistema de regulación permite una variación prácticamente continua, de la tensión de utilización de carga, y sin rotura de corriente, merced a un cursor que se desplaza sobre las espiras desnudas de un arrollamiento, devanado sobre un circuito magnético de forma torcida.

15 Para evitar, que al pasar el cursor de una a otra espira, exista ruptura de corriente, aquél toma contacto en determinados momentos con dos o mas espiras, con lo que existen corrientes de cortocircuito en las situadas debajo del cursor, que dan lugar a calentamientos notables que pueden ocasionar su destrucción.

20 Este inconveniente se salva con la disposición que se reivindica, utilizando la escobilla de carbón de resistencia relativamente grande, con la que la corriente de circulación disminuye notablemente, ya que tal escobilla aumenta la resistencia del cortocircuito creado.

25 Para evitar el desgaste de la escobilla y del hilo arrollado por el frotamiento aquella se hace en forma de ruleta, montada giratoria en un eje, lo que permite darle una mayor presión de contacto sin que por ello disminuya la facilidad de la maniobra.



2.-

207606

5
10
Para mayor claridad, concretaremos las características de la disposición que se reivindica con referencia a las adjuntas figuras, que corresponden a una forma de ejecución del variador mejorado, que no tiene carácter alguno limitativo, ya que las mejoras son aplicadas a los de las distintas formas y tamaños que se construyan para las distintas aplicaciones; pero como tales variaciones, así como las que se hagan en detalles de la materialización de las mejoras, no afectan a la esencialidad reivindicada, esas distintas modalidades de realización estarán igualmente comprendidas y protegidas por el presente registro.

15
La fig. 1 presenta la sección diametral de un variador, establecido de acuerdo con la presente patente de introducción, por el plano diametral que pasa por las bornas de conexión.

La fig. 2 muestra la vista de frente de dicho variador.

La fig. 3 corresponde a la proyección en planta del variador, vista por la parte superior.

20
La fig. 4 detalla un esquema aclaratorio del mismo.

Con referencia a dichas figuras y a los números que sobre ellas designan las distintas partes y elementos del variador representado, la descripción del mismo es como sigue:

25
Entre la base de cierre y soporte 2 y la cubierta 7, va comprendida, cerrando el conjunto, la chapa 4, en que constan las características y están fijadas las bornas de conexión 3, para los conductores de entrada y salida, cuya chapa se prolonga hacia uno y otro lado en la 14, de protección y armado.



3.-

207606

5 Los núcleos 5, de chapa magnética y forma toroide, van montados en los espárragos 13 y rodeados de los arrollamientos 6, comprendidos entre las arandelas aislantes 12 y 15, respectivamente colocadas en la parte superior y en la inferior.

10 El eje de mando porta-ruleta 17, se prolonga y une en el exterior al botón 10, con el cual se le maneja, al mismo tiempo que se mueve el índice 9, que sobre la esfera graduada 8 (figs. 1 y 3) marca el por ciento de la tensión de utilización, limitando el movimiento del porta-ruletas, el tope 1 de arranque y final.

En un brazo del eje 17 va montada la ruleta 16 de carbón, con eje difusor del calor, yendo interpuesto, entre ese brazo y el eje, el anillo aislante 18.

15 Complementan la disposición descrita los anillos aislantes 11, colocados en la parte superior, entre la cubierta 7 y los extremos de los arrollamientos.

20 En el esquema de la fig. 4 se vé como la ruleta de carbón queda simultáneamente sobre dos espiras del devanado aumentando la resistencia del cortocircuito creado.

=====



4.-

207606

N O T A.-

La presente patente de introducción comprende las siguientes reivindicaciones:

5 1.- Mejoras en la construcción de variadores monofásicos de tensión caracterizadas porque el cursor está formado por una escobilla de carbón en forma de ruleta, montada gítoria en un eje y dispuesta de modo que hace contacto al menos con dos espiras del arrollamiento, con la presión adecuada.

10 2.- Mejoras en la construcción de variadores monofásicos de tensión.

Según se describe y reivindica en la presente memoria descriptiva y se ilustra con los dibujos que a la misma se acompañan.

15 Consta esta memoria de cuatro hojas foliadas y escritas a máquina por una sola de sus caras.

Madrid, a 6 de febrero de 1953.

207606

207606

fig. 2

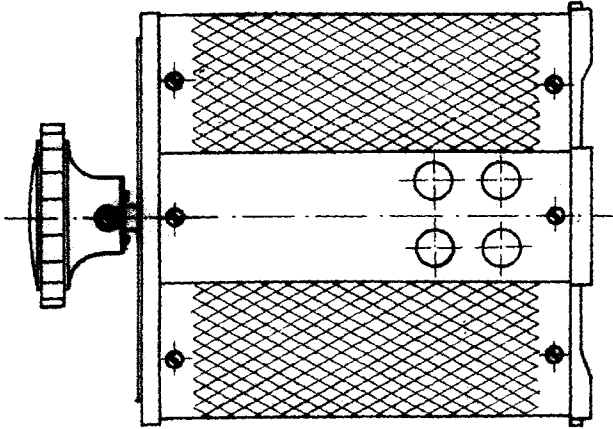
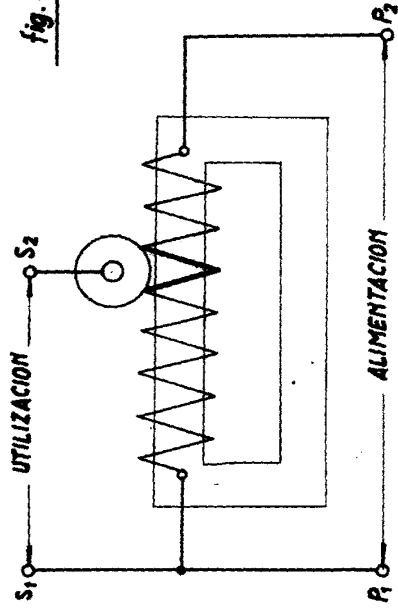

fig. 4



Electrotécnica

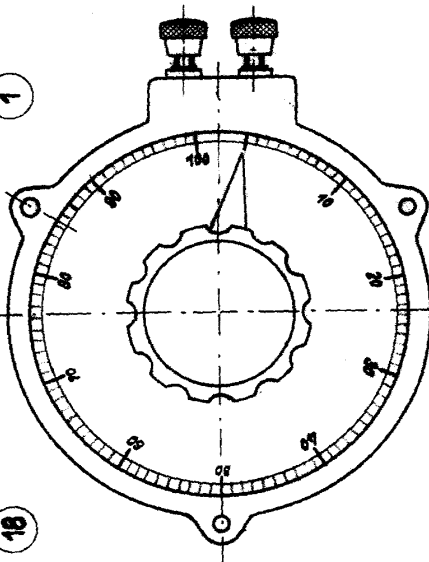
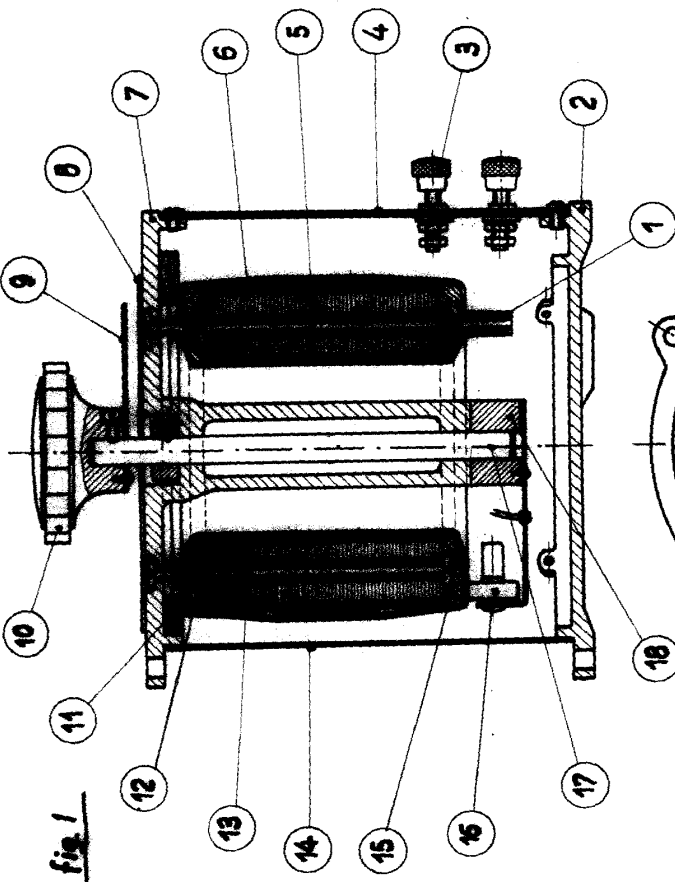

fig. 3

ESCALA VARIABLE

[Handwritten signature]