



207557

F. e. 4-6-1926

Ho2H

M O D E L O
D E
U T I L I D A D

a favor de Dña. CONCEPCION GRAU COSTA, de nacionalidad española, domiciliada en Barcelona, calle Capitán Arenas, 25, ático, 1ª., por "CAJA PORTA-FUSIBLES MEJORADA".

- . -

MEMORIA DESCRIPTIVA

- El presente modelo de utilidad consiste en una caja porta-fusibles mejorada, en la que la incorporación y extracción de los porta-fusibles se realiza con extrema facilidad, estando conformada la caja
5. por dos cuerpos paralelepípedicos, de constitución hueca y desprovistos de base superior, los cuales se hallan articulados entre sí por una membrana flexible dispuesta a modo de bisagra, quedando unidos ambos cuerpos, una vez uno de ellos se abate sobre el otro, mediante
 10. unos elementos de fijación hábilmente dispuestos, de



una forma solidarizada, en dos de sus caras menores correspondientes.

5. Para mejor comprensión de la presente memoria descriptiva se acompañan unos dibujos en los que, esquemáticamente y tan sólo a título de ejemplo, se representa un caso práctico de realización de una caja porta-fusibles que reúne las condiciones brevemente enunciadas.

10. En dichos dibujos, la figura 1 es un alzado longitudinal de la caja porta-fusibles, mostrando los cuerpos paralelepípedicos que la conforman en posición abierta con el fin de que puedan asentarse en ellos los porta-fusibles, de los cuales se observan dos colocados, cada uno de ellos ubicado en uno de los dos cuerpos mencionados.

15. La figura 2 es un alzado de la misma caja porta-fusibles cuando se ha procedido al cierre de la misma abatiendo uno de los cuerpos paralelepípedicos sobre el otro. La figura 3 es un alzado frontal de la caja por la cara donde se hallan ubicados los

20. elementos de fijación de ambos cuerpos paralelepípedicos, mientras que la figura 4 es una sección transversal de uno de los cuerpos paralelepípedicos, precisamente el que queda en posición inferior, con el fin de que pueda observarse de qué forma queda asentado el

25. porta-fusibles, el cual se halla representado mediante línea de trazos.

De la observación de todas estas figuras se desprende que la caja porta-fusibles está constituida



por dos cuerpos paralelepípedicos, 1 y 2, de conformación hueca, los cuales se hallan unidos entre sí, por una de sus correspondientes aristas menores, mediante el concurso de una membrana flexible 3, dispuesta a modo de bisagra.

5.

Las caras mayores del contorno lateral de ambos cuerpos paralelepípedicos presentan una serie de aberturas verticales 4 en posición encarada, que permiten la inserción de los porta-fusibles 5, los cuales llevan unas patas flexibles 6 que están encargadas de hacer presa en el canto inferior de las mencionadas caras laterales.

10.

El canto inferior del porta-fusibles queda apoyado sobre la cara superior del fondo del cuerpo paralelepípedico, mientras que, lateralmente, queda flanqueado por dos aletas laterales 7 que, adoptando forma triangular, se hallan previstas en cada una de las aberturas mencionadas.

15.

Una vez asentados los porta-fusibles en las aberturas detalladas, uno de dichos cuerpos paralelepípedicos se abate sobre el otro, quedando los porta-fusibles que cada uno contiene en posición encarada. Ambos cuerpos se mantienen unidos porque la cara menor de uno de ellos presenta una aleta flexible 8, dispuesta verticalmente, la cual sobresale un buen trecho del canto superior de la aludida cara y mantiene una posición paralela respecto a la misma, presentando dicha aleta, en su tramo superior, un plano inclinado 9

20.

25.



que acaba inferiormente con un escalón 10 en el que prende una uña 11, practicada en el canto de un puente 12 ubicado solidariamente en la cara correspondiente del otro cuerpo paralelepédico.

5. Serán independientes del objeto del presente modelo de utilidad los materiales, formas y dimensiones, tanto absolutas como relativas, de los distintos elementos que intervienen en su consecución y, en general, todo cuanto no altere, cambie o modifique la esencialidad de la invención.
- 10.

- . -

N O T A

Se reivindica como objeto del presente modelo de utilidad:

1. Caja porta-fusibles mejorada que se caracteriza por estar conformada por dos cuerpos paralelepédicos de constitución hueca y desprovistos de base superior, los cuales se hallan unidos entre sí, por una de sus correspondientes aristas menores, mediante el concurso de una membrana flexible dispuesta a modo de bisagra, mientras que las caras mayores del contorno lateral de ambos cuerpos, presentan unas aberturas verticales que se hallan flanqueadas interiormente por un par de aletas laterales de forma triangular, permitiendo dichas aberturas la inserción de los porta-fusibles, cuyas dos patas, flexibles, quedan dispuestas en una po-
- 15.
- 20.



- sición exterior, haciendo presa en el canto inferior de las caras laterales mencionadas, mientras que el canto asimismo longitudinal perteneciente al cuerpo del portafusible, queda apoyado transversalmente sobre la cara interior del fondo del cuerpo paralelepípedo.
- 5.
2. Cajaporta-fusibles mejorada, según la reivindicación anterior, que se caracteriza porque una vez asentados los porta-fusibles en los lugares correspondientes, los dos cuerpos paralelepípedos especificados se abaten uno sobre el otro, quedando los portafusibles que cada uno contiene en posición encarada, manteniéndose ambos cuerpos unidos gracias a que sus caras menores, situadas en una posición opuesta a la bisagra que los une, presentan, una de ellas, una aleta flexible dispuesta verticalmente, la cual adopta una posición paralela, a la aludida cara, sobresaliendo un buen trecho del canto superior de la misma, ofreciendo dicha aleta, superiormente, un plano inclinado que conforma un escalón en el que queda prendida una uña perteneciente a un puente ubicado solidariamente en la cara del otro cuerpo paralelepípedo.
- 10.
- 15.
- 20.

3. Caja porta-fusibles mejorada.



357
La presente memoria consta de seis hojas fo-
liadas, escritas por una sola cara.

Madrid, a

CONCEPCION GRAU COSTA
p.a.

J. TORTRAS

P. D.

A. GULLEUMAS

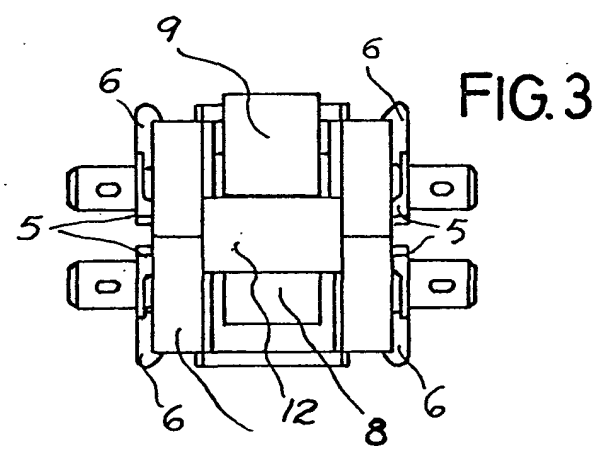
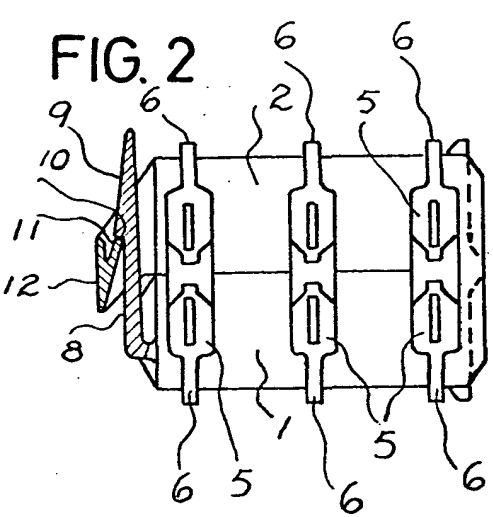
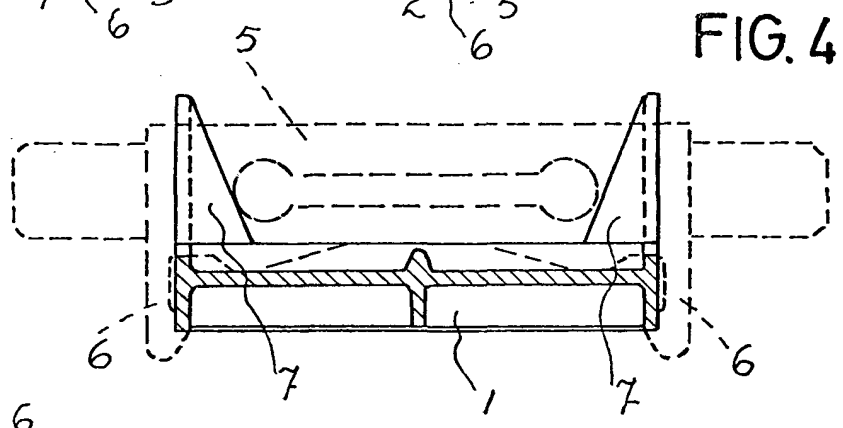
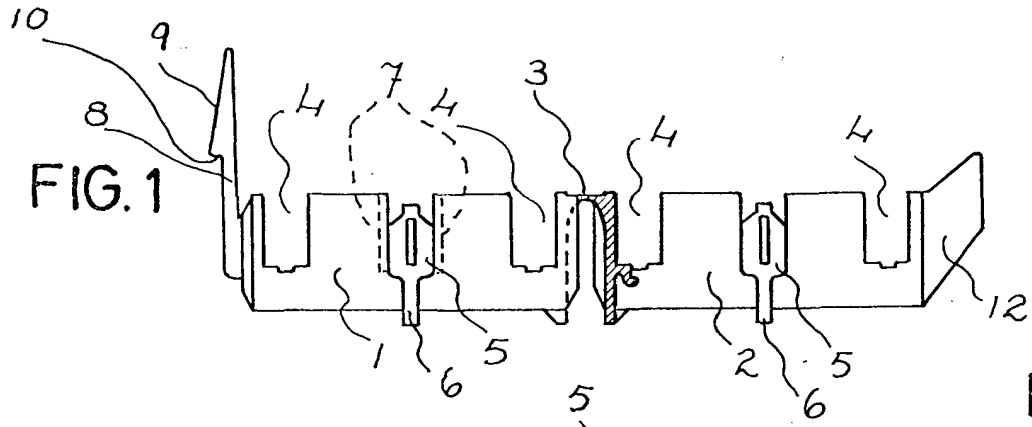

Madrid,
Concepción Grau Costa
p.a.

J. TORTRAS
p.p.

A. GULLEUMAS