



207554

F.C. 4-6-1976

909F

M O D E L O  
D E  
U T I L I D A D

a favor de TALLERES FONTCUBERTA, S. A., de nacionalidad española, domiciliada en Barcelona, calle Rosellón, 47, por " MARCO SOPORTE PARA ANUNCIOS".

- . -

MEMORIA DESCRIPTIVA

- El objeto del presente modelo de utilidad es un marco soporte para anuncios, caracterizándose los largueros y montantes que constituyen el referido marco, por estar dotados de un movimiento que permite cambiar rápidamente la lámina de papel, tela o cloruro de polivinilo, impresa con los motivos publicitarios que se crea conveniente, que aquéllos sustentan, por otra lámina que ofrezca también las características mencionadas, hallándose ubicados dichos largueros y montantes en los correspondientes costados de una caja de poca
- 5.
- 10.

207 554



- altura, obtenida en plancha metálica y cuya superficie de fondo, que queda vista cuando se extrae la lámina publicitaria mencionada anteriormente, se halla pintada totalmente con motivos publicitarios o simplemente decorativos, consiguiéndose con ello que el marco soporte pueda alternar una serie de anuncios publicitarios amovibles, según unos espacios de tiempo concertado, y, en ausencia de dichos anuncios, mostrar el anuncio publicitario o motivo decorativo que, efectuado mediante serigrafía o cualquier otro sistema de impresión o pintado, recubre perennemente la superficie vista del fondo de la caja aludida.
- 5.
- 10.

- El marco soporte someramente descrito, se ha concebido con el propósito principal de asentarlo, mediante los dispositivos convencionales existentes, en las traseras de las carrocerías de los vehículos industriales, tales como son, por ejemplo, los camiones y camionetas de reparto, aunque la especial configuración del mismo permite poder adosarlo en cualquier muro de obra, o bien mediante el concurso de una estructura adecuada, quedar soportado encima de una valla o en los bordes de una carretera.
- 15.
- 20.

- Para mejor comprensión de la presente memoria descriptiva se acompañan unos dibujos en los que, esquemáticamente y tan sólo a título de ejemplo, se halla representado un caso práctico de realización de un marco soporte para anuncios que reúne las condiciones brevemente enunciadas.
- 25.



7554

- En dichos dibujos, la figura 1 es una vista en perspectiva de la totalidad del marco con un montante en posición levantada, pudiéndose observar la superficie pintada del fondo del aludido marco; la
5. figura 2 es una sección parcial del marco, en la que pueden observarse uno de sus montantes y un larguero en posición levantada, hallándose una lámina publicitaria ocupando una posición horizontal superpuesta al fondo del marco. La figura 3 es una vista en perspectiva del marco, ocluyendo en su interior la lámina publicitaria representada en la figura anterior, mientras que la figura 4 es una vista en sección parcial del marco cuando el montante y el larguero representados en la figura 2 se hallan abatidos sobre
10. la aludida lámina.
- 15.

- De la observación de todas estas figuras se desprende que el marco soporte para anuncios está constituido por dos largueros 1 y dos montantes 2 amovibles, todos ellos presentando una aleta anterior 3 que
20. adopta la forma de media caña con el fin de que se asienten en ella perfectamente las yemas de los dedos del usuario y pueda tirar hacia afuera para que los referidos largueros y montantes se levanten y queden conformando un ángulo diedro de noventa grados respecto
25. al fondo 4 de una caja, contra cuyos costados 5, de poca altura, cuando los montantes y largueros se hallan abatidos, se apoyan unos tramos curvos 6 que estos últimos presentan posteriormente, quedando asentadas so-



bre el borde de los aludidos tramos curvos unas lengüetas flexibles 7, sujetas al fondo 4, que a un tiempo que mantienen en posición abatida a los componentes del marco, se constituyen luego en sendos puntos de apoyo de los mismos, al impedirles que a un tiempo que describen un arco de noventa grados al levantarse, se deslicen o sufran cualquier corrimiento sobre la superficie del aludido fondo.

- 5.
10. La superficie vista del fondo 4 se halla pintada, bien por serigrafía, bien por cualquier otro método, con el fin de conformar un motivo publicitario o simplemente decorativo, que totalmente queda recubierto cuando en el referido marco se fija, por un tiempo determinado, una lámina publicitaria 8, la cual puede ser obtenida a base de cloruro de polivinilo, tela o papel, quedando prendida la referida lámina publicitaria, por sus respectivos costados, cuando los montantes y largueros del marco se hallan en posición levantada, en unas uñas 9 que presentan una forma triangular curvada, practicadas mediante el taladrado del fondo 4, las cuales quedan ocultas cuando se abaten los montantes y largueros aludidos, que a un tiempo que sujetan igualmente la lámina publicitaria sobre las lengüetas flexibles 7, ayudan a tensarla.
- 15.
- 20.
25. Serán independientes del objeto del presente modelo de utilidad los materiales, formas y dimensiones, tanto absolutas como relativas, de los distintos elementos que intervienen en su consecución y, en ge-

257554



neral, todo cuanto no altere, cambie o modifique la esencialidad de la invención.

- . -

N O T A

Se reivindica como objeto del presente modelo de utilidad:

5. 1. Marco soporte para anuncios, que se caracteriza porque sus dos montantes y largueros presentan la aleta que conforma su correspondiente canto anterior en forma de media caña, mientras que el tramo posterior de los mismos, que se apoya contra los cantos verticales correspondientes que en dicho lugar ofrece el fondo del marco soporte, presenta una forma curva, apoyándose sobre los tramos curvos de cada uno de los montantes y largueros, un par de lengüetas flexibles, que a un tiempo que los mantienen en una posición abatida sobre la superficie del fondo del marco, se constituyen en sendos puntos de apoyo que permiten, mediante la pertinente presión ejercida hacia afuera en los aludidos montantes y largueros, que éstos se levanten, ocupando una posición que conforma un ángulo diedro de
10. noventa grados respecto a la superficie aludida del fondo del marco, la cual se halla pintada, bien por serigrafía u otro medio de impresión, con un motivo publicitario, o simplemente decorativo permanente.
15. 2. Marco soporte para anuncios, según la rei-
- 20.



- vindicación anterior, que se caracteriza porque cerca de los límites del fondo del cuadro, se hallan conformadas, mediante el taladrado de la chapa que constituye el aludido fondo, unas uñas punzantes y ligeramente curvadas, que quedan ocluidas bajo los montantes y largueros del marco cuando éstos se hallan abatidos, estando encargadas dichas uñas, cuando los referidos elementos se hallan en posición levantada, de perforar y sujetar una lámina de cloruro de polivinilo y otro material, cuya cara vista muestra impreso otro motivo publicitario, recubriendo dicha lámina totalmente la superficie vista del fondo del marco y quedando sujeta y tensada al mismo tiempo, cuando sobre ella se abaten los montantes y largueros aludidos.

15. 3. Marco soporte para anuncios.

La presente memoria consta de seis hojas foliadas, escritas por una sola cara.

Madrid, a

TALLERES FONTCUBERTA, S. A.  
p.a.

J. TORTAS

P.P.



A. GULLEUMAS

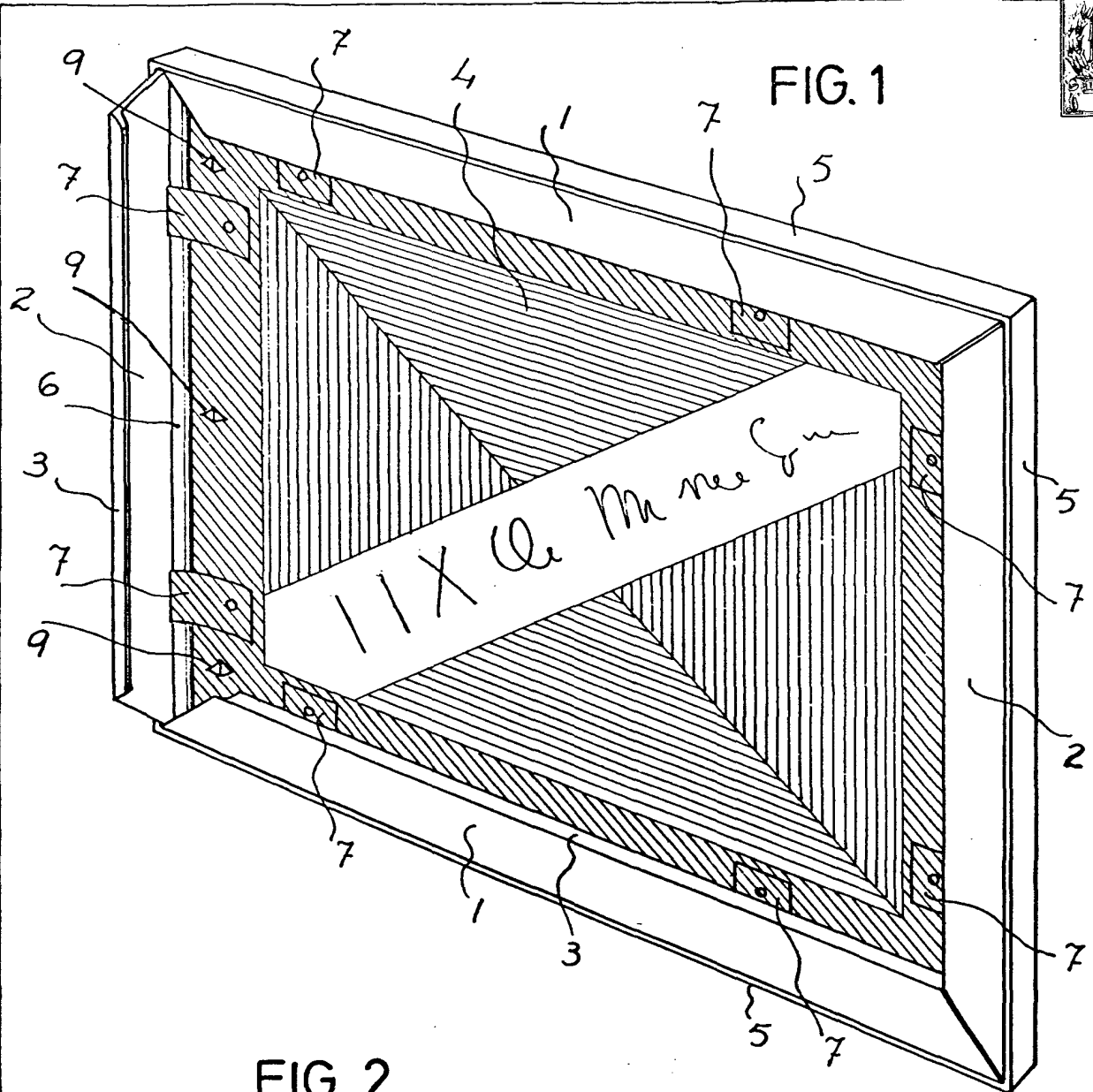
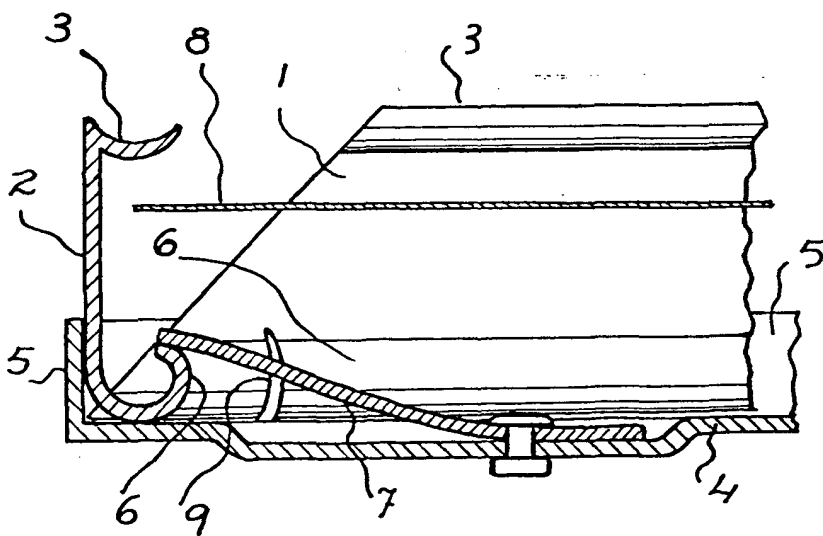

FIG. 2



Madrid,  
Talleres.  
Fontcuberta, S.A.  
p.a. J. TORTRAS

P.P.

A. GULLEUMAS

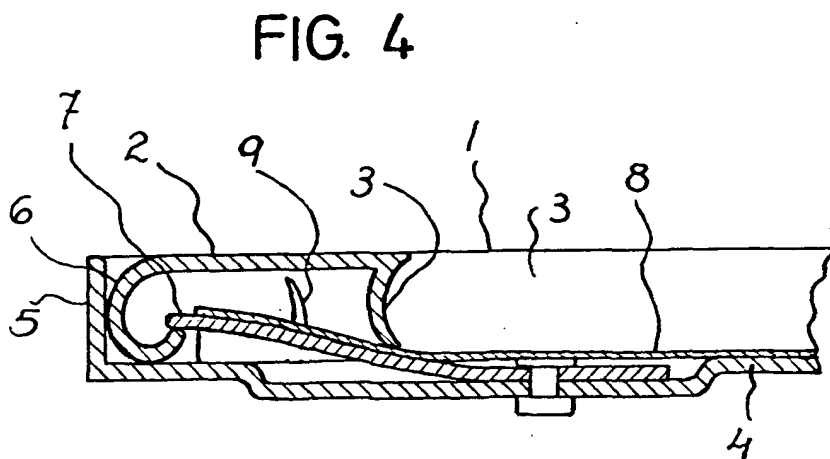
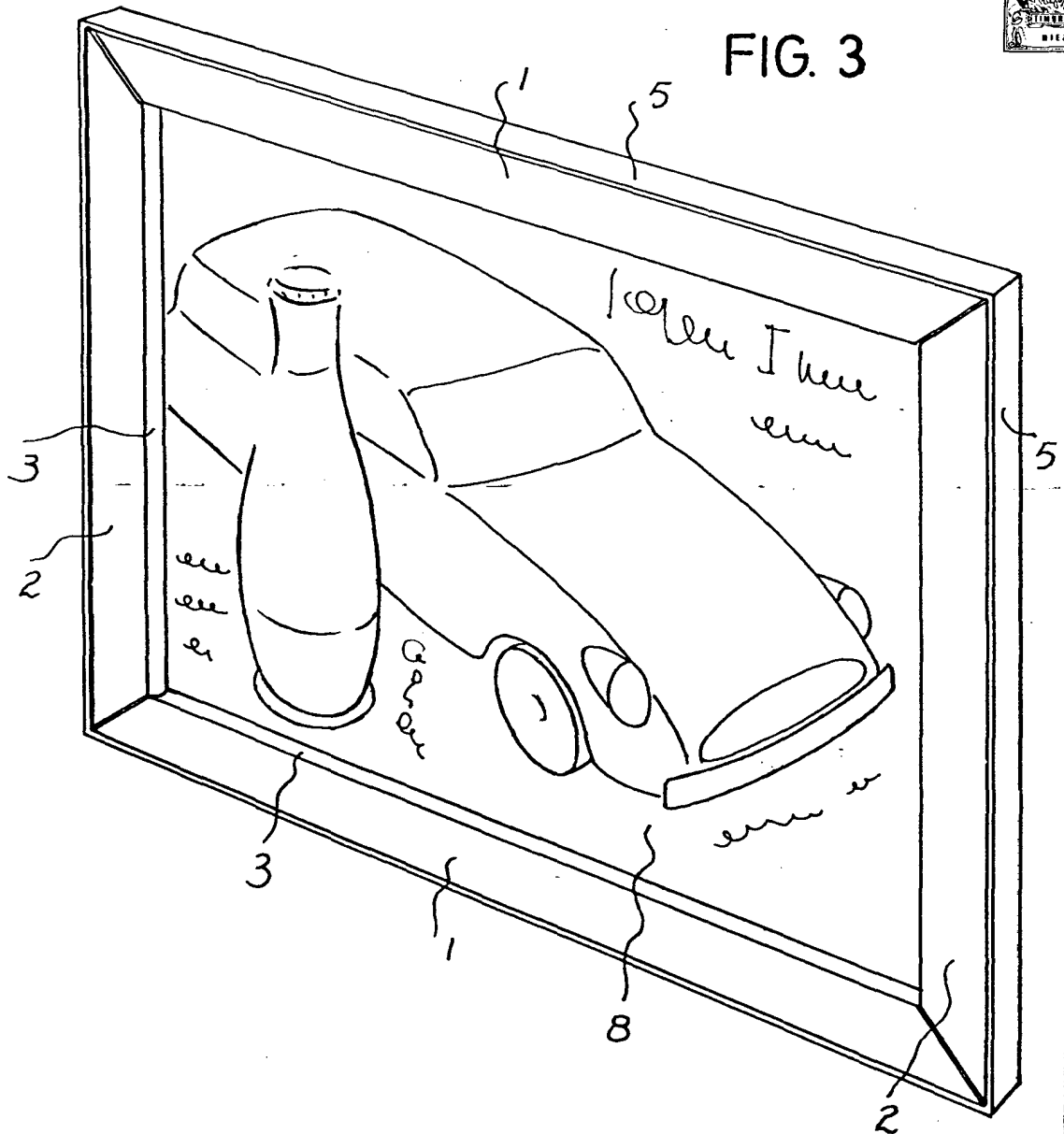

Madrid,  
Talleres  
Fontcuberta, S.A.

p.a.  
J. TORTRAS  
p.p.

A. GUILLEUMAS