

207551



TA.

MODELO DE UTILIDAD

F.C. 3-6-1476

Int. C.	B 65 G

Memoria Descriptiva

sobre:

MODULO PARA LA FORMACION DE CUBIERTAS PARA CINTAS
TRANSPORTADORAS.

Solicitante: D. LUIS TOMAS LEDO NUÑEZ, de nacionalidad española,
residente en Serrano n° 205 - 3ª C, MADRID.

El presente Modelo de Utilidad tiene por objeto un
módulo para la formación de cubiertas para cintas transportado-
ras.

Es conveniente que las cintas transportadoras, espe-
5: cialmente cuando estas estan montadas al aire libre se encuen-



tren protegidas por una cubierta que evite que el agua pueda caer sobre el material transportado y que el aire pueda arrastrarlo fuera de la cinta.

5. También es conveniente que el material de que se efectue la cubierta sea ligero, al mismo tiempo que resistente a inalterable aún cuando se encuentre a la interperie.

10. Otra característica que debe ser tomada en cuenta es que la cubierta pueda ser abierta en cualquier punto determinado, sin necesidad de abrir la totalidad, de forma que en caso de avería se pueda arreglar esta sin necesidad de abrir la totalidad de la cubierta.

15. El objeto de la presente invención es proporcionar un módulo para la formación de cubiertas para cintas transportadoras que incorpore las características anteriormente mencionadas es decir:

a) que proporcione un buen cierre que evite la penetración de aire y agua.

20. b) que sea de un material ligero, resistente y al mismo tiempo inalterable, estos módulos se realizan preferentemente de poliéster reforzado con fibra de vidrio, lo cual unido a la forma que se le da y a los medios de cierre de que se les dota hace que sean idóneos para cubrir las citadas características.

25. c) para tener acceso a un tramo determinado de cinta transportadora el número máximo de módulo a abrir es de tres.

30. Cada módulo se constituye de un elemento laminar rectangular, curvado en sentido transversal según un arco practicamente de medio punto, provisto, de forma longitudinalmente espaciada de una serie de refuerzos espaciados, de los cuales los extremos pueden presentar dos tamaños diferentes,



según el módulo sea superior e inferior. Cada módulo está dotado por uno de sus lados medios para permitir su abisagrado, mientras que en el lado opuesto está provisto de medios de agarre y medios de cierre.

5. Para una mejor comprensión de la presente invención, se hace a continuación una descripción detallada con referencia a los diseños adjuntos, en los cuales:

La figura 1, muestra un módulo según la invención visto en perspectiva.

10. La figura 2, muestra un alzado lateral de un módulo inferior.

La figura 3, muestra un alzado lateral de un módulo superior.

15. La figura 4, representa una sección del montaje de la bisagra.

La figura 5, representa una vista en perspectiva seccionada de un detalle del montaje del asa.

La figura 6, representa una vista en perspectiva seccionada de un detalle del montaje de los medios de cierre.

20. Con referencia a las figuras puede observarse que cada módulo se constituye de una lámina sensiblemente rectangular 1, arqueada en sentido longitudinal, presentando una serie de nervios transversales 2, de los cuales los de los extremos 3 pueden presentar dos diámetros diferentes como se representa en las figuras 2 y 3, de forma que sobre el nervio 3 de la figura 2 se puede montar el nervio 3' de la figura 3, produciéndose así la unión entre estos dos módulos.

25. Cada módulo presenta por uno de sus lados, una serie de pernios 4 ocluidos en el material para permitir su abisagrado sobre el soporte de la cinta. Estos pernios se colocan

30.



cuando se está realizando el módulo, efectuándose la polimerización sobre ellos de forma que queden solidariamente unidos.

5. Por el lado opuesto, cada módulo está provisto de un asa 5 que presenta sus extremos 6 roscados de forma que después de montarse sobre ellos una pletina de fijación 7, pasar a través de orificios 8 practicados en la lámina 1, colocándose a continuación una segunda pletina de fijación 9 y tuercas 10, tras lo cual se cubre con material de poliéster 11.

10. También está provisto por este lado, cada uno de los módulos de elementos de fijación 12, provistos de un alojamiento roscado y que cooperan con tornillos 13, para quedar solidarios a la lámina 1 sobre la que se disponen por ambos lados arandelas 14, recubriéndose interiormente al igual que en el caso anterior con material de poliéster 15.

15. - NOTA -

20. Descrita suficientemente la naturaleza del invento, así como la manera de realizarse en la práctica, debe hacerse constar que las disposiciones anteriormente indicadas son susceptibles de modificaciones de detalle en cuanto no alteren su principio fundamental. Siendo lo que constituye la esencia del referido invento y por lo que se solicita un Modelo de Utilidad por 20 años, sobre: MODULO PARA LA FORMACION DE CUBIERTAS PARA CINTAS TRANSPORTADORAS; caracterizándose por lo siguiente

25. 1.- Módulo para la formación de cubiertas para cintas transportadoras, caracterizado porque se constituye de un elemento laminar, preferentemente de poliéster reforzado, que presenta forma arqueada a lo largo de toda su longitud, con una serie de nervios transversales uniformemente repartidos, de los que los extremos pueden presentar dos diámetros diferentes, para facilitar el montaje de los módulos, de tal for-

30.



ma que por ejemplo los módulos pares de nervios extremos menores queden bajo los módulos impares de nervios extremos mayores, proporcionando continuidad a la cubierta y fácil acceso a la cinta.

5. 2.- Módulo, según la reivindicación 1, caracterizado porque por un lado está provisto de medios para permitir su abisagrado ocluidos en el material y por el otro de medios de presión y medios para efectuar el cierre.

10. 3.- Módulo para la formación de cubiertas para cintas transportadoras, tal y como queda sustancialmente descrito en la presente Memoria e ilustrado en el dibujo adjunto.

Esta Memoria consta de cinco hojas escritas a máquina por una sola cara.

Madrid, 18 NOV. 1974

LUIS TOMAS LEDO NUÑEZ.

I. GOMEZ ACEBU Y MODEI

p. p. Firmado: L. Geste Fernández

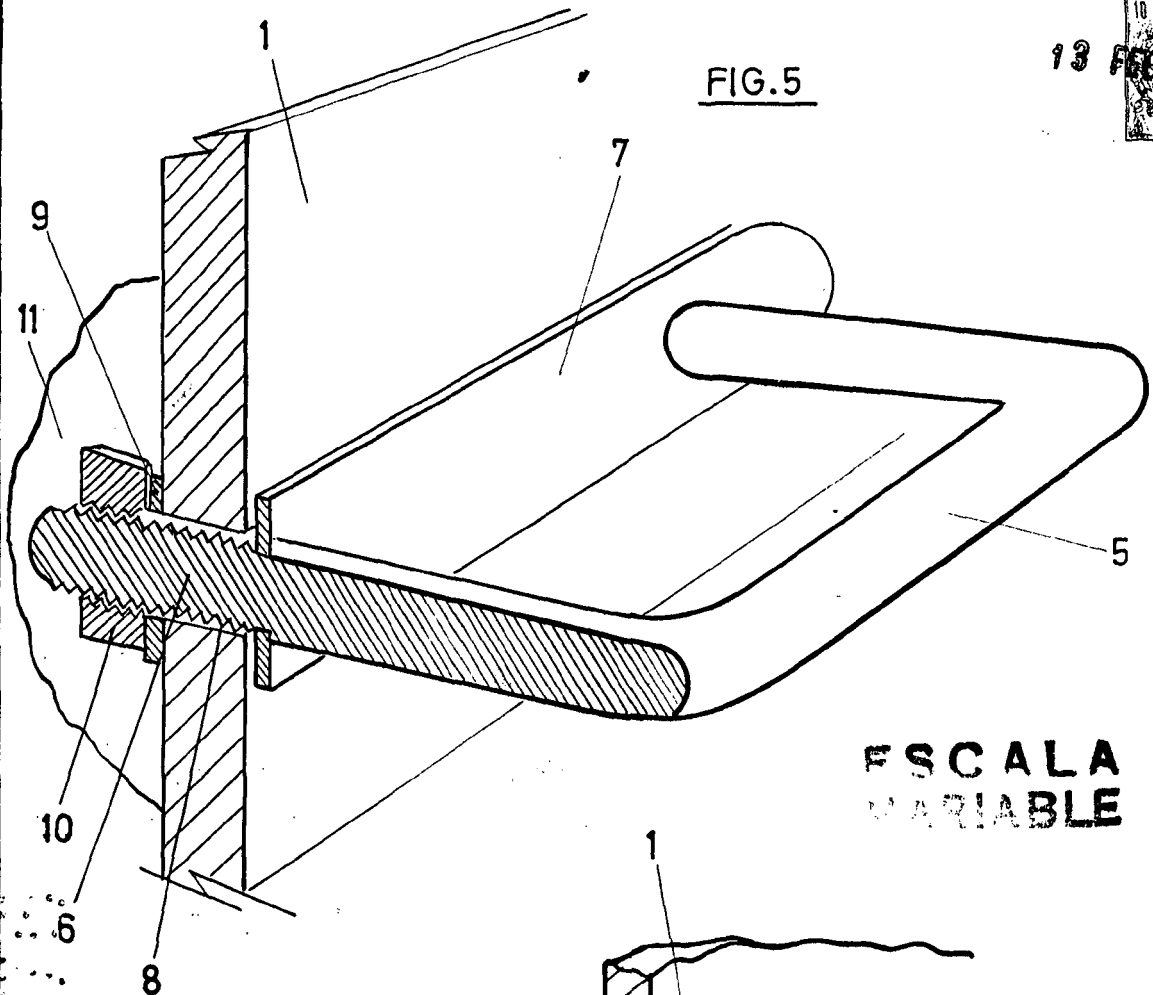
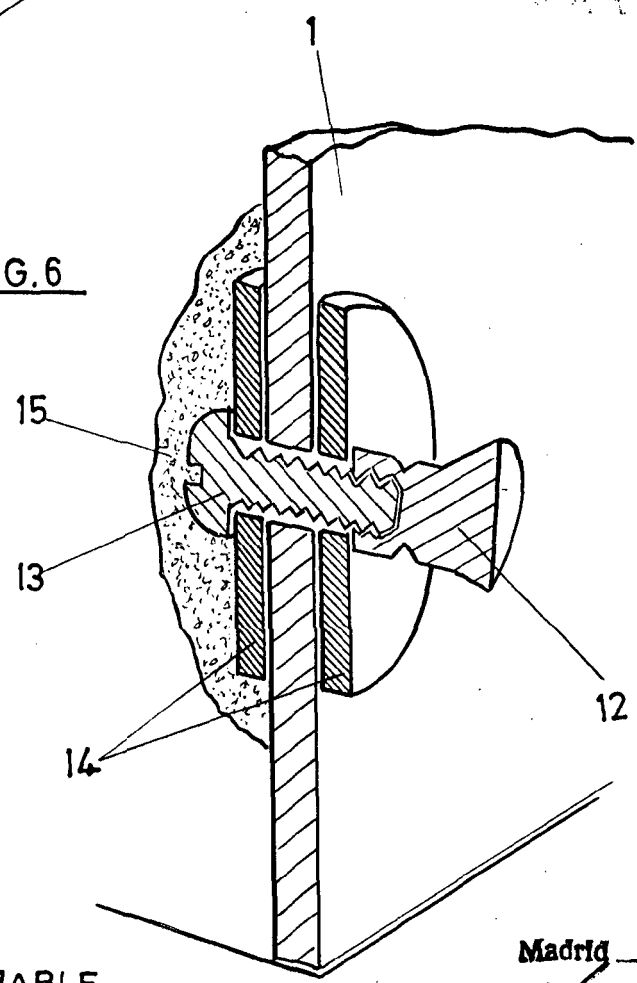

FIG. 5

13 FEB 1975

FIG. 6



ESCALA VARIABLE.

13 FEB. 1975

Madrid

L. GOMEZ ACEBO Y MOYA
C/Alameda de Escofres, 10
28014 Madrid

K

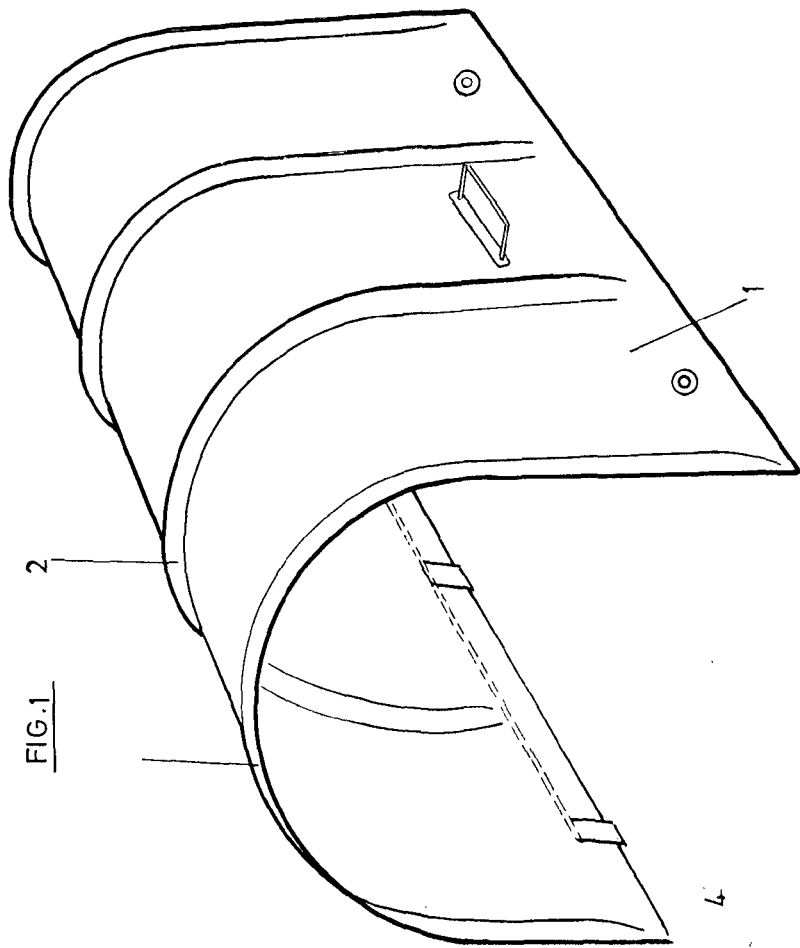

FIG.1

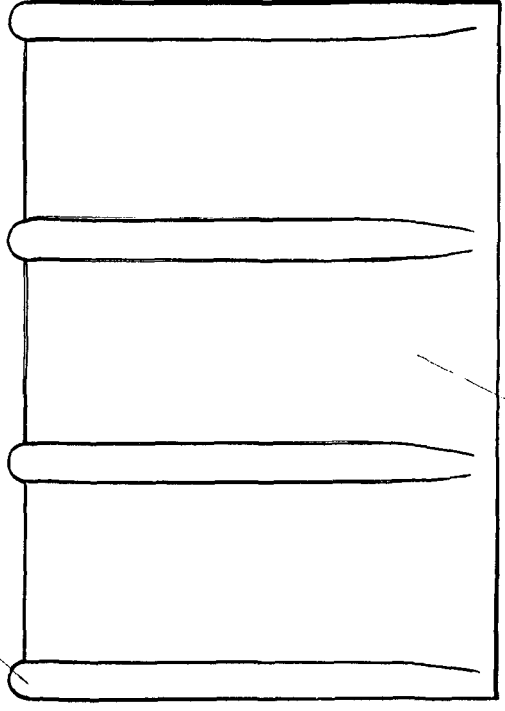

FIG.2

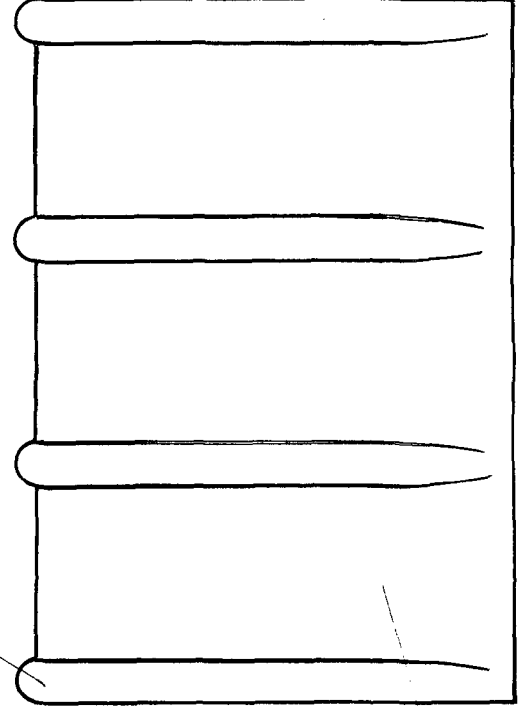

FIG.3

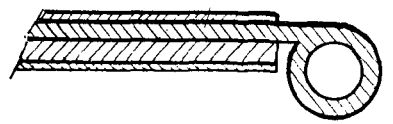

FIG.4

FSCALA
VARIABLE

ESCALA VARIABLE

Madrid 13 FEB. 1975

Escuela de Ingenieros y Arquitectos
de Espana, Santa Fe de Girona