

207531



16 NOV.

207531

F.C. 3-6-1926

E 0 6 B

MEMORIA DESCRIPTIVA
CORRESPONDIENTE A UN MODELO DE UTILIDAD.

POR: ELEMENTOS DE UNION A ESCUADRA PARA PERFILES DE
CARPINTERIA METALICA PERFECCIONADOS.

PARA TODO EL TERRITORIO NACIONAL.

POR UN PERIODO DE VEINTE AÑOS.

A FAVOR: D. MARCELLO PETTINARI CECCONI

DE NACIONALIDAD: ITALIANA

RESIDENTE: VILLA EGUSKITEGUI (FALDA DE ULIA-TRAVESIA RODIL)

SAN SEBASTIAN

207531

16 NOV



MEMORIA DESCRIPTIVA

- 5 -
Aunque en la actualidad no existe dificultad ninguna para la soldadura en aluminio, esta no puede realizarse en perfiles de carpintería metálica, ya que la zona de dicha soldadura resulta muy destacada despues de realizado es anodizado del conjunto.

- 10 -
Es por esta razón, por la que los acopliamientos en perfiles para carpintería metálica, han de realizarse mediante elementos de unión, que además de proporcionar una unión suficientemente rigida para que el conjunto no se deforme facilmente, queden ocultos para no estropear la estética exterior.

- 15 -
Además de estos requisitos, que podríamos considerar como fundamentales, dichos elementos de unión han de reunir otros, tales como su sencilla colocación, poca mecanización de los perfiles, sencillez de construcción y bajo coste de fabricación.

- 20 -
Los elementos de unión a escuadra para carpintería metálica, que se describen a continuación reúnen todas las características antedichas, por lo que se solicita su protección al amparo del artículo -191- del vigente Estaduto de la Propiedad Industrial.

- 25 -
Los elementos que se describen a continuación, están destinados a realizar una unión perpendicular entre un extremo de un perfil y un punto cualquiera de otro, es decir, una unión en forma de T.

En la adjunta hoja de planos puede verse una sección de la unión, sobre la que se han relacionado todos los elementos que la constituyen.

- 30 -
La pieza -1-, cuya forma puede apreciarse en el de-

207531

16 NOV. 1944



talle realizado de la misma, soporta los restantes elementos y se sujeta rigidamente al perfil principal -12-, mediante el tornillo -13-, debajo de cuya cabeza existe una arandela -14- para evitar el rozamiento directo con el perfil.

- 5 -

Mediante el tornillo -9- se sujeta a dicha pieza -1-, el fleje -3-, que tiene por misión oprimir el bulón -8-.

La pieza -2- posee la forma apropiada para desplazarse debidamente guiada sobre la pieza 1. En ella, existe un rectangulo en el que se aloja la corredera -5- que permite el desplazamiento lateral de esta.

- 10 -

En el interior de la corredera -5- se aloja la excentrica -4-, la cual se puede hacer girar exteriormente accionando sobre el casquillo -6- que pivota sobre el tornillo -10-.

- 15 -

La acanaladura existente en el bulón -8- tiene por objeto alejarse en el orificio practicado en el perfil -11- e impedir que se salga del mismo facilmente.

La colocación de los elementos y consecuentemente la formación de la unión, resultan de gran sencillez.

- 20 -

En función de los perfiles a utilizar y de acuerdo con sus dimensiones y elementos de unión a emplear, se realizan sobre los mismos los orificios necesarios; sobre el principal -12- un orificio pasante para la sujeción de la pieza -1- y sobre el otro, uno para el alojamiento del bulón y otro para poder accionar la escentrica con la herramienta apropiada, siendo estos dos últimos muy precisos en cuanto a su distancia al borde del perfil.

- 25 -

Una vez realizado el montaje de las piezas, que constituyen el elemento de unión, se sujeta este al perfil -12- y se introduce por el interior del perfil 11, con la

- 30 -

20-537

16 NOV



excentrica situada de tal forma que el bulón -8- se encuentre lo más alejado posible del perfil 12, lo cual es facilitado por la acción del muelle -7-.

- 5 -
Cuando el perfil -11- esta practicamente llegando al final de su recorrido, es decir cuando está casi haciendo tope en el perfil -12-, al bulón -8- se intriduce en el orificio practicado a tal fin en el perfil por la acción del fleje -3-.

- 10 -
En estas condiciones, se actua sobre la excentrica -4- con lo que la pieza -2- se desliza sobre la -1- de forma que el bulón -8- se aproxima al perfil -12- arrastrando en su desplazamiento al perfil -11-; con lo que la unión entre ambos perfiles queda rígidamente establecida.

- 15 -
Como puede observarse en la adjunta hoja de planos los orificios realizados en los perfiles quedan por la parte en que posteriormente se colocarán los cristales, por lo que son totalmente invisibles desde el exterior.

- 20 -
El desmontaje resulta así misno de gran simplicidad, ya que al aflojar la excentrica -4-, el muelle -7- hace deslizar la pieza 2 sobre la 1 soltando la unión. Posteriormente, una ligera presión sobre el bulón -8- la libera del orificio en que se encuentra alojado, pudiendose extraer el perfil -11- sin mayor complicación.

- 25 -
La fabricación de las piezas constituyentes de la unión no requieren el empleo de materiales ni maquinas especiales por lo que su costo es muy reducido siendo enormemente competitivo con el de los sistemas actuales similares.

NOTA

- 30 -
Por todo lo anteriormente y considerando las novedades y ventajas de utilización que presenta el elemento des-

16 NOV.



crito, es por lo que se solicita su protección, la cual deberá recaer sobre la siguiente:

REIVINDICACIONES

- 5 -

1ª Elementos de unión a escuadra para perfiles de carpintería metálica, perfeccionados, caracterizados esencialmente por comprender dos piezas de forma singular cada una de ellas, una de las cuales se solidariza mediante un tornillo o similar al perfil principal y la otra al perfil secundario mediante un bulón que de forma automática se aloja en un orificio practicado a tal fin.

- 10 -

2ª Elementos de unión a escuadra para perfiles de carpintería metálica, perfeccionados, conforme con la reivindicación anterior y caracterizados esencialmente porque la pieza deslizante lo hace gracias a una excéntrica que se acciona desde el exterior.

- 15 -

3ª Elementos de unión a escuadra para perfiles de carpintería metálica, perfeccionados, de acuerdo con las reivindicaciones anteriores y caracterizado esencialmente porque la pieza que queda unida al perfil secundario dispone de un fleje que presionando por un lado sobre el interior del perfil y por otro sobre el bulón, obliga a que este se introduzca en el correspondiente orificio.

- 20 -

4ª Elementos de unión a escuadra para perfiles de carpintería metálica, perfeccionados, conforme con las reivindicaciones anteriores y caracterizados esencialmente porque entre ambas piezas se dispone un muelle que las mantiene separadas, tanto como la excéntrica lo permite, de forma que facilita la introducción del bulón en el orificio.

- 25 -

5ª Elementos de unión a escuadra para perfiles de carpintería metálica, perfeccionados, de acuerdo con la se-

- 30 -

16 NOV



gunda reivindicación y caracterizado esencialmente porque el accionamiento sobre la excentrica da lugar a un desplazamiento del bulón, disminuyendo la distancia.

6ª Elementos de unión a escuadra para perfiles de carpintería metálica, perfeccionados, caracterizados esencialmente porque los orificios que hay que realizar sobre los perfiles para su colocación, quedan ubicados en zonas de los mismos que no son visibles exteriormente una vez terminado el montaje del conjunto.

7ª ELEMENTOS DE UNION A ESCUADRA PARA PERFILES DE CARPINTERIA METALICA PERFECCIONADOS.

Madrid, 16 NOV. 1974

IGNACIO ARACIL
POR PODER



Ignacio Aracil



16 No.

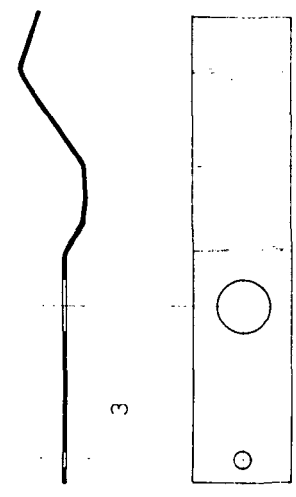

3

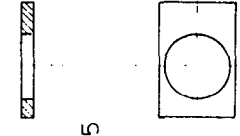

5

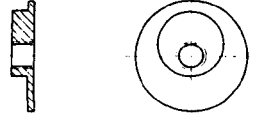

4

7



8

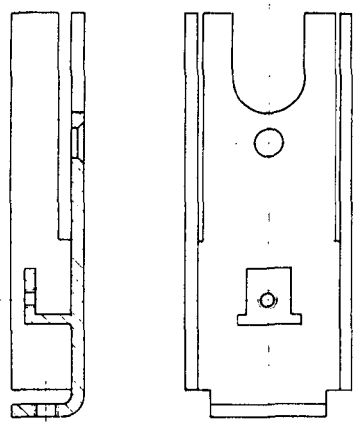

1

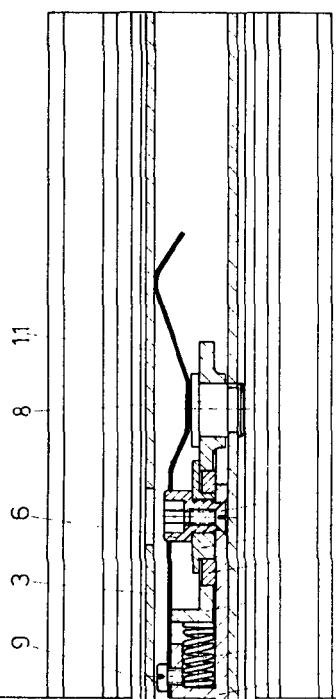

9 3 6 8 11

1 7 2 5 4 10

14 13 12



2

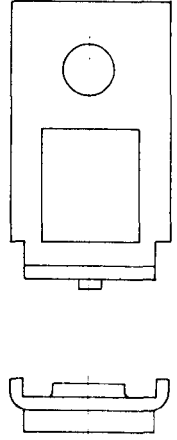

Escala variable
1000 MADRID/ACIL

