

207511



F.C. 3-6-1946

Inventor:	B65D

MODELO DE UTILIDAD

por 20 años

A favor de D. PORFIRIO VILLAFAINA ACEVEDO, de nacionalidad española, residente en SABADELL (Barcelona), San

Sebastián, 220-226. - - - - -

Por: "CAJA PARA EMBALAJE DE PRENDAS". - - - - -

MEMORIA DESCRIPTIVA

Se refiere el presente modelo de utilidad a una caja expresamente diseñada para su aplicación al embalaje de prendas confeccionadas o similares, aportando sensibles ventajas sobre los tipos conocidos hasta el momento.

En esencia, la caja en cuestión que es de constitución prismática dispone de un lateral practicable y rematado como los demás en solapa de cierre. Las otras tres caras, interiormente llevan un panel reforzante



que al propio tiempo sirve de anclaje de los terminales en "U" invertida de una varilla transversal, en la que pueden colgarse directamente perchas portaprendas.

5 Por su parte cada percha está compuesta por dos varillas, separables entre sí, una dotada de un gancho central y dos terminales en "U" para enganche de los extremos anulares de la otra varilla que incorpora pinzas de sujeción directa de la prenda.

10 Con el fin de facilitar la explicación se acompaña a la presente memoria descriptiva una hoja de dibujos en la que se ha representado un caso práctico de realización, el cual se cita sólo a título de ejemplo no limitativo del alcance del presente modelo de utilidad.

En dichos dibujos:

15 La figura 1 es una vista en perspectiva de la caja en cuestión, dispuesta para entrar en servicio.

La figura 2 se corresponde con una vista en planta superior de la propia caja, una vez cerrada.

20 Según tales figuras, la caja para embalaje de prendas objeto del presente modelo de utilidad está constituida por un cuerpo prismático -1-, uno de cuyos laterales -2- es practicable a cuyo efecto articula cerca de su base respecto de los laterales adjuntos, y se remata en una solapa -3- que, junto con las propias solapas -3a- de los
25 otros laterales constituye el cierre superior o tapa de la caja.

Es fundamental que los otros laterales lleven interiormente un panel reforzante -4- que sirve de apoyo además a los extremos en "U" invertida -5- de una varilla transversal -6- de donde pueden hacerse colgar a voluntad
30



15 NOV

diferentes perchas.

Un tipo de percha muy apto, está compuesto por una varilla horizontal -7- de la que penden pinzas -8- de sujeción de la prenda, cuya varilla se remata en ojales -9- acoplables a los terminales en "U" -10- de otra varilla paralela -11- dotada de un gancho central -12-.

El modelo, dentro de su esencialidad, puede ser llevado a la práctica en otras formas de realización que difieran sólo en detalle de la indicada únicamente a título de ejemplo, a las cuales alcanzará igualmente la protección que se recaba. Podrá, pues, fabricarse esta caja, en cualquier forma y tamaño, con los medios y materiales más adecuados y los accesorios mas convenientes, por quedar todo ello comprendido en el espíritu de las siguientes reivindicaciones.

15

N O T A

Se reivindica como objeto del presente modelo de utilidad:

1.- Caja para embalaje de prendas, caracterizada esencialmente porque siendo de tipo prismático dispone de un lateral practicable y prolongado en una solapa que coadyuva con las propias de los otros tres laterales en el cierre superior de la caja, cuyos tres laterales llevan interiormente un panel reforzante que sirve al mismo tiempo de soporte a los extremos en "U" invertida de una varilla transversal de montaje de perchas.

2.- Caja para embalaje de prendas, según la reivindicación anterior, caracterizada porque la percha a alojar en el interior de la misma está constituida por una varilla horizontal, de la que penden pinzas de colgado, y que se remata en ojales acoplables a los terminales en "U" de

30



otra varilla paralela que incorpora centralmente el gancho de colgado.

3.-"CAJA PARA EMBALAJE DE PRENDAS".

Consta la presente memoria descriptiva de cuatro hojas mecanografiadas y de una lámina de dibujos.

Madrid, a 15 NOV 1973

PORFIRIO VILLAFAINA ACEVEDO
p.a.

MANUEL DE RAFAEL
P. P. *Manuel de Rafael*

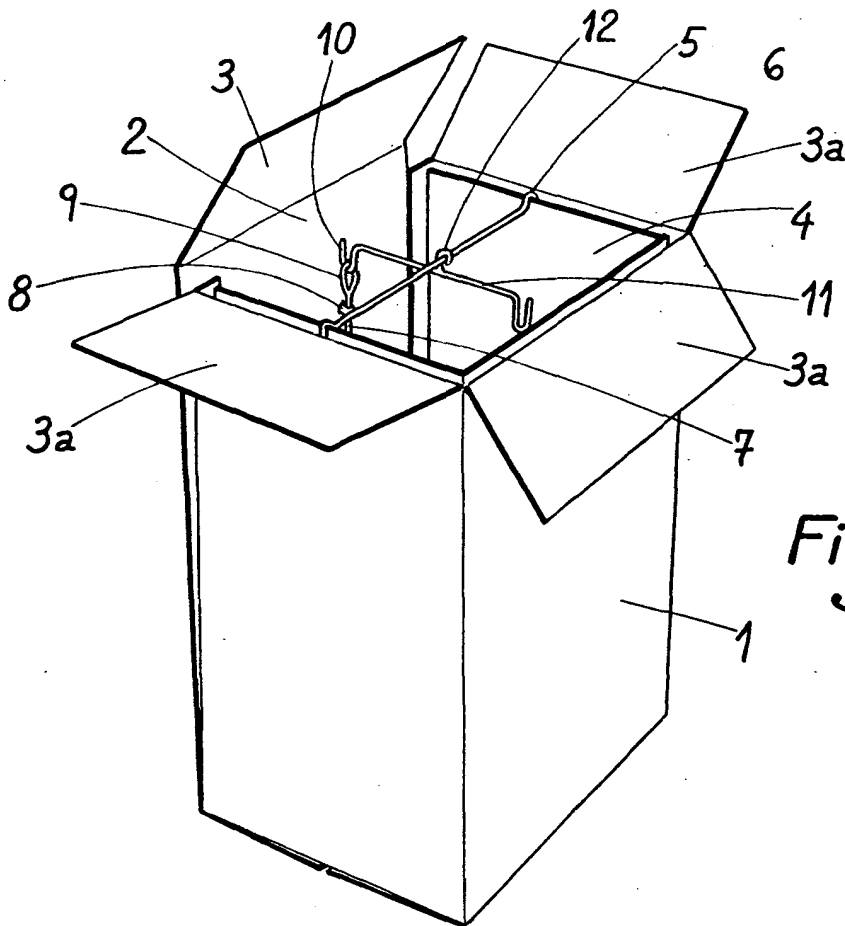

Fig. 1

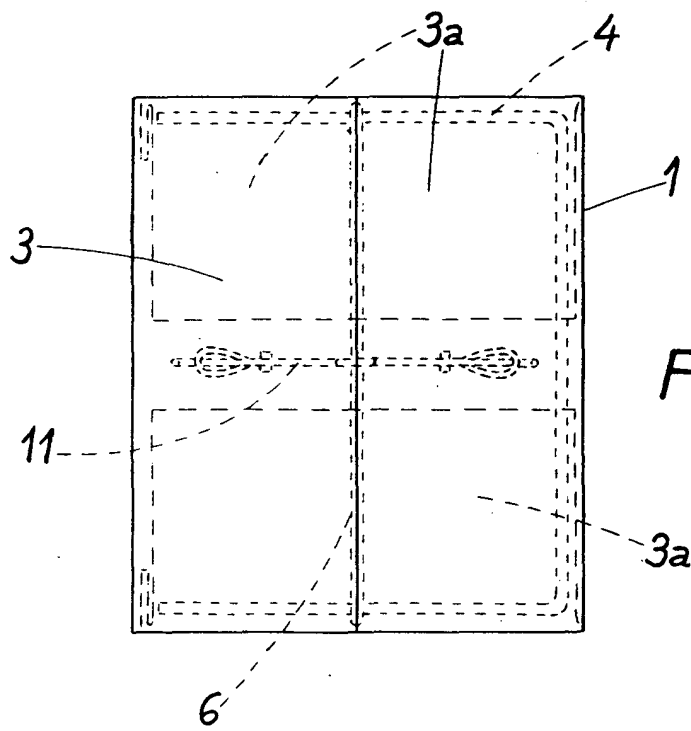

Fig. 2

Madrid, 15 de Novbre. de 1974

MANUEL DE RAFAEL
P. P. *Manuel de Rafael*