

207464



MOD.-1885

F. C. 3-6-1976

Int. Cl.:	A 0 1 K

MEMORIA DESCRIPTIVA

para solicitar MODELO DE UTILIDAD

a nombre de STRATEUROP S.A.

entidad española

establecida en Calle Gran Via de Colon 14, Granada, España.

por: " UN PORTACARRETE PARA CAÑA DE PESCAR "

(Clase Internacional ~~46~~1k)

207464



La presente invención se refiere a porta-carretes para cañas de pescar, del tipo de los que comprenden un elemento tubular cuya posición es regulable o ajustable por deslizamiento sobre la caña, lo que permite fijar un carrete de pescar sobre una caña de pescar.

En los porta-carretes conocidos de este tipo, tales como el representado en la figura 1, un elemento tubular 1 está montado de manera deslizante sobre una caña 2. El mismo comprende un vaciado o rebajo longitudinal 3 destinado a permitir el paso del pie 4 del carrete; casquillos 5 y 6, montados en el elemento tubular en el que son sujetados por partes separadas, respectivamente 7 y 8, comprenden cada uno una parte interior 9 de perfil correspondiente al del pie 4 del carrete. Para posicionar el carrete sobre la caña, se desplazan al mismo tiempo el carrete y el elemento tubular 1 después de haber introducido el pie 4 del carrete en el vaciado o rebajo 3. Cuando el carrete está en posición, se desplazan los manguitos 5 y 6 en sentidos opuestos, respectivamente 10, y 11, hasta que las partes interiores 9 de los manguitos 5 y 6 se vengán a acuñar sobre las partes de perfil correspondientes del pie 4 del carrete.

En otro porta-carrete conocido, representado en la figura 2, un elemento tubular 15 está montado de manera deslizante sobre una caña 16. El mismo lleva igualmente un

207464

13



5 rebajo longitudinal 17 destinado a permitir el paso del
pie 18 del carrete. Una extremidad de este rebajo longitu-
dinal 17 tiene una parte interior 19 de perfil correspon-
diente al del pie 18 del carrete. En la extremidad del ele-
mento tubular opuesta a esta parte interior 19, una parte
fileteada exteriormente 20 recibe un manguito 21 fileteado
interiormente. Este manguito 21 lleva una parte interior
22 de perfil correspondiente al del pie 18 del carrete.
10 Para posicionar el carrete sobre la caña, se desplazan al
mismo tiempo el carrete y el elemento tubular 15 después
de haber introducido el pie 18 del carrete en el rebajo
longitudinal 17 y en la parte interior 19; cuando el ca-
rrete está en posición, se desplaza por acción de rosca
el manguito 21 según 23 hasta que la parte interior 22 de
este manguito venga a acunarse sobre la parte de perfil
15 correspondiente del pie 18 del carrete.

20 Los porta-carretes conocidos descritos más arriba
presentan inconvenientes en lo que se refiere a su uti-
lización e incomodidad; en efecto, cuando el pescador des-
monta el carrete de la caña, desbloquea simultáneamente el
porta-carrete, que entonces queda libre para desplazarse
sobre la caña, tanto axial como angularmente. Cuando el pes-
cador desea montar de nuevo el carrete en la caña, debe
25 tantear para encontrar la mejor posición axial del carrete
y del porta-carrete; de ello resulta una pérdida de tiempo



no despreciable, ya que el posicionamiento se debe efectuar muy cuidadosamente, teniendo cada pescador una manera particular preferente de posicionar el carrete en la caña; además, otro inconveniente reside en el hecho de que el posicionamiento angular del carrete se debe efectuar al mismo tiempo que su posicionamiento axial, ya que, cuando queda bloqueado en posición, el carrete debe encontrarse alineado con el o con los anillos de guía del hilo, solidarios del elemento de caña que lleva el carrete. Finalmente, cuando el pescador desea terminar el ajuste de su carrete en posición, durante la acción de pesca, experimenta las mismas dificultades, ya que, cuando desbloquea el porta-carrete para desplazarlo, el propio carrete se encuentra solidarizado con el porta-carrete y el reglaje o ajuste completo, tanto axial como angularmente, del carrete y del porta-carrete se debe efectuar de nuevo simultáneamente. Este delicado ajuste no es práctico, en particular cuando el pescador tiene las manos húmedas o sucias, lo que suele suceder durante la pesca.

El porta-carrete según la invención permite evitar estos inconvenientes. En efecto, con este porta-carrete, es posible desmontar el carrete sin que se desplace el propio porta-carrete; el ajuste de este último en posición se efectúa, pues, de una vez por todas; el nuevo montaje del carrete, siempre en la misma posición, se puede efectuar también rápida y fácilmente, sin ningún tanteo. Cuan-



13 DIC. 1974

21

do el pescador desea completar el ajuste de su carrete en posición, durante la pesca por ejemplo, puede desplazar simultáneamente el porta-carrete y el carrete, que permanecen solidarios durante esta operación. Estos resultados se obtienen con medios sencillos y relativamente poco costosos.

5 El porta-carrete que constituye el objeto de la invención tiene un elemento tubular, pero este elemento tubular, contrariamente a los porta-carretes conocidos, no tiene rebajo longitudinal que permita poner en contacto el pie del carrete con la caña, a través del propio elemento tubular. El mismo tiene medios de inmovilización del elemento tubular sobre la caña e, independientemente de estos medios, unos medios de inmovilización del carrete sobre el elemento tubular.

10
15
20
25 Según una realización de la invención, los medios de inmovilización del elemento tubular sobre la caña están dispuestos, por ejemplo, en sus dos extremidades o bien en una sola extremidad; dichos medios están constituidos por un elemento de apriete que tiene, por una parte, un fileteado interior que coopera con un fileteado exterior previsto en la extremidad del elemento tubular y, por otra parte, un alojamiento interior anular dispuesto frente a la misma extremidad del elemento tubular; uno o varios elementos intermedios flexibles están dispuestos en este alojamiento anu-

207464



1974

lar.

Según otra realización de la invención, los medios de inmovilización de este elemento tubular sobre la caña están todavía dispuestos en al menos uno de sus extremos; los mismos están constituidos por un elemento de apriete que
5 tiene un fileteado interior que coopera con un fileteado exterior previsto en el extremo del elemento tubular, siendo cónicos el fileteado interior y/o el fileteado exterior, comprendiendo la extremidad del elemento tubular una o varias hendiduras, radiales o no, pudiendo estar estas hendiduras dirigidas paralelamente o no con respecto al eje geométrico del elemento tubular.
10

Según una realización de la invención, los medios de inmovilización del carrete sobre el elemento tubular están constituidos por dos elementos de retención: un primer elemento de retención solidario de la parte exterior del elemento tubular y un segundo elemento de retención dispuesto frente al primero, sobre el elemento tubular y susceptible de ser desplazado sobre este elemento. Los dos elementos de retención tienen, por ejemplo, cada uno, una parte interior perfilada, susceptible de cooperar con una parte de perfil correspondiente prevista en el carrete. El segundo elemento de retención puede tener, ventajosamente, medios de guía que permitan solamente su desplazamiento axial sobre el elemento tubular.
15
20
25

25.11.74

13 Dic. 1974

20 04

Los dibujos adjuntos ilustran, a título de ejemplo, unos modos de realización del porta-carrete de acuerdo con la presente invención.

5 La figura 1 representa, vista en corte, una primera realización de la técnica anterior.

La figura 2 representa, vista en corte, una segunda realización de la técnica anterior.

La figura 3 representa, vista en semi-corte, un primer modo de realización de la invención.

10 Las figuras 4 y 5 representan, parcialmente en semi-corte, dos variantes de realización de los medios de inmovilización del elemento tubular sobre la caña de pescar.

Las figuras 6 a 9 representan, vistas en sección, algunas variantes de elementos intermedios flexibles.

15 La figura 10 muestra, parcialmente en semi-corte, otra variante de realización de los medios de inmovilización del elemento tubular sobre la caña:

La figura 11 representa, parcialmente en vista en sección, un segundo modo de realización de la invención.

20 Tal como se representa en la figura 3, el porta-carrete tiene un elemento tubular 31 montado de manera deslizante sobre una caña 32, en general sobre el mango de corcho de ésta.

25 Los medios de inmovilización del elemento tubular 31 sobre la caña 32 están dispuestos, en este ejemplo, en sus

207464

13 DIC 1974

dos extremos; cada uno de ellos está constituido por un elemento de apriete 33, sobre el cual están previstas dos partes en relieve 34 destinadas a facilitar el asido con la mano. Cada elemento de apriete 33 tiene un fileteado interior 38 que coopera con un fileteado exterior 35 previsto en cada extremo del elemento tubular. Un alojamiento interior anular cónico 36 está dispuesto en cada elemento de apriete 33, frente a la cara radial 37 del extremo del elemento tubular; un elemento intermedio flexible está dispuesto en este alojamiento interior; el mismo está constituido en este ejemplo por un manguito de elastómero 40 que tiene una parte exterior de conicidad sensiblemente idéntica a la del alojamiento 36 y una cara radial dispuesta en apoyo contra la cara radial 37.

Los medios de inmovilización del pie 43 del carrete sobre el elemento tubular 31 están constituidos por dos elementos de retención 44 y 45. El primer elemento de retención 44 es solidario de la parte exterior del elemento tubular 31. El segundo elemento de retención 45 está dispuesto frente al primero, sensiblemente en el otro extremo del elemento tubular 31; el mismo es susceptible de ser desplazado sobre este elemento tanto axial como angularmente; un moleteado 46 está previsto en su contorno. Los dos elementos de retención 44 y 45 tiene cada uno una parte interior perfilada, cónica, respectivamente 47 y 48, destinada a entrar en con-



13 DIC. 1974

207

tacto con una parte cónica del perfil correspondiente del pie 43 del carrete.

Una tuerca 50, fileteada interiormente, está en acoplamiento con una prolongación de la parte fileteada 35; un moleteado 51 está previsto en su contorno; su cara radial 52 está dispuesta frente a la cara radial 53 del segundo elemento de retención 45.

El funcionamiento de este porta-carrete es el siguiente :

Para efectuar el primer posicionamiento del carrete, estando el porta-carrete introducido en la caña de manera que pueda deslizar, el pescador introduce una extremidad del pie 43 bajo la parte interior perfilada, cónica, 47, del primer elemento de retención 44, acoplando el pie contra el elemento tubular 31 y orientándolo paralelamente al eje geométrico de la caña. A continuación desplaza el segundo elemento de retención 45 según 55 agarrando sobre el contorno moleteado 46, para venir a cubrir la segunda extremidad del pie 43 con la parte interior perfilada, cónica, 48, del segundo elemento de retención 45. Entonces le basta hacer girar la tuerca 50 agarrando sobre su moleteado 51 para desplazarla según 55 y bloquear su cara 52 contra la cara 53 del segundo elemento de retención 45. El carrete queda de este modo bloqueado sobre el porta-carrete y se comporta entonces como una sola pieza a la que basta posicio-



nar sobre la caña.

El posicionamiento se efectúa, tanto angularmente para alinear el carrete con los anillos, no representados en los dibujos, solidarios del primer elemento de la caña, como axialmente para llevar al carrete a una distancia adecuada con respecto a la extremidad del mango de la caña, haciendo deslizar el carrete y el elemento tubular sobre la caña, sujetándolos el pescador con una mano de la misma manera que durante la acción de pesca. Entonces le basta hacer girar, uno después de otro, con la otra mano, los elementos de apriete 33 para desplazarlos sobre el elemento tubular 31 en dirección al pie 43 del carrete; cada manguito 40 de material elastómero tiende así a ser desplazado por el alojamiento inferior cónico 36 que lo contiene y es finalmente comprimido entre este alojamiento 36, la cara radial 37 del extremo del elemento tubular y la propia caña. El porta-carrete y el carrete se encuentran así bloqueados en posición sobre la caña.

Al efectuarse fácilmente el bloqueo en posición cuando el pescador sujeta el carrete y el porta-carrete de la misma manera que durante la acción de pesca, es para el pescador igualmente fácil, durante la propia acción de pesca, completar el posicionamiento de su carrete.

Para desmontar el carrete, el pescador desenrosca la tuerca 50 haciendo deslizar el segundo elemento de reten-

207464

13



ción 45 según 56, sin cambiar la posición del porta-carrete. Inversamente, para volver a montar el carrete, el pescador hace deslizar según 55 el segundo elemento de retención 45, después bloquea contra éste la tuerca 50. Todos los nuevos
5 montajes posteriores del carrete se efectúan asimismo de manera rápida y sencilla, sin tanteos.

Según una variante de realización de los medios de inmovilización del carrete sobre el elemento tubular 31, el segundo elemento de retención 45 tiene medios de guía
10 que permiten solamente su desplazamiento axial y no su desplazamiento angular sobre el elemento tubular 31. Estos medios pueden estar constituidos, por ejemplo, por una parte en relieve prevista en el interior del elemento de retención 45, teniendo esta parte en relieve las dimensiones justamen-
15 te suficientes para deslizar en una ranura longitudinal prevista en la parte exterior del extremo del elemento tubular 31.

Según otra variante de realización de los medios de inmovilización del carrete sobre el elemento tubular 31, la tuerca 50 se suprime y el segundo elemento de retención
20 45 es mantenido en posición únicamente por acuñamiento de su parte interior perfilada cónica 48 sobre el extremo perfilado cónico correspondiente del pie 43 del carrete.

La figura 4 representa una variante de realización
25 ción de los medios de inmovilización del elemento tubular

207464

13 DIC 1974



sobre la caña. En esta variante, el extremo del elemento tubular 31 tiene una parte interior cónica 60, en la cual está parcialmente alojado un elemento intermedio flexible, de conicidad sensiblemente idéntica; este elemento intermedio flexible está constituido en este ejemplo por un manguito de material elastómero 61. El elemento de apriete 62, susceptible de ser desplazado por rosca sobre la parte exterior fileteada 35, tiene un alojamiento interior anular que comprende principalmente una cara radial 63 dispuesta frente a una cara radial 64 del manguito 61. Como en el modo de realización descrito anteriormente, el bloqueo del elemento tubular 31 sobre la caña 32 se obtiene desplazando el elemento de apriete 62 según 65 por rotación, de manera que se comprima el manguito 61 entre la parte interior cónica 60, la cara radial 63 y la propia caña 32. El desbloqueo se puede efectuar mediante un desplazamiento del elemento de apriete 62 en sentido inverso.

Sin salirse del marco de la presente invención, los manguitos de material elastómero utilizados en las realizaciones anteriormente descritas, respectivamente 40 y 61, podrían ser sustituidos, por ejemplo, por uno de los manguitos representados en las figuras 6 a 9. Estos elementos intermedios flexibles tienen una parte interior 70 de dimensión suficiente para deslizar sobre la caña y una parte cónica 71 exterior.

13 DIC 1974



El elemento intermedio flexible de la figura 6 tiene una sola hendidura 72 dirigida, por ejemplo, radialmente con respecto a este elemento.

5 El elemento intermedio flexible de la figura 7 tiene varias hendiduras 73 que desembocan en la extremidad de diámetro menor de la parte cónica 71.

El elemento intermedio flexible de la figura 8 tiene varias hendiduras 74 que desembocan en el extremo de diámetro mayor de la parte cónica 71.

10 El elemento intermedio flexible de la figura 9 tiene varias hendiduras 73 y 74 que desembocan, respectivamente, en cada uno de los extremos de la parte cónica 71.

En lo que concierne a los elementos de las figuras 7 y 8, se observará que el elemento cónico interiormente, que coopera con la parte exterior cónica 71, debe tener una conicidad diferente de la del propio elemento intermedio flexible, de tal manera que el extremo de la parte cónica 71 en el cual desembocan las hendiduras 73 ó 74 puede ser deformado radialmente por el elemento cónico interiormente.

20 La figura 5 representa otra variante de realización de los medios de inmovilización del elemento tubular sobre la caña. En esta variante, el extremo del elemento tubular 31 tiene una hendidura radial 75 y el elemento de apriete 76 tiene igualmente una hendidura radial 77 dispuesta frente a la cara 75. Entre estas dos hendiduras están dispuestos dos elementos intermedios flexibles 78 y 79, de los cuales uno, el 78, está constituido, por ejemplo,

207464



13 DIC. 1974

5 por uno de los manguitos representados en las figuras 6 ó
9, estando el otro, el 79, constituido por un manguito del
mismo tipo, deformable radialmente, pero teniendo una parte
interior cónica y una parte exterior cilíndrica. La conici-
dad del manguito 78 y del cono interior del manguito 69 son
10 sensiblemente idénticas. Como en los modos de realización
descritos en lo que precede, el bloqueo del elemento tubu-
lar 31 sobre la caña 32 se obtiene desplazando el elemento
de apriete 76 según 65 por rotación, de manera que se aprie-
ten uno contra otro los conos de los manguitos 78 y 79; la
parte interior del manguito 78 se encuentra reapretada con-
tra la caña 32, y la parte exterior del manguito 78 se en-
cuentra dilatada en apoyo contra el elemento de apriete 76.

15 La figura 10 representa otra variante de realiza-
ción de los medios de inmovilización del elemento tubular
sobre la caña. Esta variante es idéntica a la variante re-
presentada en la figura 5, con la diferencia de que los man-
guitos 78 y 79 están sustituidos por un manguito o casqui-
llo tórico 80 de material elástico; pudiendo tener, por
20 otra parte, este manguito una sección diferente a la sec-
ción circular, por ejemplo cuadrada o rectangular. El mis-
mo podrá igualmente estar constituido, por ejemplo, por
un resorte helicoidal arrollado en el alojamiento interior
anular dispuesto en el elemento de apriete 76. Finalmente,
25 este elemento intermedio flexible podría no constituir un

207464



13 DIC. 1974

5 anillo o bien podría estar constituido de varios elementos separados, solidarios individualmente, por ejemplo, del elemento tubular o del elemento de apriete, siendo las características esenciales de todos estos elementos inter-
medios flexibles el hecho de que a una disminución de dimensión axial corresponde una variación de las dimensiones radiales que permite un apriete sobre los elementos adyacentes.

10 La figura 11 representa un segundo modo de realización de los medios de inmovilización del elemento tubular sobre la caña. Estos están todavía dispuestos en una o las dos extremidades de un elemento tubular 82. En este último caso, cada extremidad de este elemento tubular 82 tiene, por ejemplo, una hendidura 83, radial o no, dirigida paralelamente al eje geométrico del elemento tubular, o no. Un
15 elemento de apriete 84, fileteado interiormente está en acoplamiento con una parte exterior fileteada 85 prevista sobre cada extremidad del elemento tubular 82. Uno de estos fileteados, o eventualmente los dos, son cónicos, de tal
20 manera que la rotación del elemento de apriete en un sentido, al desplazarlo según 86, provoca la deformación y el apriete del extremo del elemento tubular 82 sobre la caña
32.

25 El porta-carrete objeto de la invención puede ser utilizado cuando se desea poder montar o desmontar frecuen-

207464

13 DIC 1974



temente un carrete en o de una caña de pescar, sin tener que tantear a cada nuevo montaje para volver a encontrar la mejor posición del carrete. El mismo se puede utilizar, por ejemplo, para la pesca deportiva y la pesca normal.

5 La presente solicitud corresponde a la presentada en Francia el 13 de Marzo de 1974, con el número 7408804, se acoge a los beneficios del artículo 51 del vigente Estatuto sobre Propiedad Industrial.

10

REIVINDICACIONES

15..

Los puntos que como característica de novedad se presentan para que sean objeto de esta solicitud de Modelo de Utilidad en España, por VEINTE años, son lo que se recogen en las reivindicaciones siguientes:

20

1ª.- Porta-carrete para caña de pescar, del tipo que comprende un elemento tubular cuya posición es ajustable por deslizamiento sobre la caña, que comprende medios de inmovilización del elemento tubular sobre la caña y, distintos de estos medios, unos medios de inmovilización del carrete sobre el elemento tubular, estando constituidos los medios de inmovilización del elemento tubular sobre la ca-

25

25.11.74

207 484

13 DIC. 1974



ña, dispuestos en al menos un extremo del elemento tubular, por un elemento de apriete que tiene un fileteado interior cilíndrico que coopera con un fileteado exterior previsto en el extremo del elemento tubular, caracterizado porque el elemento de apriete tiene un alojamiento interior anular dispuesto frente al mismo extremo del elemento tubular, estando dispuesto al menos un elemento intermedio flexible en este alojamiento anular.

2ª.- Porta-carrete según la reivindicación 1ª, caracterizado porque el alojamiento anular es cónico y coopera con un elemento intermedio flexible de conicidad sensiblemente idéntica, estando dispuesta una cara radial de este elemento intermedio frente a una cara radial del extremo del elemento tubular.

3ª.- Porta-carrete según la reivindicación 1ª, caracterizado porque el extremo del elemento tubular tiene una parte interior cónica que coopera con un elemento intermedio flexible de conicidad sensiblemente idéntica, estando dispuesta una cara radial de este elemento intermedio frente a una cara radial del alojamiento interior anular.

4ª.- Porta-carrete según la reivindicación 1ª, caracterizado porque el alojamiento interior anular tiene una cara radial, frente a la cual está dispuesta una cara radial de un primer elemento intermedio flexible, teniendo la extremidad del elemento tubular una cara radial, frente



a la cual está dispuesta una cara radial de un segundo elemento intermedio flexible, teniendo cada uno de los dos elementos intermedios flexibles una parte cónica, una interior y otra exterior, de conicidades sensiblemente idénticas, estando dispuestas estas partes cónicas una frente a otra.

5 5ª.- Un porta-carrete según la reivindicación 1ª, caracterizado porque el alojamiento interior anular y el extremo del elemento tubular tienen cada uno una cara sensiblemente radial, estando dispuesto entre las dos caras radiales un elemento intermedio flexible radial y axialmente.

10 6ª.- Porta-carrete según una cualquiera de las reivindicaciones 1ª y 5ª, caracterizado porque el o los elementos intermedios flexibles están constituidos por un manguito o aro que tiene al menos una hendidura dispuesta en al menos una parte de su longitud.

15 7ª.- Porta-carrete según una cualquiera de las reivindicaciones 1ª a 6ª, caracterizado porque el o los elementos intermedios flexibles están constituidos por un manguito de material elastómero.

20 8ª.- Porta-carrete según una cualquiera de las reivindicaciones 1ª a 7ª, caracterizado porque los medios de inmovilización del carrete sobre el elemento tubular están constituidos por un primer elemento de retención solidario de la parte exterior del elemento tubular, y por un

25

207464

13 DIC. 1974



segundo elemento de retención dispuesto frente al primero sobre el elemento tubular y susceptible de ser desplazado sobre este elemento, teniendo cada uno de los dos elementos de retención una parte interior perfilada susceptible de cooperar con una parte de perfil correspondiente prevista en el carrete.

5

9ª.- Porta-carrete según la reivindicación 8ª, caracterizado porque el segundo elemento de retención tiene medios de guía dirigidos axialmente, que permiten solamente su desplazamiento axial sobre el elemento tubular.

10

10ª.- Porta-carrete según una cualquiera de las reivindicaciones 8ª ó 9ª, caracterizado porque una tuerca fileteada interiormente, dispuesta sobre una parte fileteada exteriormente prevista sobre el elemento tubular, es susceptible de cooperar con el segundo elemento de retención para mantener a este en acoplamiento con la parte correspondiente del carrete.

15

11ª.- Un portacarrete para caña de pescar.

Tal y como se ha descrito en la Memoria que antecede, representado en los dibujos que se acompañan y para los fines que se han especificado.

20



207464

Esta Memoria consta de veinte hojas escritas a máquina por una sola cara.

13 DIC. 1974

Madrid,

P. A.
Fernando de Elizaburu
Por Poder.

25.11.74
MTR.



207464

13 DEC 1974

FIG 1

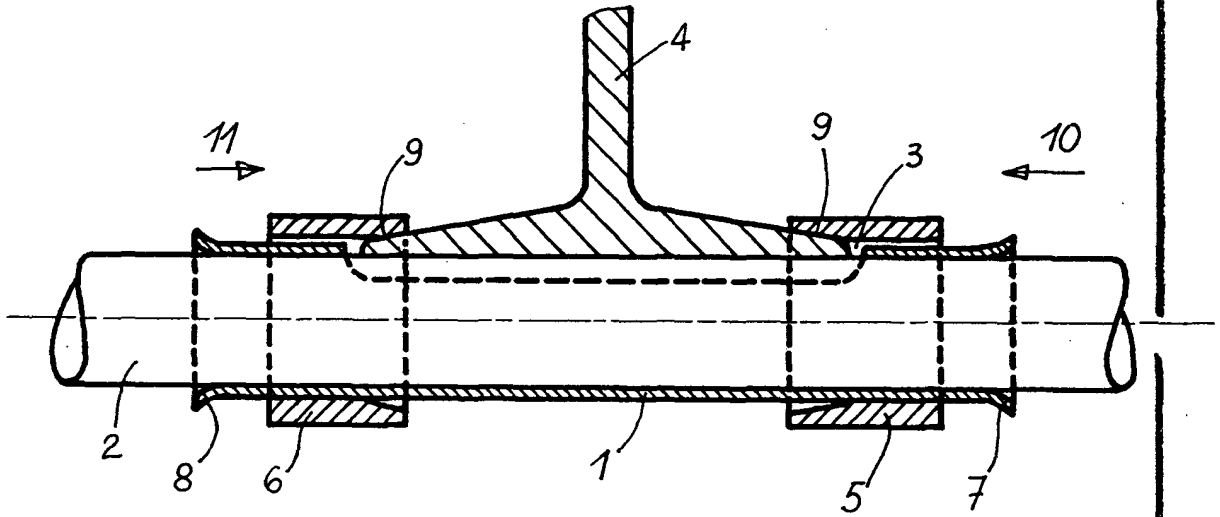
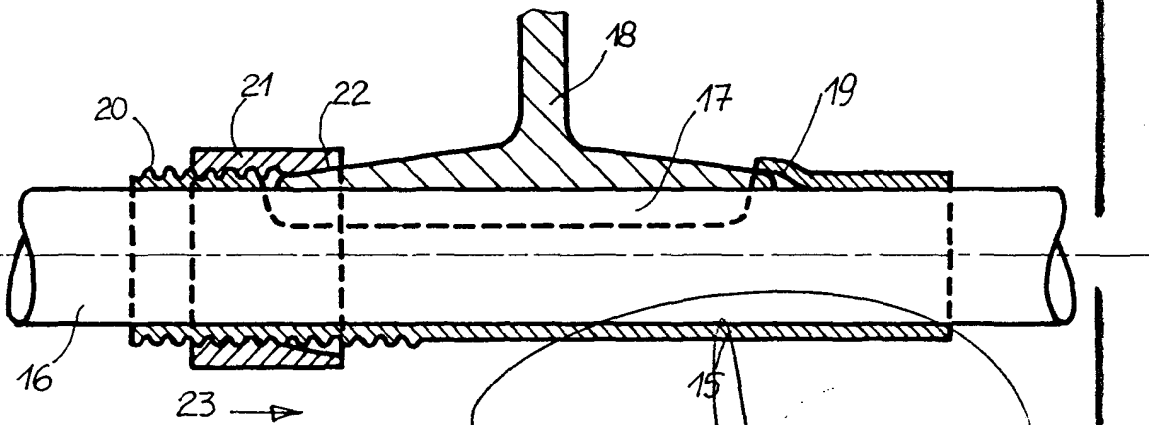

FIG 2



Fernando de Elizaburu
Por Feder.



207464

FIG. 3

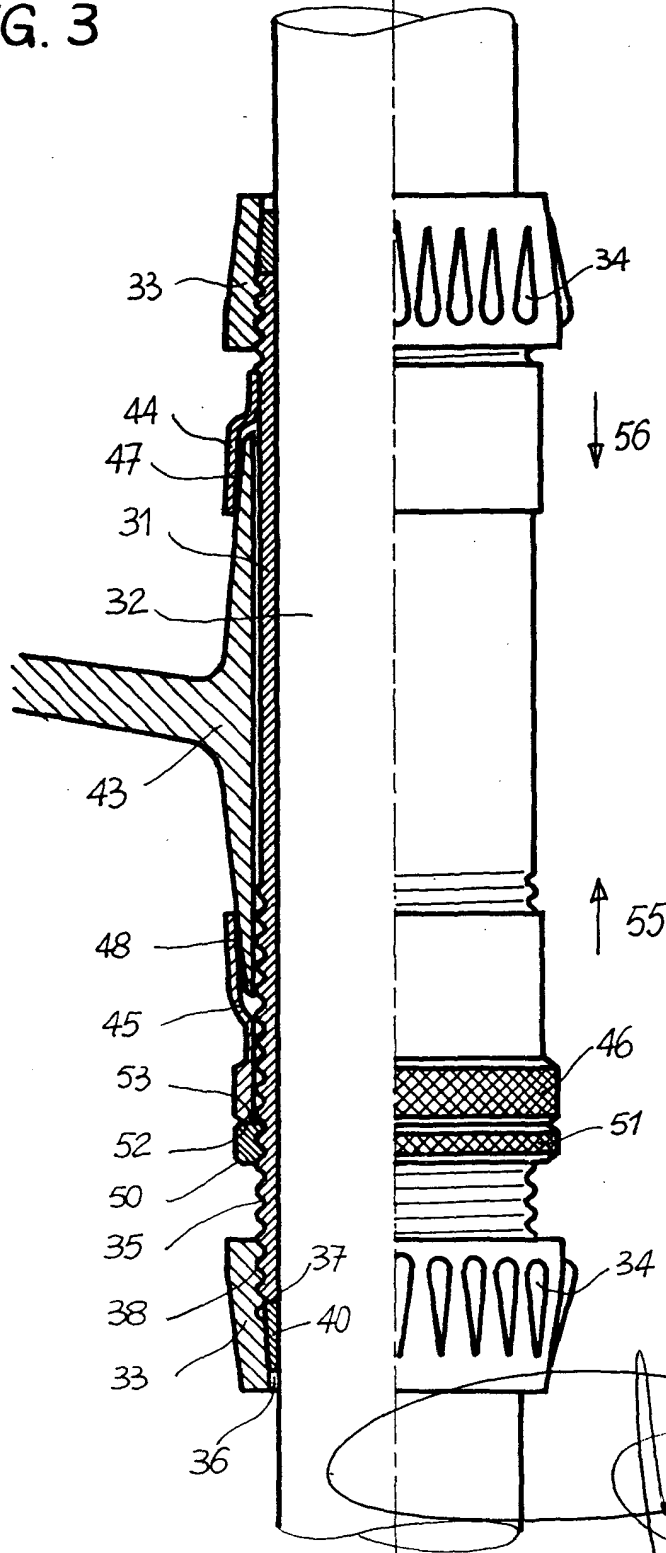

Fernando de Lixburg
Per Foca.



207404

13

FIG. 4

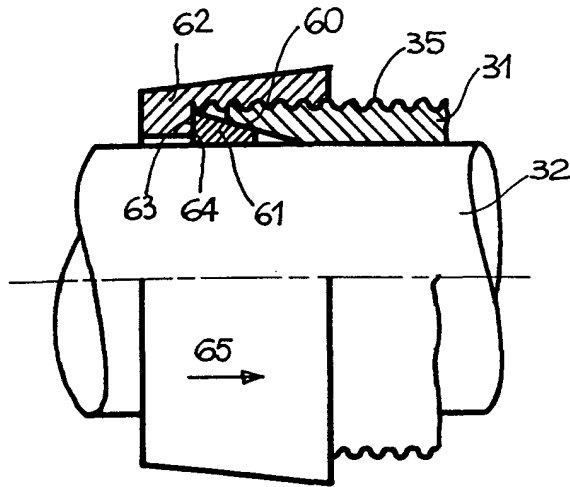

FIG. 5

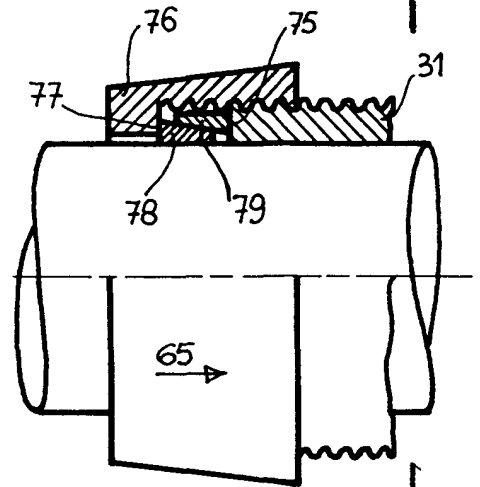

FIG. 6

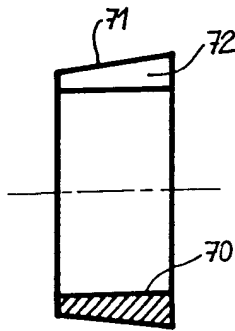

FIG. 7



FIG. 8

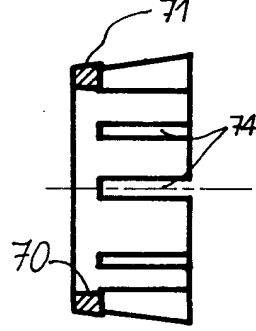

FIG. 9

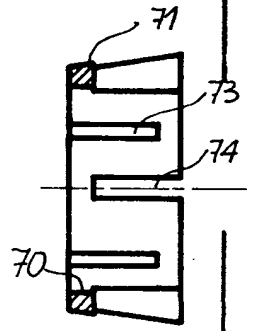

FIG. 10

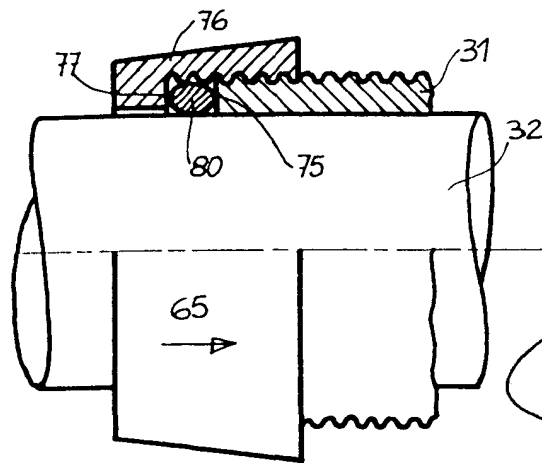
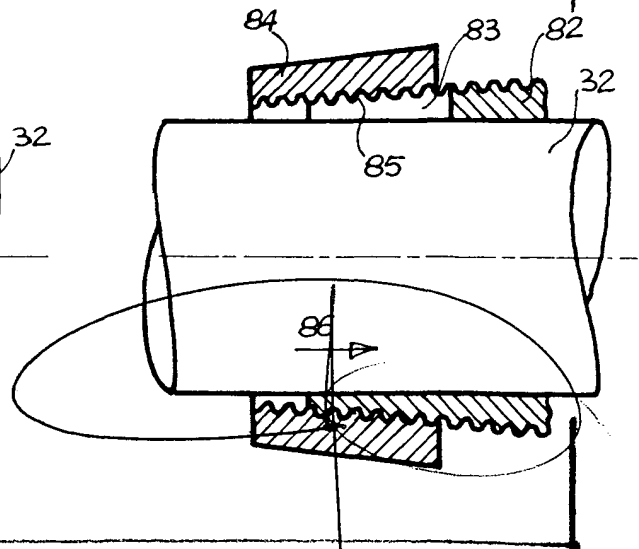

FIG. 11



For the...
republic