



207461

A 47 B

MEMORIA DESCRIPTIVA
 para solicitar
 PATENTE DE MODELO DE UTILIDAD
 en ESPAÑA, por veinte años
 por: MESA DE SALON PARA JUEGOS DE COMPETICION.
 a nombre de:

Don Antomio GONZALEZ DIEZ, de nacionali-
 dad española,
 domiciliado en:
 MADRID, Tres Peces, 34

=====

El objeto de la presente memoria consiste
 en un juego de salón de accionamiento manual en el
 que participan dos jugadores, cada uno de los cua-
 les puede accionar un impulsor que lanza a su vez

207461



5 un disco en dirección de la portera contraria,
con intención de introducirle en la abertura.

Este registro se solicita al amparo del artículo 171 del vigente Estatuto de Propiedad Industrial que dice que "se considerarán como
10 Modelos los instrumentos, aparatos, herramientas, dispositivos y objetos o partes de los mismos en los que la forma sea reivindicable tanto en su aspecto externo como en su funcionamiento, y siempre que esta produzca una utilidad, esto es,
15 que aporte a la función a que son destinados, un beneficio o efecto nuevo.

Esta mesa de salón para juegos de competición-Figura 5-, va dotada de un monedero (6) que accionando un mecanismo interior permite que
20 caigan en los cajones recibidores (7) los discos imprescindibles para el juego (1).

La superficie de esta mesa (4) es deslizante, por ejemplo, de formica o bien de otro material análogo de propiedades deslizantes.

25 Los discos (1), tienen un contorno circular, Figura 1, y presentan una concavidad, Figura 3, en la cual se alojan sendos aros de goma o de cualquier otro material elástico, Figura 4, (2), y figura 1, (2), aros que se disponen exteriormente en forma piramidal. Esta disposición
30 de discos y aros, junto con la superficie deslizante de la mesa, es esencial para el correcto funcionamiento.

La base del disco, figura 2 (3), puede

207461



35 llevar para facilitar la rapidez del juego,
tres bolas de rodamiento, dispuestas en trián-
gulo equilátero.

40 Dada la constitución estructural de
los discos y del tablero de la mesa, el im-
pulso dado a tales discos por el jugador, se
traduce en un movimiento tan sumamente veloz,
que se deslizan por la superficie de la mesa
con una rapidez inusitada, dando así al jue-
go un aliciente desconocido, y haciendo al
45 jugador contrario permanecer muy atento al
juego, para evitar que le cuelen por su por-
tería los discos, acabando así la jugada. Su
gran aliciente se halla pues en la enorme ve-
locidad que adquieren los discos, siendo pre-
50 ciso por lo tanto tener puestos todos los sen-
tidos en el juego, para evitar que se cuelen
por la portería.

55 La duración de una partida o jugada
no depende de un tiempo previamente cronome-
trado, sino del hecho de que los discos caigan
en los huecos que constituyen las porterías,
en cuyo momento se acaba el juego, dependien-
do por tanto de la atención y habilidad del
jugador.

60 En las hojas de planos que se acom-
pañan podemos distinguir:

Figura 1-Disco completo con el aro

(2)

Figura 2-Disco visto por debajo, con

207461



65

sus tres bolas de rodamiento (3).

Figura 3- Disco con la concavidad donde se
sitúa el aro elástico, pero sin el aro.

Figura 4-Aro elástico.

70

Figura 5-Mesa, en la que distinguimos los
discos (1), la superficie deslizante (4),
las porterías (5), el monedero (6), y los
cajones recibidores (7), de discos.

75

Descrita suficientemente la invención, así
como la manera de llevarla a la práctica, ha de ha-
cerse constar que puede ser objeto de toda clase de
modificaciones de detalle en tanto estas no alteren
su fundamento. Asimismo los discos, que necesaria-
mente han de llevar el aro elástico en todo su con-
torno, puede llevar en el caso de que interese al
juego y para darle mas rapidez , opcionalmente, las
tres bolas de rodamiento dispuestas en triángulo
equilátero, en la base del disco.

80

Los puntos de invención propia y nueva que
se presentan para que sean objeto de este Modelo de
Utilidad son los siguientes:

85

REIVINDICACIONES

1ª-Mesa de salón para juegos de competi-
ción, caracterizada por poseer un receptáculo para
monedas y sendos cajones recibidores de discos.

90

2ª-Mesa de salón para juegos de competi-
ción, según reivindicación anterior, caracterizada
además porque posee un tablero de superficie desli-
zante.

3ª-Mesa de salón para juegos de competi-

207461



95 ción, según precedentes reivindicaciones, caracterizada porque los elementos de juego son discos cuyo contorno circular es cóncavo para alojar en él, aros elásticos con borde piramidal.

100 4º-Mesa de salón para juegos de competición, tal y como ha quedado reivindicado, caracterizada porque los discos pueden ir provistos opcionalmente en su base inferior, de tres bolas de rodamiento dispuestas en triángulo equilátero.

105 5º-MESA DE SALON PARA JUEGOS DE COMPETICION.

Tal y como se ha descrito en la memoria que antecede, y representado en los planos que se acompañan.

Consta la presente memoria descriptiva de cinco hojas escritas a máquina por una sola cara y de dos hojas de planos.

Madrid, 14 de noviembre de 1974

Agente Oficial de Propiedad Industrial.

207461

FIG. 1

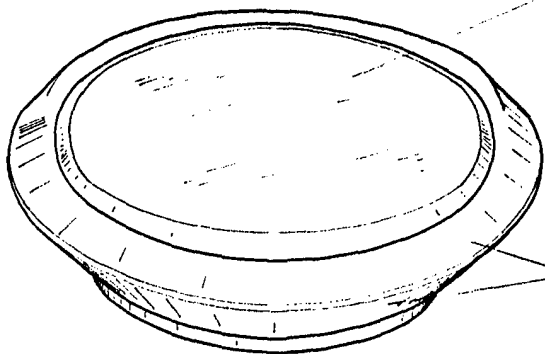

FIG. 2

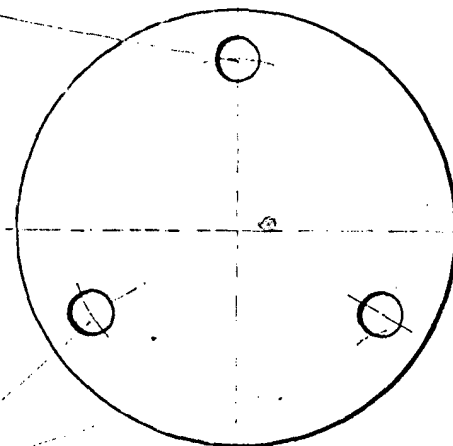

FIG. 3

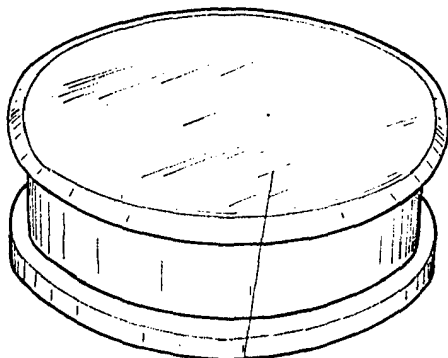
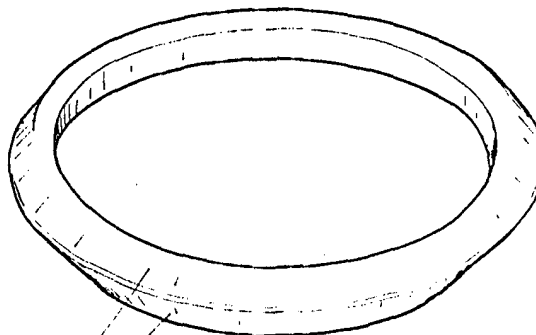

FIG. 4



Escala variable
MADRID 14 NOV. 1974
MANUEL GIMENEZ

207467



FIG. 5

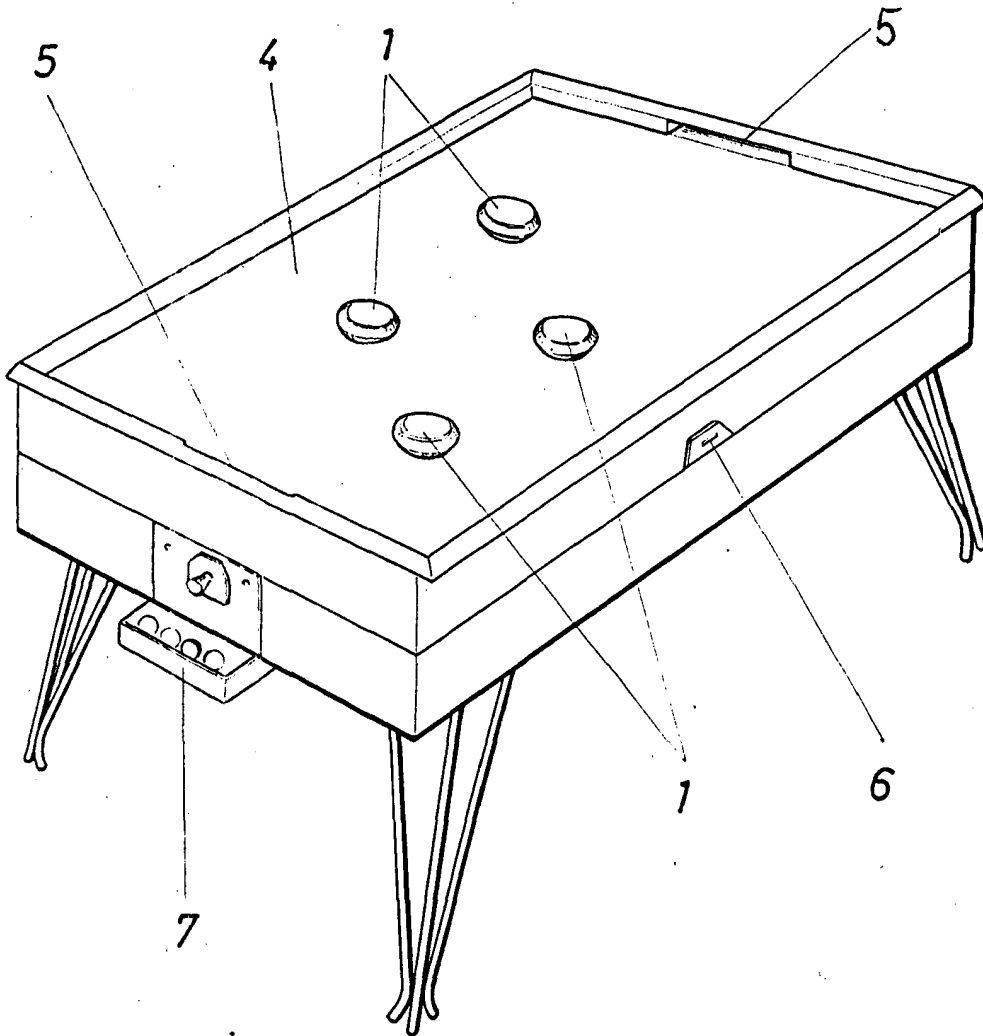

Escala variable
MADRID 14 NOV. 1974

El Agente Oficial del Registro de Patentes

MANUEL GIMENEZ