

207330



5089

EXPEDIENTE: MODELO DE UTILIDAD

Titular: D. JOSE BOIX ANDREU

Nacionalidad: Española

Domicilio: Avda. Peris y Valero, nº 281 - VALENCIA-6

Objeto: "SEÑAL PERFECCIONADA DE CIRCULACION PARA VEHICULOS"

Prioridad:

MEMORIA DESCRIPTIVA

5 La finalidad de la presente Memoria Descriptiva es la de dar a conocer las características fundamentales de una señal perfeccionada de circulación, para vehiculos en cuya realización material se han reunido suficientes cualidades para justificar la solicitud y concesión, a favor del titular del expediente, del privilegio de exclusividad otorgado por la vigente Ley de la Propiedad Industrial, para su fabricación y venta en España.

10 La señal objeto del presente expediente consiste en una placa de dimensiones, colorido y contenido regulados por el Código de Circulación o normas subsidia

207330



15

20

25

30

35

40

rias, especialmente destinada para su aplicación en vehi-
culos que, según las circunstancias, deban o no ostentar
la. En efecto, en el transporte de determinadas substan-
cias, como por ejemplo gases inflamables, es preceptivo
que el vehículo que realiza dicho transporte, disponga,
mientras dura el mismo, de una clara señalización que
identifique la naturaleza de la carga transportada, no
debiendo figurar tal señalización cuando no se transporta
la citada carga conceptuada como peligrosa. Consecuente-
mente, la placa en cuestión debe de estar dotada de los
necesarios elementos que permiten su incorporación o des-
vinculación facultativa de la carrocería del vehículo,
sin que ello implique la realización de complicadas ope-
raciones de montaje y desmontaje, puesto que haría incon-
veniente su utilización cotidiana.

Atendiendo a estas razones, la placa presentada
ofrece unas cualidades funcionales de marcado interés,
merced a las cuales se hace muy aconsejable su utiliza-
ción, ya que la simplicidad de la misma y su diseño posi-
bilitan que el montaje pueda realizarse sin necesidad
de herramientas de ningún género, como se podrá apreciar
a lo largo de la presente descripción.

Para ayudarnos a lo largo de la misma, al tiem-
po que se facilita la comprensión de las características
principales, se ha considerado conveniente la aportación
del plano adjunto, en el que se han representado diversas
reproducciones gráficas de la señal, cuyas reproducio-
nes únicamente tienen valor informativo, por lo que en
cualquier circunstancia, deben ser consideradas en su más



207330

amplio sentido y no como límite del alcance del expediente.

La figura 1ª del citado plano corresponde a la representación de una sección transversal de la señal, una vez se ha materializado su montaje sobre la carrocería del vehículo. En la figura 2ª del mismo plano se recoge una perspectiva general de la señal, suficiente para ilustrar sobre su naturaleza y principales características.

Concretando nuestra descripción al contenido de las precitadas figuras, apreciamos en las mismas, señalado con -1- el cuerpo de la placa que constituye la señal, en la que claramente se aprecia su bordón o moldura perimetral -2- realizada en las medidas y formas preceptivas para amoldarse exactamente a la más estricta legalidad.

Con lo descrito en el párrafo anterior, queda recogida la parte concerniente a la placa propiamente dicha, aunque para el objeto del expediente la parte fundamental está constituida por los elementos que permiten su montaje y desmontable facultativo. Estos se inician con unas pequeñas pletinas laterales -3-, en cada una de las cuales se ha practicado una horquilla -4-, con su abertura orientada hacia la parte inferior. En estas condiciones, la placa -1- puede encajarse, mediante las citadas horquillas -4-, sobre unos tornillos -5- que previamente han sido montadas en la carrocería -7- del vehículo, o en lugar de éste que se considere más apropiado para la instalación de la señal. A continuación se incorporan unas tuercas de mariposa -6-, destinadas a afianzar el montaje de la placa, que quedará perfectamente asegurada, sin necesidad de tener que utilizar ningún tipo de herramienta, pues



207310

70 to que la sencillez de los elementos aportados y el fácil
manejo de las tuercas de mariposa, hace innecesarias las
herramientas.

75 Cuando el contenido del vehiculo no haga nece
saria la señal preceptiva de que se trate, bastará desmon
tar las tuercas -6- y desprender la placa -1-, con la par
ticularidad de que para realizar esta operación es sufi
ciente con aflojar ligeramente las citadas tuercas, pues
to que las horquillas -4- permiten la salida de la placa
sin que aquellas tengan que ser totalmente desvinculadas.

80 Suficientemente descrita la naturaleza y utili
dad de nuestro Modelo, sólo nos resta manifestar que se
rán variables las circunstancias de materiales, tamaños
y formas de sus diferentes partes, especialmente en lo
que se refiere al contenido de la señal, textos, dibujos
85 y coloridos, siempre y cuando no se vea alterada su esen
cialidad, que a tal efecto queda recogida en la siguiente

N O T A
= = = =

Los puntos que se reivindicán en el presente
Modelo de Utilidad, son:

90 1º.-Señal perfeccionada de circulación para vehi
culos, caracterizada porque en puntos adecuados de su es
tructura, y sea cual sea su contenido y finalidad, se le
incorporan unas pletinas salientes, en cada una de las
cuales se ha practicado una horquilla con su abertura
95 orientada hacia abajo, mediante las cuales se monta la
placa sobre unos tornillos salientes de la carrocería del
vehiculo, a cuyos tornillos se incorporan sendas tuer
cas de mariposa, que afianzan la sujeción de la placa y



100

que, en el momento de no ser utilizada esta, por no hacer referencia al contenido del vehiculo o a su finalidad, basta aflojar ligeramente para que dicha placa pueda ser desprendida y guardada, hasta llegado el momento de una nueva utilización. Y

105

2ª.-"SEÑAL PERFECCIONADA DE CIRCULACION PARA VEHICULOS", de conformidad en un todo en lo esencial y fines industriales a lo descrito en la precedente Memoria Descriptiva y gráficamente representado en las figuras del plano adjunto para su mejor comprensión.

Esta Memoria consta de CINCO hojas, escritas o mecanografiadas por una sola cara y a doble espacio en 108 líneas.

Valencia, a 7 de Noviembre de 1974

Por autorización del interesadd.

20

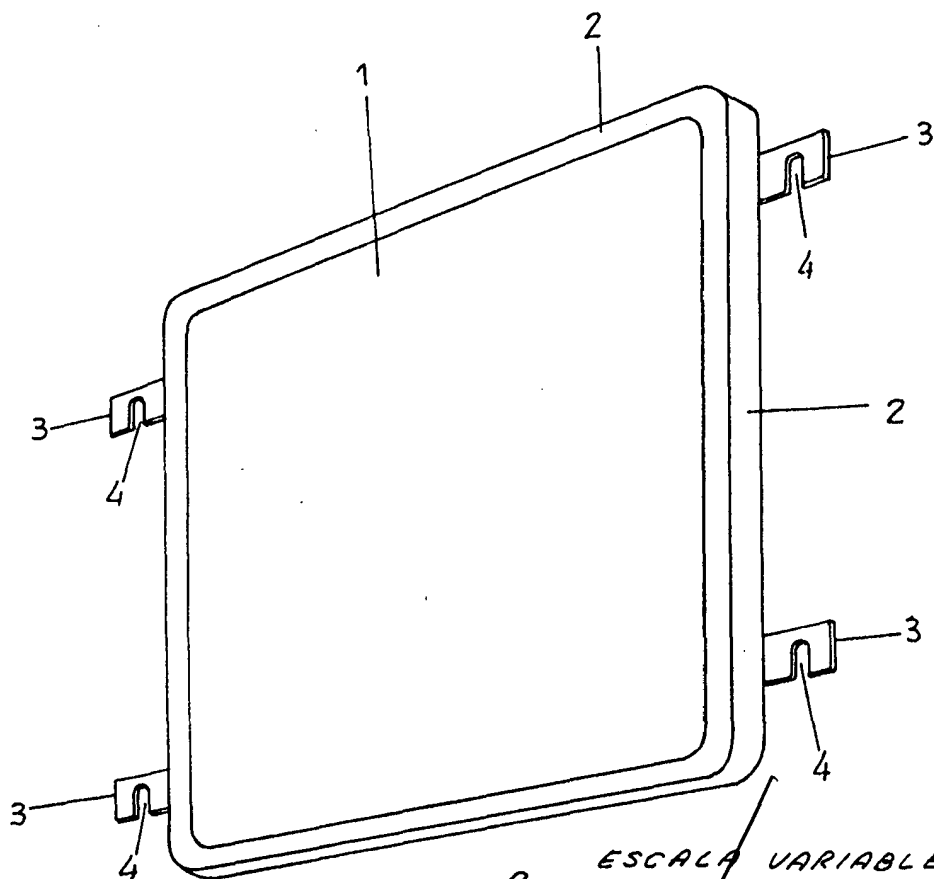
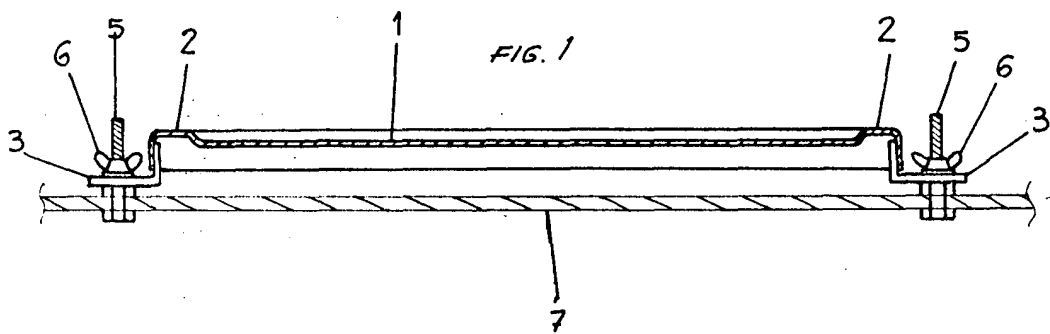

ESCALA VARIABLE
FIG. 2 VALENCIA NOVIEMBRE 1974

J. Boix
P.A.