

207323



8 NOV 1973

1247B

MODELO DE UTILIDAD

Por 20 años

A favor de D. CARLOS OJINAGA ERILL, de nacionalidad española, residente en BARCELONA, Vía Augusta, 244.

Por: "DISPOSITIVO PARA EL APOYO DE MUEBLES Y OTROS CUERPOS SOBRE MOQUETAS O SIMILARES". - - - - -

MEMORIA DESCRIPTIVA

Se refiere el presente modelo de utilidad a un dispositivo para el apoyo de muebles y otros cuerpos sobre moquetas, alfombras, o similares, que resulta un excelente protector para éstas resultando de gran utilidad en su aplicación.

Sabido es que las moquetas, principalmente las que comprenden la base mullida, cuando transcurre un cierto tiempo de haber soportado un mueble pesado sobre ellas, presentan unas zonas definidas o defectuosas donde han



recibido la presión de dicho mueble, con la falta de estética que ello supone, si posteriormente se retira el mueble o dicho espacio no se cubre de alguna forma.

5 Para evitar dicho problema se ha pensado en el actual modelo, consistente fundamentalmente en incorporar en la base de los muebles, destinada a estar en contacto con la moqueta o similar, unos elementos apuntados que se reparten el peso del mueble y que, atravesando aquélla, prácticamente no la deterioran ni afean su estética si
10 posteriormente se retira el mueble.

Dicho elemento puede ir fijo a la base del mueble o graduarse en su montaje a dicha base, con el fin de que la altura total del elemento sea similar al espesor de la moqueta o alfombra.

15 Con el fin de facilitar la explicación se acompaña a la presente memoria descriptiva una hoja de dibujos en la que se ha representado un caso práctico de realización, el cual se cita sólo a título de ejemplo no limitativo del alcance del presente modelo de utilidad.

20 En dichos dibujos:

Las figuras 1 y 2 se corresponden con sendas vistas esquemáticas en alzado de muebles que incorporen el actual dispositivo, respectivamente uno pesado, por ejemplo una mesa de despacho, y otro ligero, como una silla.

25 La figura 3 representa un detalle en sección y a mayor escala del dispositivo en cuestión, en su faceta graduable.

Según tales figuras, el dispositivo para el apoyo de muebles sobre moquetas o similares objeto del presente
30 modelo de utilidad consiste en una serie de elementos



apuntados -1-, de configuración geométrica adecuada, a
saber ligeramente romos con estructura general cónica o
similares, cuyos elementos quedan fijados a la base -2-
-2a- del mueble -3-3a- a apoyar en la moqueta, guardando
5 dichos elementos una altura análoga a la de la propia
moqueta, tejido -4- más fieltro o goma -5-, para su
apoyo directo contra el piso duro -6-.

Se ha previsto que dicho elemento presente una
zona superior roscada -7- para acoplarse a un casquillo
10 -8- fijado al mueble, para permitir su graduación en
altura, así como que exista en tal elemento un juego de
rótula para permitir el arrastre cómodo y fácil del mueble
sin deterioro para la propia moqueta.

También en el caso de suelos blandos, para evitar
15 su deterioro, el elemento -1- puede hacerse en material
ligero o con la punta de plomo o similar que quede
parcialmente aplastado por su punta al entrar en contacto
con dicho suelo.

Se comprende que estos elementos de soporte
20 presentarán la estructura que mejor convenga a cada caso
y se aplicará un número conveniente.

El modelo, dentro de su esencialidad, puede ser
llevado a la práctica en otras formas de realización que
difieran sólo en detalle de la indicada únicamente a título
25 de ejemplo, a las cuales alcanzará igualmente la protección
que se recaba. Podrá, pues, fabricarse este dispositivo
en cualquier forma y tamaño, con los medios y materiales más
adecuados y los accesorios más convenientes, por quedar
todo ello comprendido en el espíritu de las siguientes
30 reivindicaciones.



N O T A

Se reivindica como objeto del presente modelo de utilidad:

5 1.- Dispositivo para el apoyo de muebles y otros cuerpos sobre moquetas o similares, caracterizado esencialmente por estar constituido por una serie de elementos apuntados que se fijan a la base del mueble a apoyar, y que por su estructura apuntada traspasan la moqueta presentando escaso diámetro y altura análoga a la de la moqueta para su
10 apoyo directo contra el piso.

2.- Dispositivo para el apoyo de muebles y otros cuerpos sobre moquetas o similares, según la reivindicación anterior, caracterizado porque cada elemento apuntado presenta medios para acoplarse a la base del mueble graduablemente en
15 la altura para adaptarse al grueso de la moqueta.

3.- "DISPOSITIVO PARA EL APOYO DE MUEBLES Y OTROS CUERPOS SOBRE MOQUETAS O SIMILARES".

Consta la presente memoria descriptiva de cuatro hojas mecanografiadas, foliadas, numeradas, y escritas por una sola cara acompañada de una lámina de dibujos.

Madrid, a 8 NOV. 1914

CARLOS OJINAGA ERILL

p.a.

207323

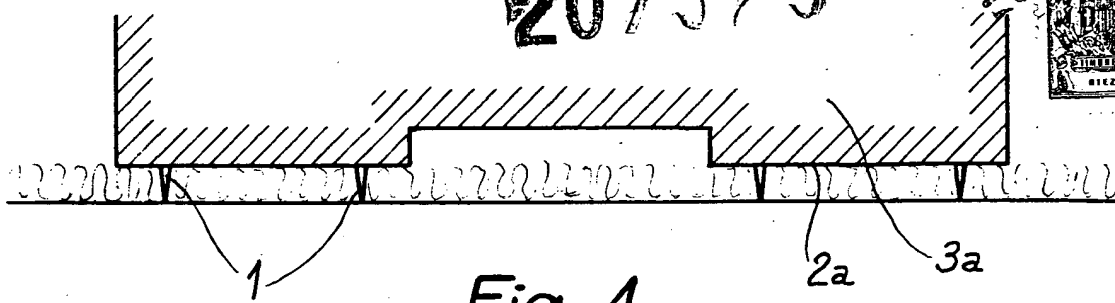

Fig. 1

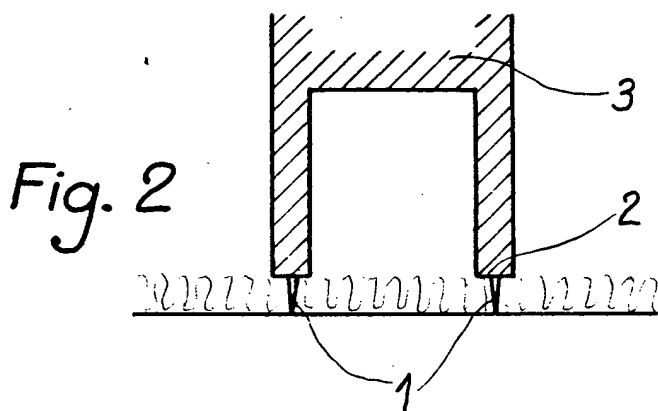

Fig. 2

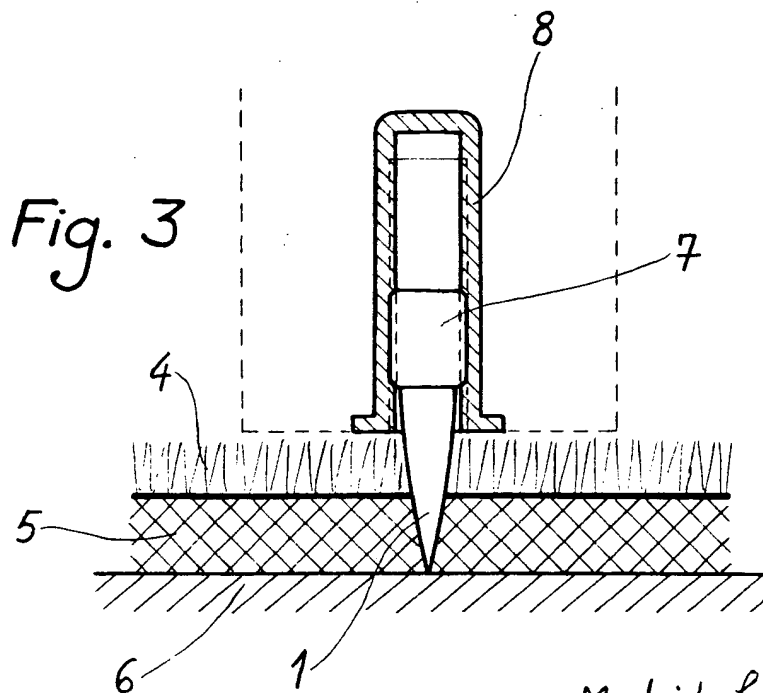

Fig. 3

Madrid, 8 de Novbre. 1974

MANUEL DE RAFAEL
P. P.