

207299

207299

Int. Cl.:	A41F



MEMORIA DESCRIPTIVA

=====

Correspondiente a la solicitud de registro de Modelo de Utilidad que, por veinte años, se solicita para todo el territorio nacional, a favor de la firma DOSEGA, S.A., de nacionalidad española, residente en ARNEDO (Logroño), Carretera de Quel s/n, - - - - -

p o r

"TIRA MIXTA PARA CINTURONES Y OTROS ARTICULOS DE MARROQUINERIA"

=====

El Modelo de Utilidad a que se refiere la presente Memoria, se destina a garantizar la explotación y la propiedad exclusivas, en todo el territorio nacional, de una tira mixta decorada especialmente apta para ser utilizada en cinturones y otros artículos de marroquinería como llave--



ros, bolsos, pulseras de reloj, tirantes y demás, cuya aplicación puede ser extendida para calzados y otros complementos del vestido, decoración, tapicería e incluso juguetes.

10

La tira según el Modelo consiste en un nuevo material mixto cuyos componentes le permiten presentar una apariencia decorativa hasta ahora imposible de conseguir sobre los usuales materiales de cuero, plástico o sustitutivos que normalmente se vienen utilizando. La finalidad que se persigue es la obtención de un artículo económico dotado de unos colores y de unos motivos decorativos completamente nuevos en su aplicación, cuales pueden ser fotografías de personas, animales u objetos vivamente coloreados y aptos para combinar con los más diversos aspectos de la moda moderna, todo ello imposible de conseguir con los materiales naturales o sintéticos que hoy se utilizan.

15

20

25

La tira mixta decorada según el Modelo está constituida por un soporte que puede ser de cualquier material adecuado como cuero, aglomerado de cuero, material sintético, papel tratado, etc., sobre el que se dispone un elemento laminar decorativo dotado de vivos colores cual puede ser una loneta impresa o bien recortes de papel de una revista o de cualquier otra procedencia y también de plástico impreso o coloreado y, en general, todo tipo de elementos laminares de color.

30

35

Finalmente, sobre el elemento laminar decorativo se dispone una capa de material plástico transparente, blanco o de color, que opcionalmente puede ser solamente encimera o bien cubrir también la parte posterior del conjunto, en cuyo caso puede ser una vaina extruída. Este material

3
207200



transparente de cobertura se aplica de manera permanente por medio de adhesivo de cosido o de cordones de soldadura de alta frecuencia, en cuyo caso se pueden conseguir superficialmente todos los figurados de cosidos o de relieves que se deseen.

40

El resultado de lo anterior es la tira mixta decorada según el Modelo, en la que la cara visible ofrece la vista de motivos decorativos de vivos colores a través de la capa de cobertura de material plástico transparente, siendo éste un acabado desconocido en este tipo de materiales laminares de condición flexible y no elástica, de aplicación según hemos indicado anteriormente.

45

Para mejor comprensión del objeto y sólo a título de ejemplo, se adjunta una hoja de planos en la que se representa parcialmente un cinturón construido a base de la tira mixta decorada según el Modelo. En dicha ilustración puede ser apreciada la capa de soporte -1- sobre la que va dispuesto el elemento laminar decorativo -2- que, a su vez, está cubierto por la capa transparente -3-. Los tres componentes están unidos permanentemente por medio de un cosido -4- real o simulado con la costura realizada al soldar con la máquina de alta frecuencia.

50

55

Es obvio que, en caso deseado, se pueden obtener los mismos efectos por las dos caras del soporte -1-, con la finalidad de poder confeccionar artículos reversibles que muestren diferentes temas decorativos o colores por sus dos caras. Esto se consigue sencillamente duplicando los elementos.

60

A pesar de que el ejemplo presentado se refiere a un cinturón, se comprende que la tira mixta decorada según

65

4
E 7 05



el Modelo puede tener otras dimensiones y poder ser utilizada para otras aplicaciones entre las que citaremos como más idónea la confección de calzado de verano, sandalias playeras, etc.,

70

Son pues variables, las circunstancias de tamaño, forma y material particularmente referidas a cada uno de los elementos que integran el conjunto, en el que podrá ser variado todo aquello que no suponga una alteración de la esencialidad del objeto expuesto en la pasada descripción, la cual deberá ser considerada en su más amplio sentido y no como una limitación de posibilidades de realización.

75

N O T A

EN RESUMEN: El Modelo de Utilidad que, por veinte años, se solicita para todo el territorio nacional, ha de recaer sobre las siguientes reivindicaciones:

80

1.- "TIRA MIXTA PARA CINTURONES Y OTROS ARTICULOS DE MARROQUINERIA", caracterizada por el hecho de estar constituida por un material laminar de soporte de condición flexible y no elástica, sobre la que se dispone un elemento laminar decorativo de colores vivos y muy poco espesor, cual puede ser recortes de papel de una revista o una loneta o lámina de plástico impresa, que, a su vez, es recubierta por una capa de material plástico transparente, blanco o de color, que se aplica al conjunto de manera permanente por medio de un adhesivo o de cosido real o simulado con las costuras realizadas con una máquina de soldar por alta frecuencia, pero siempre con el resultado de unificar los tres elementos laminares superpuestos de los que el superior deja ver por transparencia los motivos decorativos que contiene el intermedio.

90

95

207299 5



2ª. Por último, se reivindica como objeto sobre el que ha de recaer el Modelo de Utilidad que, por veinte años, se solicita para todo el territorio nacional, - - - - -

p o r

100

"TIRA MIXTA PARA CINTURONES Y OTROS ARTICULOS DE MARROQUINERIA"

Todo conforme queda expresado en la presente Memoria descriptiva, que consta de cinco páginas, escritas a máquina por una sola cara, y dibujos que se acompañan.

Madrid, 8 de Octubre de 1.974

P. A.,
ANTONIO ARICHA
P. P.

Microfilm perforation marks

207900

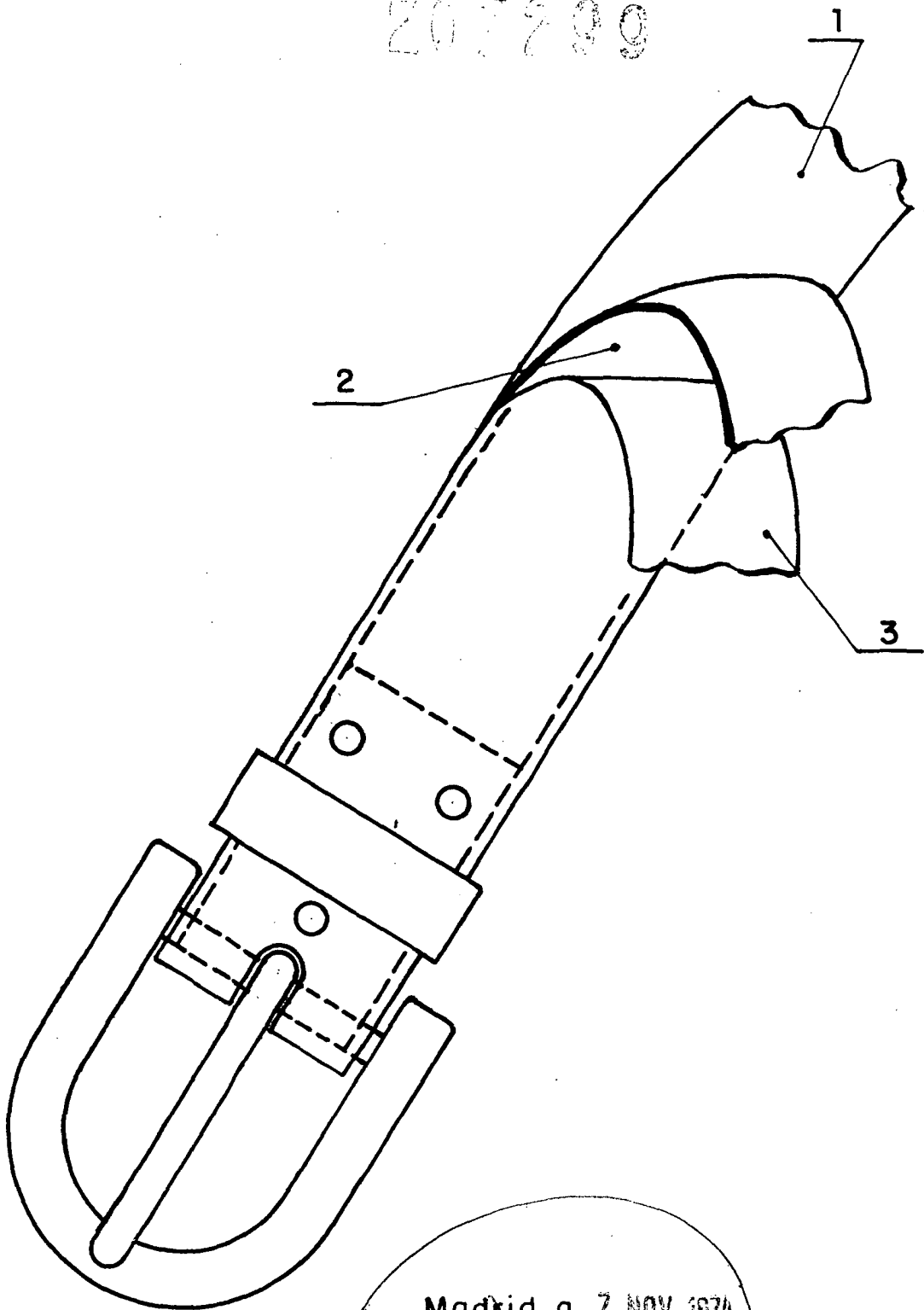

Madrid a 7 NOV. 1974

P.A.

ANTONIO ANGLA
P. R.

ESCALA VARIABLE